



**EW6F3494E**

<b>SQ</b>	Udhëzimet për përdorim   <b>Lavatriçe</b>	<b>2</b>
<b>BG</b>	Ръководство за употреба   <b>Перална машина</b>	<b>37</b>
<b>HR</b>	Upute za uporabu   <b>Perilica rublja</b>	<b>74</b>
<b>ET</b>	Kasutusjuhend   <b>Pesumasin</b>	<b>108</b>
<b>KK</b>	Қолдану туралы нұсқаулары   <b>Кір жуғыш машина</b>	<b>141</b>
<b>LV</b>	Lietošanas instrukcija   <b>Veļas mašīna</b>	<b>176</b>
<b>LT</b>	Naudojimo instrukcija   <b>Skalbyklė</b>	<b>211</b>
<b>MK</b>	Упатство за ракување   <b>Машина за перење</b>	<b>246</b>
<b>SR</b>	Упутство за употребу   <b>Машина за прање рубља</b>	<b>282</b>
<b>SL</b>	Navodila za uporabo   <b>Pralni stroj</b>	<b>318</b>



## Mirë se vini në Electrolux! Faleminderit që keni zgjedhur pajisjen tonë.



Në përpjekjet tona për të qenë ekologjikë, ne jemi duke reduktuar asetet e letrës dhe po ofrojmë manuale të plota përdorimi në internet. Aksesoni manualin tonë të plotë të përdorimit në [electrolux.com/manuals](http://electrolux.com/manuals)



Merrni këshilla të përdorimit, broshura, informacion për ndreqjen e problemeve, shërbimin dhe riparimin në [electrolux.com/support](http://electrolux.com/support)



Blini aksesore, pjesë konsumi dhe pjesë origjinale këmbimi për pajisjen tuaj në [electrolux.com/shop](http://electrolux.com/shop)

Rezervohet mundësia e ndryshimeve.

## PËRMBAJTJA

1. INFORMACIONI I SIGURISË.....	2
2. UDHËZIMET PËR SIGURINË.....	4
3. PËRSHKRIMI I PRODUKTIT.....	7
4. INFORMACIONI TEKNIK.....	8
5. INSTALIMI.....	8
6. PANELI I KONTROLLIT.....	12
7. ÇELËSI PËRZGJEDHËS DHE BUTONAT.....	13
8. PROGRAMET.....	16
9. CILËSIMET.....	20
10. PËRDORIMI I PËRDITSHËM.....	21
11. KUJDESI DHE PASTRIMI.....	24
12. VLERAT E KONSUMIT.....	30
13. UDHËZUES I SHPEJTË.....	31
14. LLOJI DHE SASIA E DETERGJENTIT.....	35
15. KODET E ALARMEVE DHE DEFEKTET E MUNDSHME.....	35
16. SHQETËSIME MJEDISORE.....	36

## 1. ⚠ INFORMACIONI I SIGURISË



Përpara fillimit të instalimit dhe përdorimit të kësaj pajisjeje, lexoni me kujdes udhëzimet e dhëna. Prodhuesi nuk është përgjegjës për lëndimet apo dëmet si rezultat i instalimit apo përdorimit të papërshtatshëm. Gjithmonë mbajini udhëzimet në një vend të sigurt dhe ku mund të arrihen lehtë për t'iu referuar në të ardhmen.

## **1.1 Siguria e fëmijëve dhe personave vulnerabël**

- Kjo pajisje mund të përdoret nga fëmijë të moshës 8 vjeç e sipër dhe persona me aftësi të kufizuara fizike, ndijimesh ose mendore ose që nuk kanë eksperiencë dhe njohuri, nëse këta mbahen nën mbikëqyrje ose udhëzohen për përdorimin e sigurt të pajisjes dhe i kuptojnë rreziqet e përdorimit.
- Fëmijët nga 3 deri në 8 vjeç dhe personat me aftësi të kufizuara shumë të theksuara dhe komplekse duhet të mbahen larg nga pajisja, përveçse kur mbahen nën monitorim të vazhdueshëm.
- Fëmijët më të vegjël se 3 vjeç duhet të mbahen larg nga pajisja, përveçse kur mbikëqyren në mënyrë të vazhdueshme.
- Fëmijët duhet të monitorohen për t'u siguruar se nuk luajnë me pajisjen.
- Mbajeni të gjithë paketimin larg nga fëmijët dhe hidheni atë siç kërkohet.
- Mbajini detergjentet larg fëmijëve.
- Mbajini fëmijët dhe kafshët shtëpiake larg pajisjes, gjatë kohës që dera e saj është e hapur.
- Nëse pajisja ka një mekanizëm për sigurinë e fëmijëve, ai duhet aktivizuar.
- Fëmijët nuk duhet të kryejnë pastrimin dhe mirëmbajtjen e pajisjes pa mbikëqyrje.

## **1.2 Siguria e përgjithshme**

- Kjo pajisje është vetëm për larjen dhe tharjen e rrobave të llojit shtëpiak që lahen në lavatriçe.
- Kjo pajisje është krijuar për përdorim shtëpiak në ambient të brendshëm.
- Kjo pajisje mund të përdoret në zyra, dhoma hoteli, dhoma bujtine, dhoma hoteli rural, si dhe në vende të ngjashme ku përdorimi nuk tejkalon (mesatarisht) nivelet e përdorimit shtëpiak.
- Mos i ndryshoni specifikimet e pajisjes.

- Ngarkesa maksimale e pajisjes është 9 kg. Mos tejkaloni ngarkesën maksimale të çdo programi (referojuni kapitullit "Programet").
- Presioni i punës i ujit në pikën e hyrjes së ujit nga lidhja e daljes duhet të jetë midis 0,5 bar (0,05 MPa) dhe 10 bar (1.0 MPa).
- Vrima e ajrimit në pjesën e poshtme nuk duhet të mbulohet nga tapeti, rrugica apo ndonjë mbulesë tjetër dysHEMEJE.
- Pajisja duhet të lidhet me furnizimin me ujë duke përdorur kompletin e ri të tubave që vjen me pajisjen ose komplete të tjera të reja tubash të ofruara nga qendra e autorizuar e shërbimit.
- Zorrat e vjetra nuk duhen ripërdorur.
- Për të shmangur rreziqet elektrike, nëse kabloja e energjisë elektrike është e dëmtuar, ajo duhet ndërruar nga prodhuesi, qendra e autorizuar e shërbimit ose persona me kualifikim të ngjashëm.
- Përpara se të kryeni shërbim mirëmbajtjeje, çaktivizoni pajisjen dhe hiqni spinën nga priza.
- Mos përdorni spërkatës me ujë me presion të lartë dhe/ose avull për të pastruar pajisjen.
- Pastrojeni pajisjen me copë të butë e të njomë. Përdorni vetëm detergjente neutrale. Mos përdorni produkte gërryese, materiale të ashpra pastruese, tretës ose objekte metalike.
- Nëse tharësja e rrobave vendoset mbi një lavatriçe, sigurohuni të përdorni setin e duhur të montimit të miratuar nga ELECTROLUX (shikoni më shumë detaje në kapitullin "Aksesorët - seti i montimit").

## 2. UDHËZIMET PËR SIGURINË

### 2.1 Instalimi



Instalimi duhet të jetë në përputhje me rregulloret përkatës kombëtare.

- Hiqni të gjithë ambalazhin dhe bulonat e transportit duke përfshirë furçën prej gome dhe distancatorin plastik.
- Mbajini bulonat e transportit në një vend të sigurt. Nëse pajisja do të transportohet në të ardhmen, ata duhet të vendosen për të

bllokuar kazanin për të parandaluar dëmtimet e brendshme.

- Gjithmonë bëni kujdes kur e lëvizni pajisjen sepse është e rëndë. Përdorni gjithnjë doreza sigurie dhe këpucë të mbyllura.
- Ndiqni udhëzimet e instalimit të dhëna me pajisjen.
- Mos instaloni ose mos përdorni një pajisje të dëmtuar.
- Mos e instaloni ose mos e përdorni pajisjen kur temperatura mund të jetë më e ulët se 0°C ose kur ekspozohet ndaj kushteve atmosferike.
- Zona e dyshemesë ku do të instalohet pajisja duhet të jetë e sheshtë, e qëndrueshme, rezistente ndaj nxehtësisë dhe e pastër.
- Sigurohuni që ndërmjet pajisjes dhe dyshemesë të qarkullojë ajër.
- Pasi ta keni vendosur pajisjen në vendin e saj të përhershëm të punës, kontrolloni që të jetë saktësisht e niveluar me ndihmën e një niveluesi. Nëse jo, rregulloni këmbëzat siç duhet.
- Mos e instaloni pajisjen direkt mbi një piletë në dysheme.
- Mos spërkatni ujë mbi pajisje dhe mos e ekspozoni atë ndaj lagështirës së tepërt.
- Mos e instaloni pajisjen në një vend ku dera e pajisjes nuk mund të hapet plotësisht.
- Mos vendosni një enë të mbyllur për të grumbulluar ujin që mund të rrjedhë nën pajisje. Kontaktoni me Qendrën e Autorizuar të Shërbimit për t'u siguruar se cilët aksesori mund të përdoren.

## 2.2 Lidhja elektrike



### PARALAJMËRIM!

Rrezik zjarri dhe goditjeje elektrike.

- PARALAJMËRIM: Kjo pajisje është krijuar për t'u instaluar / lidhur me një lidhje tokëzimi në ndërtesë.
- Përdorni gjithmonë një prizë të tokëzuar të instaluar si duhet.
- Sigurohuni që parametrat në pllakën e specifikimeve të përkojnë me vlerat elektrike të rrjetit elektrik.
- Mos përdorni përshtatës me shumë spina dhe kablo zgjatuese.

- Sigurohuni që të mos dëmtoni prizën dhe kabllon elektrike. Nëse kabloja elektrike duhet zëvendësuar, kjo duhet bërë nga Qendra jonë e autorizuar e shërbimit.
- Pajisjen futeni në prizë vetëm në fund të instalimit. Sigurohuni që spina të jetë e arritshme pas montimit të pajisjes.
- Mos e prekni kabllon elektrike ose spinën e rrymës me duar të lagura.
- Mos e shkëputni pajisjen nga rrjeti duke e tërhequr nga kabloja elektrike. Gjithmonë tërhiqeni kabllon elektrike duke e kapur nga spina.

## 2.3 Lidhja e shkarkimit të ujit

- Uji i hyrjes nuk duhet të kalojë 25 ° C.
- Mos u shkaktoni dëmtim tubave të ujit.
- Përpara lidhjes me tuba të rinj, tubat që nuk janë përdorur për një kohë të gjatë, aty ku janë kryer punime riparimi ose janë vendosur pajisje të reja (sahate uji, etj.), lëreni ujin të rrjedhë derisa të jetë i kthjellët dhe i pastër.
- Sigurohuni që të mos ketë rrjedhje të dukshme uji gjatë dhe pas përdorimit të parë të pajisjes.
- Mos përdorni zorrë zgjatuese nëse zorra e hyrjes së ujit është tepër e shkurtër. Kontaktoni me Qendrën e Autorizuar të Shërbimit për zëvendësimin e zorrëve të hyrjes së ujit.
- Gjatë shpaktimit të pajisjes, ka mundësi të shihni të derdhet ujë nga zorra e shkarkimit. Kjo ndodh për shkak të testimit të pajisjes me ujë në fabrikë.
- Ju mund ta zgjasni zorrën e kullimit në maksimumi 400 cm. Kontaktoni Qendrën e Autorizuar të Shërbimit për zorrën tjetër të kullimit dhe zgjatimin.
- Sigurohuni që rubineti të jetë i arritshëm pas montimit.
- Mbylleni rubinetin e ujit pas çdo përdorimi të pajisjes.

## 2.4 Përdorimi



### PARALAJMËRIM!

Rrezik plagosjeje, goditjeje elektrike, zjarri, djegieje ose dëmtimi të pajisjes.

- Ndiqni udhëzimet e sigurisë në ambalazhin e detergjentit.

- Mos vendosni produkte që marrin flakë ose sende të lagura me produkte të ndezshme brenda, pranë pajisjes ose mbi të.
- Mos lani pëlhura që janë të ndotura shumë me vajra, graso apo substanca të tjera vajore. Mund të dëmtojë pjesët prej gome të pajisjes. Lajini paraprakisht me dorë këto pëlhura përpara se t'i ngarkoni në pajisje.
- Mos përdorni aroma rrobash për të shmangur rrezikun e dëmtimit të pjesëve plastike dhe prej gome të pajisjes.
- Mos e prekni xhamin e derës gjatë kohës që pajisja është në punë e sipër. Xhami mund të nxehet.
- Sigurohuni që të keni hequr të gjitha objektet metalike nga rrobat.

## 2.5 Shërbimi

- Për të riparuar pajisjen kontaktoni me qendrën e autorizuar të shërbimit. Përdorni vetëm pjesë rezervë origjinale.
- Ju lutemi vini re se vetëriparimi ose riparimi joprofesional mund të ketë pasoja sigurie dhe mund të zhvlerësojë garancinë.
- Pjesët e mëposhtme të këmbimit janë të disponueshme për të paktën 10 vjet pas daljes nga qarkullimi të modelit: motori dhe karbonçinat e motorit, transmisioni mes motorit dhe kazanit, amortizatorët dhe sustat, kazanit i larjes, grupi i pasmë i kazanit dhe kushinetat përkatëse, ngrohësit dhe elementet e ngrohjes, duke përfshirë pompat e nxehtësisë, tubacionet dhe pajisjet përkatëse duke përfshirë zorrët, valvulat, filtrat dhe bllokuesit e ujit, qarqet elektrike, ekranet elektrike, çelësat e presionit, termostatet dhe sensorët, softuerët dhe firmuerët duke përfshirë

softuerin e rivendosjes, derën, menteshën dhe guarnicionet e derës, guarnicionet e tjera, grupin e kyçjes së derës, mjetet periferike plastike si p.sh. foletë e detergjentit. Afati mund të jetë më i gjatë në vendin tuaj. Për informacion të mëtejshëm, vizitoni faqen tonë të internetit.

- Ju lutemi vini re se disa nga këto pjesë këmbimi janë të disponueshme vetëm për riparuesit profesionistë, dhe se jo të gjitha pjesët e këmbimit u përshtaten të gjitha modeleve.
- Në lidhje me llambat brenda produktit dhe llambat e pjesëve të këmbimit të shitura veçmas: Këto llamba janë prodhuar për kushte ekstreme fizike në pajisjet elektroshtëpiake, si p.sh. temperaturë, dridhje, lagështirë, ose janë prodhuar për të sinjalizuar informacion rreth statusit të përdorimit të pajisjes. Ato nuk janë prodhuar për t'u përdorur në aplikacione të tjera dhe nuk janë të përshtatshme për ndriçim në ambiente shtëpiake.

## 2.6 Eliminimi i pajisjes



### PARALAJMËRIM!

Rreziku i lëndimit ose mbytjes.

- Shkëputeni pajisjen nga rrjeti i furnizimit me energji dhe ai me ujë.
- Priteni kabllon e rrjetit elektrik pranë pajisjes dhe hidheni atë.
- Hiqni kapësen e derës për të parandaluar ngecjen e fëmijëve dhe të kafshëve shtëpiake brenda kazanit.
- Hidheni pajisjen në përputhje me kërkesat lokale për hedhjen e pajisjeve mbeturina elektrike dhe elektronike (WEEE).

## 3. PËRSHKRIMI I PRODUKTIT

### 3.1 Përmbledhja e funksioneve të pajisjes

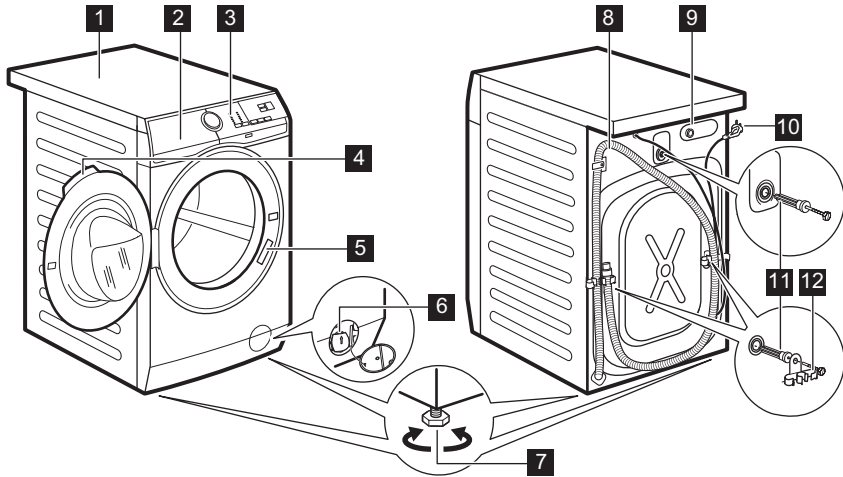

- 1 Pjesa e sipërme
- 2 Foleja e detergjentit
- 3 Paneli i kontrollit
- 4 Doreza e derës
- 5 Etiketa e specifikimeve
- 6 Filtri i pompës së shkarkimit
- 7 Këmbët për nivelimin e pajisjes

- 8 Tubi i shkarkimit
- 9 Lidhja e tubit të furnizimit me ujë
- 10 Kordoni elektrik
- 11 Bulonat transit
- 12 Suporti i tubit

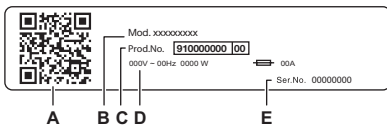

#### Pllaka e të dhënave raporton:

- A. Kodi QR
- B. Emri i modelit
- C. Numri i produktit
- D. Specifikimet elektrike
- E. Numri serial

Skanoji **kodin QR** në pajisje për të regjistruar produktin tuaj dhe për të përfutur sa më shumë prej tij.

- - Aksesoni detajet, dokumentacionin dhe artikujt e pajisjes suaj për përdorimin e veçorive më të mira (Manuali i përdoruesit disponohet gjithashtu në [electrolux.com/manuals](http://electrolux.com/manuals) )
- - Merrni këshilla për përdorimin, zgjidhjen e problemeve, informacionin e shërbimit dhe riparimin (gjithashtu të disponueshme në [electrolux.com/support](http://electrolux.com/support) )
- - Blini aksesorë, pjesë konsumi dhe pjesë këmbimi origjinale për pajisjen tuaj (gjithashtu të disponueshme në [electrolux.com/shop](http://electrolux.com/shop) )

## 4. INFORMACIONI TEKNIK

Përmasat	Gjerësia / Lartësia / Thellësia totale	59,7 cm /84,7 cm /65,8 cm
Lidhja elektrike	Tensioni Overall power Fuse Frekuenca	230 V 2100 W 10 A 50 Hz
Niveli i mbrojtjes kundër hyrjes së grimcave të ngurta dhe lagështisë i siguruar prej mbulesës mbrojtëse, përveç rasteve kur pajisjet e voltazhit të ulët nuk kanë mbrojtje nga lagështia		IPX4
Presioni i furnizimit me ujë	Minimal Maksimal	0.5 bar (0.05 MPa) 10 bar (1.0 MPa)
Furnizimi me ujë <sup>1)</sup>		Ujë i ftohtë
Ngarkesa maksimale	Të pambukta	9 kg

1) Lidhni zorrën e hyrjes së ujit me një rubinet me 3/4" filetimit.

## 5. INSTALIMI

### PARALAJMËRIM!

Referojuni kapitujve për sigurinë.

### 5.1 Shpaketimi

1. Hapeni derën. Nxirrni të gjitha rrobat nga kazani.

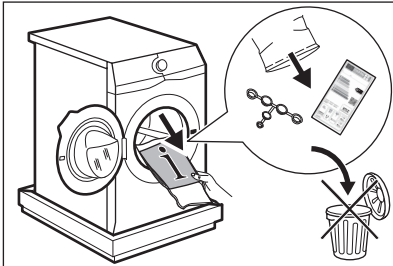

Aksesorët që keni marrë bashkë me pajisjen mund të variojnë në varësi të modelit.

2. Vendoseni elementin e paketimit në dysheme prapa pajisjes dhe uleni me kujdes mbi pjesën e saj të pasme. Hiqni

mbrojtësen nga pjesa e poshtme.

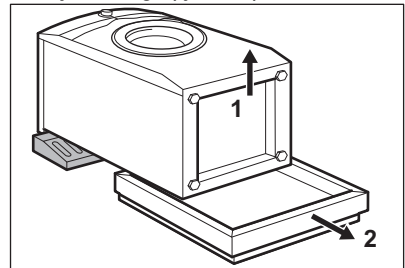

### KUJDES!

Mos e shtrini lavatriçen nga ana e përparme.

3. Vendosni pajisjen pas në pozicion vertikal. Hiqni kabllon e furnizimit me energji dhe zorrën e shkarkimit nga mbajtëset e zorrës.

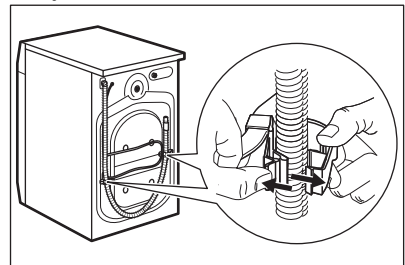

### **⚠ PARALAJMËRIM!**

Ka mundësi të shihni të derdhet ujë nga zorra e shkarkimit. Kjo ndodh sepse makina larëse është testuar në fabrikë.

4. Hiqni tre bulonat e transportit dhe nxirrni jashtë distancatorët plastikë.

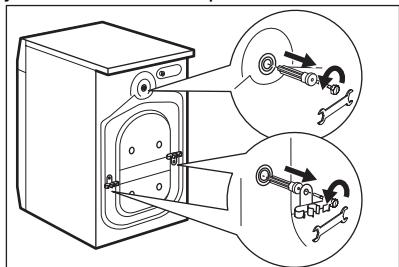

**Rekomandojmë ta mbani të gjithë ambalazhin dhe bulonat e transportit për çdo rast kur ju duhet ta transportoni pajisjen.**

5. Vendosni nëpër vrima tapat plastike që gjeni në qesën e manualit të përdorimit.

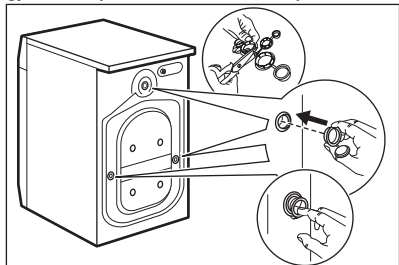

## **5.2 Informacion për instalimin**

### **Pozicionimi dhe nivelimi**

Rregulloni pajisjen saktësisht për të parandaluar dridhjen, zhurmën dhe lëvizjen e pajisjes kur është në punë.

1. Instalojeni pajisjen mbi një dysheme të fortë e të sheshtë. Pajisja duhet të jetë e niveluar dhe e palëvizshme. Kontrolloni që pajisja të mos prekë murin apo pajisje të tjera dhe që të ketë qarkullim të ajrit poshtë pajisjes.

2. Lironi ose shtrëngoni këmbëzat për të rregulluar nivelin. Të gjitha këmbët duhet të qëndrojnë mirë mbi dysheme.

### **⚠ PARALAJMËRIM!**

Mos vendosni materiale prej kartoni, druri ose të ngjashme poshtë këmbëve të pajisjes për të përshtatur nivelin.

### **Zorra e futjes së ujit**

### **⚠ KUJDES!**

Sigurohuni që zorrët të mos kenë dëmtime dhe që të mos ketë rrjedhje nga vendet e bashkimit. Mos përdorni zorrë zgjatuese nëse zorra e hyrjes së ujit është tepër e shkurtër. Kontaktoni qendrën e servisit për informacion mbi zëvendësimin e zorrës së furnizimit.

1. Lidhni zorrën e hyrjes së ujit me pjesën e pasme të pajisjes nëse ka nevojë. Zakonisht, është i instaluar në fabrikë.

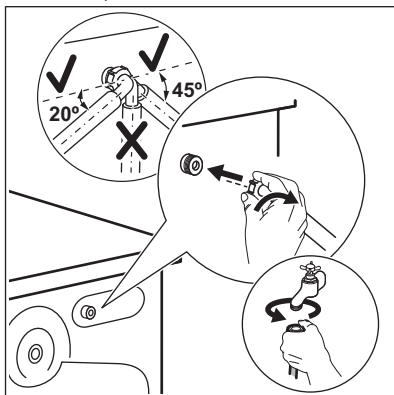

2. Pozicionojeni atë majtas ose djathtas në varësi të pozicionit të rubinetit të ujit. Sigurohuni që zorra e hyrjes së ujit të mos jetë në pozicion vertikal.
3. Nëse është e nevojshme, lironi dadon unazë për ta vendosur në pozicionin e duhur.
4. Lidhni zorrën e hyrjes së ujit me rubinetin e ujit të ftohtë me filetim 3/4".
5. Disa modele mund të përmbajnë zorrën e hyrjes me pajisje për ndalimin e ujit. Parandalon çdo rrjedhje në zorrë për shkak të vjetërimit të natyrshëm të saj. Sektori në dritare tregon këtë gabim **A**. Nëse kjo ndodh, mbyllni rubinetin e ujit

dhe kontaktoni me qendrën e autorizuar të shërbimit për informacion mbi zëvendësimin e zorrës.

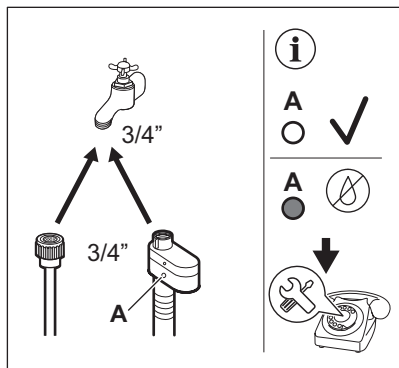

### **⚠ PARALAJMËRIM!**

Uji i hyrjes nuk duhet të kalojë 25 ° C.

### **Shkarkimi i ujit**

Zorra e shkarkimit duhet të qëndrojë në një lartësi jo më të vogël se 60 cm dhe jo më të madhe se 100 cm.



Ju mund ta zgjasni zorrën e kullimit në maksimumi 400 cm. Kontaktoni qendrën e autorizuar të servisit për të blerë zorrën tjetër të kullimit dhe zgjatimin.

Sigurohuni që tubi i shkarkimit të krijojë një hark për të parandaluar që copëzat të futen në pajisje nga lavamani.

Lidhni zorrën e shkarkimit me spigotën dhe shtrëngojeni me një fashetë. Sigurohuni që

tubi i shkarkimit të krijojë një hark për të parandaluar që copëzat të futen në pajisje nga lavamani.

Pozicionojeni zorrën direkt në një tub shkarkimi të futur në murin e dhomës dhe shtrëngojeni me fashetë.

Pa udhëzuesin e zorrës plastike, me një spigotë për lavaman- Vendoseni zorrën e shkarkimit në spigotë dhe sigurojeni me një fashetë.

Zorra e shkarkimit mund të përkulet në formë U dhe të vendoset rrotull udhëzuesit plastik. Në cepin e një lavamani - Shtrëngojeni udhëzuesin me rubinetin e ujit ose në mur.



Sigurohuni që udhëzuesi plastik të mos lëvizë kur pajisja shkarkon dhe fundi i zorrës së shkarkimit të mos jetë i zhytur në ujë. Mund të kthehet ujë i ndotur brenda në pajisje. Blini aksesorë nga distributori lokal.

Në një tub vertikal me vrimë ajrimi - Fusni zorrën e shkarkimit direkt në një tub shkarkimi ose tub vetikal



Gryka e zorrës së shkarkimit duhet të ajroset gjithmonë, pra diametri i brendshëm i tubit të shkarkimit (min. 38 mm - min. 1,5") duhet të jetë më i madh se diametri i jashtëm i zorrës së shkarkimit.

Zorra e shkarkimit mund të lidhet në mënyra të ndryshme:

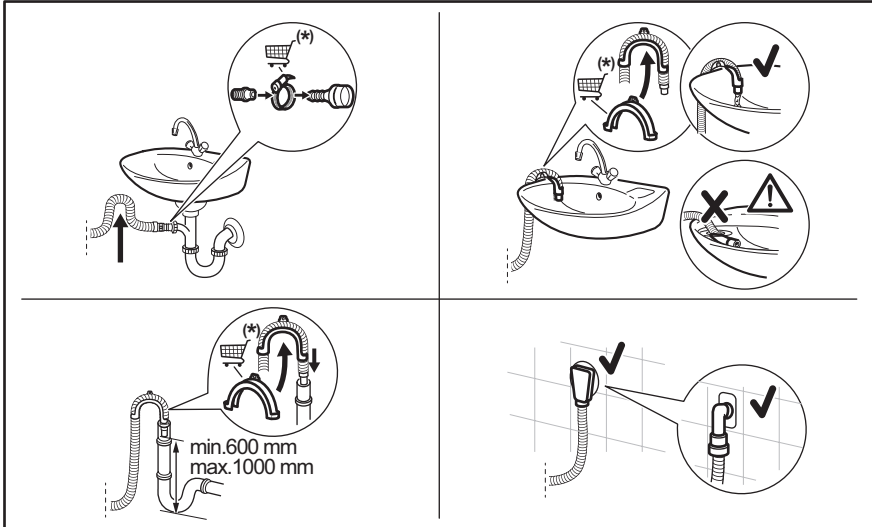

(\*) Mund të ndryshohet pa paralajmërim.

### 5.3 Lidhja elektrike

Në fund të instalimit mund të futni në prizë spinën e pajisjes.

Pllakëza e specifikimeve në anën e brendshme të derës së pajisjes dhe kapitulli "Të dhënat teknike" tregojnë parametrat e nevojshëm elektrikë. Sigurohuni që të jenë në pajtim me furnizimin kryesor me energji.

Kontrolloni që instalimet elektrike të shtëpisë tuaj mund të durojnë ngarkesën maksimale e parashikuar, duke patur parasysh edhe pajisje të tjera shtëpiake në përdorim

**Lidhni pajisjen në një prizë me tokëzim.**

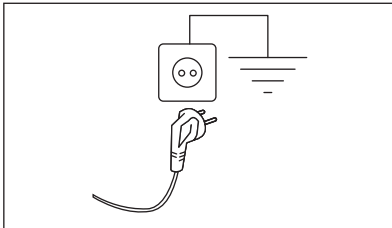

Kabllloja e lidhjes me rretin duhet të jetë lehtësisht e arritshme pas instalimit të pajisjes.

Për punimet elektrike që nevojiten për instalimin e kësaj pajisjeje, kontaktoni me Qendrën tonë të Autorizuar të Shërbimit.

Prodhuesi nuk mban asnjë përgjegjësi për dëmtime ose lëndime të shkaktuara si pasojë e mosndjekjes së udhëzimeve të mësipërme të sigurisë.

## 6. PANELI I KONTROLLIT

### 6.1 Përshkrimi i panelit të kontrollit

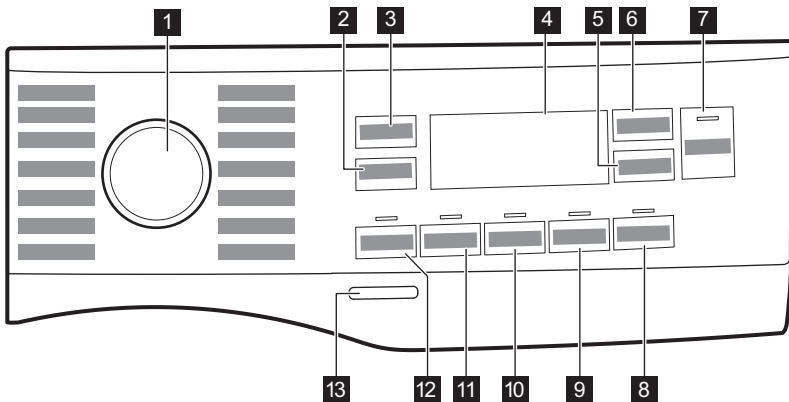







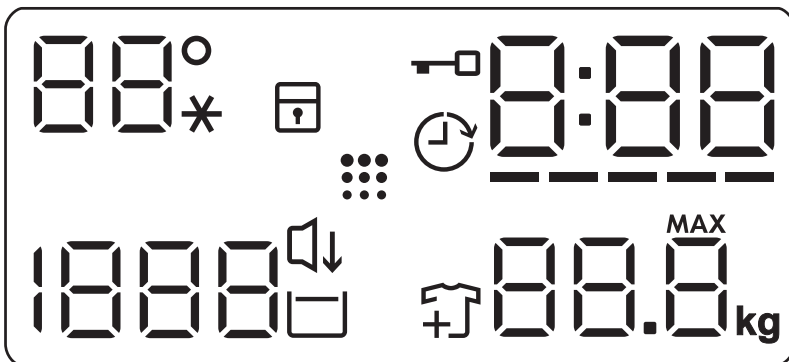





- 1** Çelësi i programit
- 2** Spin butoni me prekje i opsioneve të reduktimit
- 3** Butoni me prekje Temp.
- 4** Ekran
- 5** Butoni me prekje Delay Start
- 6** Butoni me prekje Time Manager
- 7** Butoni me prekje Start/Pause ▶||

- 8** Easy Iron butoni me prekje
- 9** Butoni me prekje Silent
- 10** Butoni me prekje Extra Rinse
- 11** Butoni me prekje Stains
- 12** Butoni me prekje Prewash
- 13** Butoni me shtypje On/Off

### 6.2 Ekran



	Zona e temperaturës: Treguesi i temperaturës Treguesi i ujit të ftohtë
	Treguesi i kyçjes së sigurisë për fëmijët.
	Treguesi i nisjes me vonesë.
	Treguesi i derës së mbyllur.
	Treguesi dixhital mund të tregojë: <ul style="list-style-type: none"> <li>Kohëzgjatjen e programit (p.sh. 2:40).</li> <li>Koha e vonesës (p.sh. 2h).</li> <li>Përfundimin e ciklit (0:00).</li> <li>Kodin e paralajmërimit (p.sh. E20).</li> <li>Treguesi i orëve totale të punës të pajisjes. Referojuni seksionit "Numëruesi i orëve të punës" në paragrafin "Cilësimet" për më shumë detaje.</li> </ul>
	Treguesi i nivelit të shiritave të Time Manager.

	Treguesi i peshës maksimale të robave. <b>MAX</b> Pulson kur ngarkesa e robave tejkalon ngarkesën maksimale të deklaruar të programit të përzgjedhur.
	Treguesi i shtimit të robave. Ndizet në fillim të fazës së larjes, ndërsa përdoruesi mund ta vendosë ende në pauzë pajisjen dhe të shtojë më shumë rroba.
	Treguesi i pastrimit të kazanit. Referojuni pjesës "Pastrimi i kazanit" në paragrafin "Kujdesi dhe pastrimi" për më shumë detaje.
	Treguesi i Silent.
	Treguesi i ndërprerjes së shpëlarjes.
	Zona e centrifugës: Treguesi i shpejtësisë së centrifugimit Treguesi Pa centrifugim. Faza e centrifugimit është çaktivizuar.

## 7. ÇELËSI PËRZGJEDHËS DHE BUTONAT

### 7.1 Hyrje



Opsionet/funksionet nuk janë të disponueshme për gjithë programet e larjes. Kontrolloni përputhshmërinë midis opsioneve/funksioneve dhe programeve të larjes në "Tabelën e programeve". Një opsion/funksion mund të përjashtojë një tjetër, në këtë rast pajisja nuk ju lejon të vendosni opsione/funksione të papajtueshme.

### 7.2 On/Off

Shtypni këtë buton për pak sekonda për të aktivizuar ose çaktivizuar pajisjen. Dëgjohen dy tinguj të ndryshëm gjatë ndezjes ose fikjes së pajisjes.

Ndërsa funksion i Pritjes aktive e çaktivizon automatikisht pajisjen pas disa minutash për të ulur konsumin e energjisë, mund t'ju nevojitet ta aktivizoni sërish pajisjen.

Për më shumë detaje, referojuni paragrafit "Pritja aktive" në kapitullin "Përdorimi i përditshëm".

### 7.3 Temp.

Kur përzgjidhni një program larjeje, pajisja propozon automatikisht një temperaturë të parazgjedhur.

Prekeni këtë buton në mënyrë të përsëritur derisa të shfaqet vlera e dëshiruar e temperaturës në ekran.

Kur ekran shfaq treguesit \_ \_ \*, pajisja nuk e ngroh ujin.

### 7.4 Spin

Kur vendosni një program, pajisja cilëson automatikisht shpejtësinë e parazgjedhur të centrifugimit.

Prekeni këtë buton në mënyrë të përsëritur që të:

- **Ndryshoni shpejtësinë e centrifugimit.**

Ekрани tregon vetëm shpejtësitë e disponueshme të centrifugimit për programin e vendosur.

- **Caktoni opsionin Pa centrifugë** — — —. Vendosni këtë opsion për të çaktivizuar të gjitha fazat e centrifugës. Ekрани shfaq treguesin — — —. Pajisja kryen fazën e vetme të shkarkimit të programit të zgjedhur të larjes. Vendosni këtë opsion për tekstile shumë delikate. Faza e shpëlarjes përdor më shumë ujë për disa programe larjeje.

- Aktivizoni opsionin **Ndërprerje e shpëlarjes** .

Nuk është kryer centrifugimi i fundit. Uji i shpëlarjes së fundit nuk do të shkarkohet për të evituar zhubrosjen e rrobave. Programi i larjes përfundon me ujë në kazan.

Treguesi  qëndron i ndezur. Dera qëndron e kyçur dhe kazani rrotullohet rregullisht për të reduktuar rrudhosjen. Duhet të zbrazi ujin për të hapur derën.

Nëse prekni butonin Start/Pause , pajisja kryen një fazë centrifugimi dhe shkarkon ujin.



Pajisja e zbrazi ujin automatikisht pas afro 18 orësh.

## 7.5 Prewash

Me këtë opsion mund të shtoni një fazë të para-larjes në një program të larjes.

Treguesi korrespondues mbi butonin me prekje ndizet.

Përdoreni këtë funksion për të shtuar një fazë paralarjeje në 30 °C përpara fazës së larjes.

Ky opsion rekomandohet për rrobat shumë të ndotura, veçanërisht nëse përmbajnë rërë, pluhur, baltë dhe grimca të tjera të ngurta.



Opsioni mund të rrisë kohëzgjatjen e programit.

## 7.6 Stains

Prekni këtë buton për të shtuar fazën e njollave në një program.

Treguesi korrespondues mbi butonin me prekje ndizet.

Përdoreni këtë opsion për rrobat për larje me njolla të që janë të vështira për t'u hequr.

Kur cilësoni këtë opsion, vendosni heqësin e njollave në ndarje .



Ky opsion rrit kohëzgjatjen e programit. Ky opsion nuk është i disponueshëm me një temperaturë më të ulët se 40°C.

## 7.7 Extra Rinse

Me këtë opsion mund të shtoni disa shpëlarje sipas programit të zgjedhur të larjes.

Përdoreni këtë opsion për njerëzit me lëkurë të ndjeshme.



Ky opsion rrit kohëzgjatjen e programit.

Treguesi korrespondues mbi butonin me prekje ndizet.

## 7.8 Silent

Duke prekur këtë buton, mund të aktivizoni/çaktivizoni regjimin e heshtjes.

Të gjitha fazat e centrifugimit të ndërmjetme dhe përfundimtare anulohen dhe programi përfundon me ujë në kazan. Kjo ndihmon për të reduktuar rrudhosjen.

Ekрани shfaq treguesin . Dera është e bllokuar. Kazani rrotullohet rregullisht për të reduktuar rrudhosjen. Duhet të zbrazi ujin për të hapur derën.

Duke qenë se programi është shumë i heshtur, është i përshtatshëm për t'u përdorur gjatë natës kur disponohen edhe tarifa më të lira për energjinë elektrike. Në disa programe, shpëlarjet kryhen me më shumë ujë.

Nëse prekni butonin Start/Pause , pajisje kryhen vetëm fazën e shkarkimit.



Pajisja e zbraz ujin automatikisht pas afro 18 orësh.

## 7.9 Easy Iron

Pajisja lan dhe centrifugon rrobat me kujdes për të parandaluar krijimin e rrudhave.

Pajisja e ul shpejtësinë e centrifugimit, përdor më shumë ujë dhe e përshtat kohëzgjatjen e programit sipas llojit të rrobave.

Treguesi përkatës ndizet.

## 7.10 Delay Start

Me këtë opsion mund ta shtyni fillimin e programit deri në një kohë më të të volitshme.

Prekni në mënyrë të përsëritur butonin për të vendosur shtyrjen e kërkuar. Koha rritet me hapa prej 1 ore deri në 20 orësh.

Në ekran shfaqet treguesi dhe koha e zgjedhur e shtyrjes. Pasi prekni butonin Start/ Pause , pajisja fillon numërimin mbrapsht dhe dera është e kyçur.

## 7.11 Time Manager

Me këtë opsion mund të zvogëloni kohëzgjatjen e programit në varësi të madhësisë së ngarkesës dhe nivelit të ndotjes.

Kur vendos një program larjeje, ekrani tregon kohëzgjatjen e parazgjedhur dhe ----- vija.

Prekni butonin Time Manager për të reduktuar kohëzgjatjen e programit sipas nevojave tuaja. Ekran shfaq kohëzgjatjen e re të programit dhe një numër vijash do të ulen përkatësisht:

----- e përshtatshme për një ngarkesë të plotë me rroba me ndotje normale.

---- një cikël i shpejtë për një ngarkesë të plotë me rroba me ndotje të ulët.

-- cikël shumë i shpejtë për ngarkesë të vogël me ndotje të ulët (rekomandohet maks. një gjysmë ngarkese).

- cikli më i shkurtër për të freskuar një sasi të vogël rrobash.

Time Manager është i disponueshëm vetëm me programet në tabelë.

treguesi		
	Cottons	Synthetics
----- 1)	■	■
-----	■	■
---	■	■
-- 2)	■	■
- 2)	■	■

1) Kohëzgjatja e parazgjedhur për të gjitha programet.

2) Ky nivel i opsionit Time Manager nuk është i disponueshëm në 90°C.



Në disa pajisje kohëzgjatja e programit reduktohet pa treguar vija.

## 7.12 Start/Pause



Shtypni butonin Start/Pause për të filluar, vendosur në pauzë ose ndërprerë një program që është në punë.







Mund të pezulloni ciklin dhe të shtoni ose të hiqni rroba kur imazhi i vogël shfaqet në ekran. Lexoni seksionin "Hapja e derës - Shtimi i rrobave" për më shumë detaje.

## 8. PROGRAMET

### 8.1 Skica e programeve

Programi Temperatura e parazgjedhur Diapazoni i temperaturës	Shpejtësia referencë e centrifugim it Gama e shpejtësisë së centrifugim it (rpm)	Ngark esa maks male	Përshkrimi i programit (Lloji i ngarkesës dhe niveli i ndotjes)
Cottons 40°C 90 °C - Ftohtë	1400 rpm (1400 - 400)	9 kg	Të pambukta të bardha dhe me ngjyra. Ideale për ndotje normale dhe të rëndë.
Synthetics 30°C 60 °C - Ftohtë	1200 rpm (1200 - 400)	4 kg	Artikuj sintetikë ose tekstile të përziera. Ndotje normale.
Delicates 30°C 40 °C - Ftohtë	800 rpm (1200 - 400)	2 kg	Tekstile delikate të tilla si akrilike, viskoze dhe tekstile të përziera kërkojnë larje më delikate. Ndotje normale.
Wool   40°C 40 °C - Ftohtë	1200 rpm (1200 - 400)	1,5 kg	Të leshta që lahen në makinë larëse, të leshta që lahen me dorë dhe tekstile të tjera me simbolin e kujdesit "larje me dorë" <sup>1</sup> .
Rapid 20min 30°C 40°C - 30°C	1200 rpm (1400 - 400)	3 kg	Artikuj të pambuktë dhe sintetikë me pak ndotje ose të veshur vetëm një herë.
Rinse	1400 rpm (1400 - 400)	9 kg	Të gjitha tekstilet, përveç të leshtave dhe tekstileve shumë delikate. Program për të shpëlarë dhe për të centrifuguar robat. Shpejtësia e parazgjedhur e centrifugimit është ajo që përdoret për programet e pambukut. Reduktoni shpejtësinë e centrifugimit sipas llojit të robave. Nëse është e nevojshme, caktoni opsionin Shpëlarje shtesë për të shtuar shpëlarje. Me një shpejtësi të ulët centrifugimi, pajisja kryen shpëlarje delikate dhe centrifugim të shkurtër.
Spin/Drain	1400 rpm (1400 - 400)	9 kg	Për të centrifuguar robat dhe për të shkarkuar ujin e kazanit. Të gjitha tekstilet, përveç të leshtave dhe tekstileve delikate.
Jeans 30°C 40 °C - Ftohtë	800 rpm (1200 - 400)	4 kg	Program special për xhinse me fazë delikate larjeje për të minimizuar zbehjen e ngjyrave dhe shenjat. Për kujdes më të mirë, rekomandohet një ngarkesë e reduktuar.
Sport 30°C 40 °C - Ftohtë	1200 rpm (1200 - 400)	4 kg	Artikuj sportivë sintetikë. Ky program është projektuar për të larë butësisht robat moderne sportive që përdoren jashtë dhe është gjithashtu i përshtatshëm për robat e palestrës, ciklizmit apo vrapimit ose artikuj të ngjashëm.
Silk 30°C	800 rpm (800-400)	0,5 kg	Mëndafsh dhe pëlhura të tjera delikate që lahen me lavatrice dhe dorë. Zbutës. Kryeni një cikël të plotë larjeje dhe tharjeje për të reduktuar rrudhat.

Programi Temperatura e parazgjedhur Diapazoni i temperaturës	Shpejtësia referencë e centrifugim it Gama e shpejtësisë së centrifugim it (rpm)	Ngark esa maks male	Përshkrimi i programit (Lloji i ngarkesës dhe niveli i ndotjes)
Duvet 30°C 60 °C - Ftohtë	800 rpm (800-400)	3 kg	Program i veçantë për batanije sintetike ose të mbushura me pendë, duve, mbulesë shtrati etj. Përdorni detergjent delikat të lëngshëm, si detergjent leshi.
Outdoor  30°C 40 °C - Ftohtë	1200 rpm (1200 - 400)	2,5 kg <sup>2)</sup> 1 kg <sup>3)</sup>	<p>Mos përdorni zbutës rrobash dhe sigurohuni që kenë mbetur mbejtje zbutësi në folenë e detergjentit.</p> <p><b>Rroba që vishen jashtë, rroba pune, sportive, xhaketa të papërshkueshme nga uji, xhupa me shtresë të heqshme me push ose me izolim të brendshëm.</b> Ngarkesa e rekomanduar për rrobat është 2,5 kg. Ky program mund të përdoret gjithashtu si cikël për rikthimin e papërshkueshmërisë së ujit, projektuar veçanërisht për trajtimin e rrobave me shtresë hidrofobike. Për të kryer ciklin e rikthimit të papërshkueshmërisë së ujit, veproni si vijon:</p> <ul style="list-style-type: none"> <li>• Derdhni detergjentit e larjes në ndarjen .</li> <li>• Derdhni në folenë e zbutësit të rrobave, një restaurues special papërshkueshmërie për rroba .</li> <li>• Pakësoni ngarkesën e rrobave në 1 kg.</li> </ul> <p>Për të përmirësuar më tej veprimin e restaurimit të papërshkueshmërisë së ujit, thajini rrobat në një tharëse rrobash duke vendosur programin e tharjes Outdoor (nëse disponohet dhe nëse etiketa e rrobave lejon tharjen në tharëse rrobash).</p>
Hygiene  60°C	1400 rpm (1400 - 400)	9 kg	<p><b>Artikuj të bardhë të pambuktë.</b> Ky program i larjes me performancë të lartë i kombinuar me avuj të avullit, heq më shumë se 99,99% të baktereve dhe viruseve<sup>4)</sup> mbajtja e temperaturës mbi 60 °C gjatë gjithë fazës së larjes; me një veprim shtesë mbi fibrat falë një faze avulli, një fazë shpëlarjeje e përmirësuar siguron heqjen e duhur të mbetjeve të detergjentit dhe mikroorganizmave. Ky program siguron gjithashtu zvogëlimin e duhur të poleneve/artikujve alergjentë.</p>

Programi Temperatura e parazgjedhur Diapazoni i temperaturës	Shpejtësia referencë e centrifugim it Gama e shpejtësisë së centrifugim it (rpm)	Ngark esa maks male	Përshkrimi i programit (Lloji i ngarkesës dhe niveli i ndotjes)
Eco 40-60 40°C <b>5)</b>	1400 rpm (1400 - 400)	9 kg	Të pambuktat e bardha dhe me ngjyra të shpejta. Artikuj të ndotur normalisht. Konsumi i energjisë ulet dhe koha e programit të larjes zgjatet, duke siguruar rezultate të mira në larje.

1) Gjatë këtij cikli kazani rrotullohet ngadalë për të garantuar larje delikate. Mund të duket që kazani nuk rrotullohet fare ose nuk rrotullohet mirë, por është normale për këtë program.

2) Programi i larjes.

3) Programi i larjes dhe faza e papërshkueshmërisë nga uji.

4) I testuar për Staphylococcus aureus, Enterococcus faecium, Candida albicans, Pseudomonas aeruginosa dhe MS2 Bacteriophage në testin e jashtëm të kryer nga Swisstest Testmaterialien AG në vitin 2021 (Raporti i Testit Nr. 202120117).

5) Sipas Rregullores 2019/2023 të Komisionit të BE-së, ky program në 40 °C mund të pastrojë rrobat me ndotje normale të deklaruara se mund të lahen në 40 °C ose 60 °C, së bashku në të njëjtin cikël.





Për temperaturën e arritur në rroba, kohëzgjatjen e programit dhe të dhënat e tjera, ju lutemi shikoni kapitullin "Vlerat e konsumit".

Programet më efikase në lidhje me konsumin e energjisë janë në përgjithësi ato që performojnë në temperatura më të ulëta dhe kohëzgjatje më të gjata.

## Pajtueshmëria e opsioneve të programit

Programi	Spin	---		Prewash <sup>1)</sup>	Stains <sup>2)</sup>	Extra Rinse	Silent	Easy Iron	Delay Start	Time Manager
Cottons	■	■	■	■	■	■	■	■	■	■ <sup>3)</sup>
Synthetics	■	■	■	■	■	■	■	■	■	■
Delicates	■	■	■			■	■		■	
Wool	■	■	■						■	
Rapid 20min	■	■							■	
Rinse	■	■	■			■			■	

Programi	Spin	---		Prewash 1)	Stains 2)	Extra Rinse	Silent	Easy Iron	Delay Start	Time Manager
Spin/Drain	■	■	■ 4)						■	
Jeans	■	■	■		■	■	■	■	■	
Sport	■	■	■	■		■			■	
Silk	■	■								■
Duvet	■	■								■
Outdoor 	■	■	■			■				■
Hygiene 	■	■	■		■	■				■
Eco 40-60	■		■							■



1) Prewash dhe Stains nuk mund të zgjidhen bashkë.



2) Ky opsion nuk është i disponueshëm në temperaturë më të ulët se 40°C.

3) Ky nivel i opsionit Time Manager nuk është i disponueshëm në 90°C

4) Nëse caktoni opsionin Pa centrifugim, pajisja vetëm shkarkon ujin.

### Detergjentët e përshtatshëm për programet e larjes

Programi	Pluhur universal 1)	Lëng universal	Lëng për rroba me ngjyra	Delikate të leshta	Special
Cottons	▲	▲	▲	--	--
Synthetics	▲	▲	▲	--	--
Delicates	--	--	--	▲	▲
Wool  	--	--	--	▲	▲
Rapid 20min	--	▲	▲	--	--
Jeans	--	--	▲	▲	▲
Sport	--	▲	▲	--	▲
Silk	--	--	--	▲	▲
Duvet	--	--	--	▲	▲

Programi	Pluhur universal 1)	Lëng universal	Lëng për rroba me ngjyra	Delikate të leshta	Special
Outdoor 	--	--	--	▲	▲
Hygiene 	▲	▲	--	--	▲
Eco 40-60	▲	▲	▲	--	--

1) Në temperaturë më të lartë se 60°C rekomandohet përdorimi i detergjentit pluhur.

▲ = Rekomandohet

-- = Nuk rekomandohet

## 8.2 Woolmark Premium Wool Care - Blu



Cikli i larjes për të leshtat në këtë makinë është analizuar dhe miratuar nga The Woolmark Company për larjen e rrobave të leshta që mbajnë etiketën për «larje me dorë» nëse produktet lahen sipas udhëzimeve në etiketën e rrobës dhe ato të dhëna nga prodhuesi i kësaj makine larëse. M1512

## 9. CILËSIMET

### 9.1 Sinjalet akustike

Kjo pajisje ka sinjale të ndryshme akustike, që veprojnë kur:

- Aktivizoni pajisjen (sinjal i shkurtër i veçantë).
- Çaktivizoni pajisjen (sinjal i shkurtër i veçantë).
- Prekni butonat (tingull klikimi).
- Bëni përzgjedhjen e gabuar (3 tinguj të shkurtër).
- Programi përfundon (sekuencë tingujsh për rreth 1 minutë).
- Programi ka keqfunksionim (sekuencë tingujsh të shkurtër për rreth 5 minuta).

Për të **aktivizuar/çaktivizuar** sinjalet akustike kur përfundon programi, prekni njëkohësisht butonat Prewash dhe Stains për rreth 2 sekonda. Ekрани tregon On/Off



Nëse çaktivizoni sinjalet akustike, ato vazhdojnë të punojnë kur pajisja ka keqfunksionim.

### 9.2 Bllokimi për fëmijët

Me këtë opsion mund të parandaloni që fëmijët të luajnë me panelin e kontrollit.

Për të **aktivizuar/çaktivizuar** këtë opsion, mbani shtypur butonin Easy Iron derisa  të **ndizet/fiket** në ekran.

Pajisja do të kalojë si parazgjedhje te ky opsion pasi e fikni.

Funksioni i bllokimit për fëmijët mund të mos jetë i disponueshëm për pak sekonda pas ndezjes së pajisjes.

### 9.3 Matësi i orëve të punës

Mund të shikoni kohën totale të punës së pajisjes në orë, duke filluar që nga ndezja e parë. Kjo vlerë do të matë kohën e punës së cikleve (nuk përfshin kohën e pushimeve, kohën e shtyrjes së programit). Për të parë këtë vlerë, veproni si vijon:

1. Ndizeni pajisjen duke shtypur On/Off butonin.
2. Rrotullojeni çelësin e programeve në cilindo program.
3. Shtypni dhe mbani të shtypni butonin Stains dhe Extra Rinse për disa sekonda (brenda 10 sekondave pas ndezjes. Pas këtyre 10 sekondave, aktivizohet kombinimi i çelësit dhe çaktivizon sinjalet akustike).
4. Pas 3 sekondash, orët totale të punës së pajisjes tregohen në ekran: p.sh. 1276 orë, ekrani tregon tekstin Hr për 2 sekonda, 12 (mijëra dhe qindra) për 2 sekonda dhe 76 (dhjetëra dhe njësi).



Nëse procedura nuk funksionon (për shkak të ndërprerjes, pozicionit të gabuar të fushës së programit ose kombinimit të gabuar të çelësit), fiken pajisjen dhe përsëriteni sekuencën nga fillimi.

### 9.4 Rivendosja në gjendje fabrike

Ky funksion lejon të rikthehen opsionet e paracaktuara të fabrikës. Për të **aktivizuar** këtë opsion ndiqni hapat më poshtë:

1. Ndizeni pajisjen duke shtypur On/Off butonin.
2. Rrotullojeni çelësin e programeve në cilindo program.
3. Shtypni dhe mbani të shtypni butonin Silent dhe Easy Iron për disa sekonda (brenda 10 sekondave pas ndezjes. Pas këtyre 10 sekondave, aktivizohet kombinimi i çelësit dhe çaktivizon sinjalet akustike).
4. Ekran do të shfaqë — — — për rreth 5 sekonda.



Nëse procedura nuk funksionon (për shkak të ndërprerjes, pozicionit të gabuar të fushës së programit ose kombinimit të gabuar të çelësit), fiken pajisjen dhe përsëriteni sekuencën nga fillimi.

## 10. PËRDORIMI I PËRDITSHËM



### PARALAJMËRIM!

Referojuni kapitujve për sigurinë.

### 10.1 Aktivizimi i pajisjes

1. Futeni spinën në prizë.
2. Hapni rubinetin e ujit.
3. Shtypni butonin On/Off për pak sekonda për të aktivizuar pajisjen.

Tingëllon një melodi e shkurtër.

### 10.2 Mbushja e ngarkesës

1. Hapni derën e pajisjes.
2. Zbrazni xhepat dhe shpalosni rrobat artikujt përpara se t'i vendosni ato brenda pajisjes.
3. Vendosni rrobat në kazan, një nga një. Mos fusni shumë rroba në kazan.

### 4. Mbyllni derën fort.

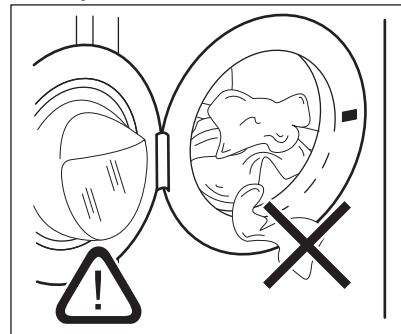

### KUJDES!

- Sigurohuni që të mos ngecin rroba mes guarnicionit dhe derës për të shmangur rrezikun e rrjedhjes së ujit dhe dëmtimit të robave.

- Larja e njollave tepër të ndotura me vaj dhe graso ose përdorimi i parfumeve mund të shkaktojë dëmtim të pjesëve prej gome të makinës rrobolarëse.

### 10.3 Mbushja me detergjent dhe aditivë

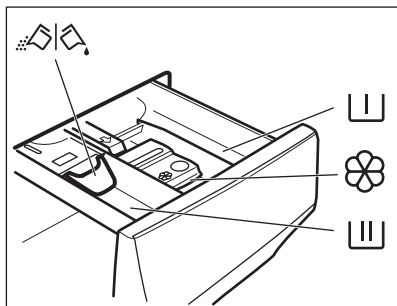

Ndarja për fazën e paralarjes, programin e njomjes ose heqjen e njollave.



Ndarja për fazën e larjes.



Kutia për aditivët e lëngët (zbutës rrobash, niseshte).

**MAX**

Niveli maksimal i sasisë së aditivëve të lëngshëm.



Kapaku për detergjentin pluhur ose të lëngshëm.

1. Matni sasinë e specifikuar të detergjenteve dhe të zbutësit të robave.
2. Vendosni detergjentin dhe zbutësin e robave te ndarjet e duhura.



-Gjithmonë zbatoni udhëzimet që gjeni tek ambalazhi i produkteve të detergjentit, por rekomandojmë që të mos tejkaloni nivelin maksimal të treguar **MAX** Kjo sasi, megjithatë, do të garantojë rezultatet më të mira të larjes.



-Pas një cikli larjeje, nëse është e nevojshme, hiqni mbetjet e detergjentit nga kutia e detergjentit.

### 10.4 Kontrolloni pozicionin e ndarëses të detergjentit

1. Tërhiqni lart folenë e detergjentit derisa të ndalojë.
2. Shtypeni levën poshtë për ta hequr folenë.

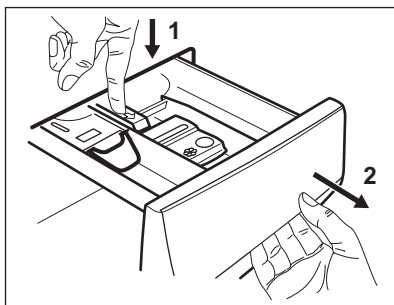

3. Për të përdorur detergjent pluhur, ktheni kapakun lart.

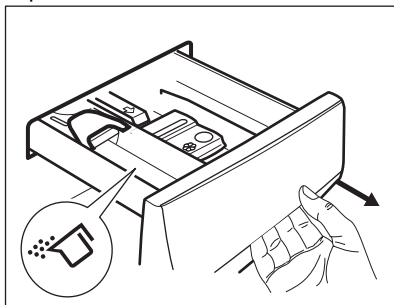

4. Për të përdorur detergjent lëng, ktheni kapakun poshtë.

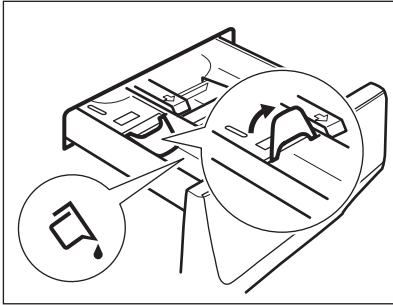

Me ndarësen në pozicionin **POSHTË**:

- Mos përdorni detergjentë xhelatinozë ose detergjentë prej lëngu të trashë.
  - Mos e tejkaloni dozën e detergjentit të lëngshëm që tregohet në ndarje.
  - Mos e caktoni opsionin e paralarjes.
  - Mos e vendosni funksionin e shtyrjes së programit.
5. Matni sasinë e detergjentit dhe të zbutësit të robave.
  6. Mbylleni me kujdes folenë e detergjentit.

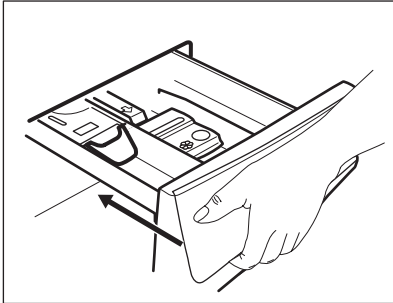

Sigurohuni që kapaku të mos shkaktojë bllokim kur të mbyllni sirtarin.

## 10.5 Vendosja e një programi

1. Rrotulloni çelësin e programeve për të zgjedhur programin e dëshiruar të larjes. Treguesi i butonit Start/Pause pulson. Ekрани tregon kohëzgjatjen e përafërt të programit.
2. Prekni butonat përkatës për të ndryshuar temperaturën dhe/ose shpejtësinë e centrifugimit.
3. Nëse dëshironi, vendosni një ose më shumë opsione duke prekur butonat përkatës. Treguesit përkatës ndizen në ekran dhe informacioni i dhënë ndryshon përkatësisht.



Nëse nuk mund të kryhet një përzgjedhje, bie një sinjal akustik dhe ekрани shfaq - - -.

## 10.6 Informacion shtesë për përdorimin e përditshëm.

### Dallimi i ngarkesës me SensiCare System

SensiCare System rregullon automatikisht kohëzgjatjen e programit për rrobat në kazan për të arritur rezultatet më të mira në larje brenda kohës më të shkurtër të mundshme. Pajisja e dallon ngarkesën brenda 30 sekondave të para. Në programet ku Time Manager është i disponueshëm, gjatë kësaj faze ekрани luan një animacion të thjeshtë. Kazani rrotullohet për pak kohë. Pasi përfundon dallimi i ngarkesës, **në rast**

### mbingarkese të kazanit, treguesi MAX

pulson në ekran. Mund të vendosni pajisjen në pauzë dhe të hiqni rrobat e tepërta. Nëse jo, programi i larjes fillon gjithsesi. 20 minuta pas nisjes së programit, kohëzgjatja e programit mund të përshtatet sërish në varësi të kapacitetit të thithjes së ujit nga rrobat. SensiCare System nuk është i disponueshëm programe me cikle të shkurtër.

### Nisja e një programi

Prekni butonin Start/Pause ▷|| për të nisur programin. Treguesi përkatës ndalon së pulsuar dhe qëndron i ndezur. Programi fillon, dera mbyllet. Ekрани shfaq treguesin Programi fillon, dera është e bllokuar. Ekрани shfaq treguesin ◀◻.

### Nisja e një programi me anë të ndezjes të vonuar

1. Prekni butonin Delay Start në mënyrë të përsëritur derisa ekрани të shfaqë kohën e dëshiruar të vonesës.
2. Prekni butonin Start/Pause ▷||. Dera e pajisjes kyçet dhe fillon numërimin mbrapsht të shtyrjes së programit. Kur përfundon numërimi mbrapsht, programi fillon automatikisht.

## Ndërprerja e një programi dhe ndryshimi i opsioneve.

1. Kur programi është në punë, mund të ndryshoni vetëm disa opsione. Prekni butonin Start/Pause .



2. Ndryshoni opsionet. Informacioni i dhënë në ekran ndryshon përkatësisht

3. Prekni Start/Pause  përsëri. Programi i larjes vazhdon.

### Anulimi i një programi në punë

- Shtypni butonin On/Off butonin për të anuluar programin dhe për të çaktivizuar pajisjen Shtypni butonin sërish për të aktivizuar pajisjen.
- Rrotulloni dorezën e përzgjedhjes në pozicionin "riciclëso" për të aktivizuar pajisjen • . Prisi 2 sekonda. Tani mund të cilësoni një program të ri të larjes.



### Fundi i programit

- Pajisja ndalon automatikisht. Në ekran shfaqet . Sinjalet akustike funksionojnë (nëse janë aktive).
- Treguesi i butonit Start/Pause  fiket.  i derës së bllokuar fiket dhe dera zhblokohet.

- Shtypni butonin On/Off për disa sekonda për të çaktivizuar pajisjen. Mbajeni derën dhe folenë e detergjentit paksa të hapur, për të parandaluar mykun dhe erërat e pakëndshme.

### Shkarkimi i ujit jashtë pas mbarimit të ciklit

Nëse keni zgjedhur një program ose një opsion që nuk e zbraz ujin e shpëlarjes së fundit, duhet të mbani mend t'a zbrazni ujin:

- Prekni butonin Spin për të ulur shpejtësinë e centrifugimit të sugjeruar nga pajisja
- Shtypni Start/Pause 
- Kur programi mbaron dhe treguesi  i bllokimit të derës fiket, ju mund ta hapni derën.
- On/Off për të çaktivizuar pajisjen.

### Funksioni aktiv në pritje

Funksioni i gatishmërisë çaktivizon automatikisht pajisjen për të pakësuar konsumimin e energjisë kur.

## 11. KUJDESI DHE PASTRIMI

### PARALAJMËRIM!

Referojuni kapitujve për sigurinë.

### 11.1 Programi i pastrimit periodik

#### Pastrimi periodik ndihmon në rritjen e jetëgjatësisë së pajisjes.

Pas çdo cikli, mbajeni derën dhe folenë e detergjentit paksa të hapur që të ketë qarkullim të ajrit dhe që të thani lagështirën brenda pajisjes: kjo do të parandalojë mykun dhe aromat e këqija.

Nëse pajisja nuk do të përdoret për një kohë të gjatë: mbyllni rubinetin e ujit dhe shkëputni pajisjen nga rrjeti elektrik.

#### Programi tregues i pastrimit periodik:

Heqja e çmërsit	Dy herë në vit
-----------------	----------------

Larja e mirëmbajtjes	Një herë në muaj
Pastrimi i guarnicionit të derës	Çdo dy muaj
Pastrimi i kazanit	Çdo dy muaj
Pastrimi i folesë së detergjentit	Çdo dy muaj
Pastrimi i filtrit të pompës së shkarkimit	Dy herë në vit
Pastrimi i tubit të hyrjes së ujit dhe filtrit të valvulës	Dy herë në vit

Paragrafët e mëposhtëm shpjegojnë se si duhet ta pastroni secilën pjesë.

## 11.2 Heqja e objekteve të huaja



Sigurohuni që xhepat të jenë bosh dhe të gjitha elementet e lira të jenë lidhur përpara se të vini në punë ciklin.

Hiqni çdo objekt të huaj (si p.sh. kapëse metalike, kopsa, monedha etj.) që mund të gjeni në guarnicionin e derës, filtra dhe kazan. Referohuni tek paragrafët "Unaza e gomës e derës me filtër me buzë të dyfishtë", "Pastrimi i kazanit", "Pastrimi i filtrit të pompës së shkarkimit" dhe "Pastrimi i tubit të hyrjes së ujit dhe filtrit të valvulës". Bëni kujdes me perdet. Hiqni kapëset dhe vendosni perdet në një qese larjeje ose këllëf jastëku. Nëse është e nevojshme, kontaktoni me Qendrën e Autorizuar të Shërbimit.

## 11.3 Pastrimi i jashtëm

Pastrojeni pajisjen vetëm me ujë të ngrohtë dhe sapun të butë. Thajini plotësisht të gjitha sipërfaqet. Mos përdorni shtupa kruajtëse ose materiale të tjera gërvishëse.

### ⚠ KUJDES!

Mos përdorni alkool, tretës boje ose produkte kimike.

### ⚠ KUJDES!

Mos pastroni sipërfaqet metalike me detergjent me bazë klori.

## 11.4 Heqja e çmërsit



Nëse fortësia e ujit në zonën tuaj është e lartë ose mesatare, rekomandojmë që të përdorni produkte për heqjen e çmërsit për makinat e larjes.

Kontrollojeni kazanin rregullisht për të kontrolluar për çmërs.

Detergjentet standarde përmbajnë agjentë për zbutjen e ujit, por rekomandojmë që të vini në punë një cikël me kazan bosh dhe një produkt kundër çmërsit.



Zbatoni gjithmonë udhëzimet që gjeni tek ambalazhi i produktit.

## 11.5 Larja e mirëmbajtjes

Përdorimi i përsëritur dhe i zgjatur i programeve me temperaturë të ulët mund të shkaktojë depozitime të detergjenteve, mbetje pushi, rritje të baktereve brenda kazanit. Kjo mund të krijojë aroma të këqija dhe myk. Për të eliminuar depozitimet dhe për të pastruar pjesën e brendshme të pajisjes, aplikoni një larje mirëmbajtjeje rregullisht (të paktën një herë në muaj).



Referojuni paragrafit "Pastrimi i kazanit".

## 11.6 Guarnicioni i derës me filtër me buzë të dyfishtë

Kjo pajisje është projektuar me **sistem shkarkues me vetëpastrim**, që i lejon fibrat e lehta të pushit që bien nga rrobat të shkarkohen jashtë bashkë me ujin. Kontrolloni rregullisht guarnicionin dhe, nëse është e nevojshme, pastrojeni siç përshkruhet në skemën e mëposhtme. Monedhat, kopsat, objektet e tjera të vogla mund të mblidhen në përfundim të ciklit.

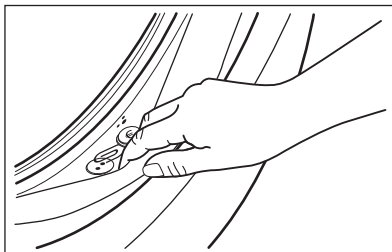

Pastrojeni kur nevojitet, duke përdorur agjent pastrues me krem amoniaku pa gërvishur sipërfaqen e izolimit.



Respektoni gjithmonë udhëzimet që gjeni tek ambalazhi i produktit.

Kontrolloni dhe hiqni objektet (nëse ka) që mund të ngecin në palosje.

Sigurohuni që të mos mbesin rroba ndërmjet guarnicionit dhe derës.

Përdorni një copë të njomë për të fshirë çdo papastërti ose mbetje uji prapa guarnicionit të derës pas mbarimit të ciklit të programit.

## 11.7 Pastrimi i kazanit

Kontrollojeni kazanin rregullisht për të parandaluar depozitimet e padëshiruara.

Në kazan mund të formohen grumbullime ndryshku si pasojë e ndryshkjes së trupave të huaj nga larja apo nga uji i rubinetit që përmban hekur

Pastroni kazanin me produkte të posaçme për inoks.



Zbatoni gjithmonë udhëzimet që gjeni tek ambalazhi i produktit.

Mos e pastroni kazanin me produkte acide për heqjen e çmërsit, produkte gërryese që përmbajnë klor ose hekur apo me lësh teli.

Për pastrim të plotë:

1. Nxirni të gjitha rrobat nga kazan.
2. Vini në punë një program Cottons me temperaturën më të lartë.
3. Shtoni një sasi të vogël detergjenti pluhur në kazanin bosh për të shpëlarë mbetjet e mundshme.



Ndonjëherë, në përfundim të një cikli ekrani mund të shfaqë ikonën . Ky është rekomandim për të kryer një "pastrim të kazanit". Pasi të jetë kryer pastrimi i kazanit, ikona zhduket.

## 11.8 Pastrimi i folesë së detergjentit

Për të parandaluar depozitimet e mundshme të detergjenteve të thara apo grumbullimin e zbutësit të rrobave dhe/ose formimin e mykut në sirtarin e detergjentit, çdo dy muaj kryeni procedurën e pastrimit siç përshkruhet në skemat e mëposhtme.

1. Hapni sirtarin. Shtypni kapësen poshtë siç tregohet në figurë dhe tërhiqeni.

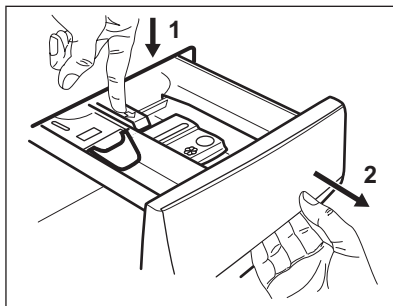

2. Hiqni pjesën e sipërme të folesë së aditivit për të ndihmuar pastrimin dhe për ta larë në ujë të rrjedhshëm të ngrohtë, për të hequr gjurmët e detergjentit të akumuluar. Pas pastrimit, vendoseni sërish pjesën e sipërme në vendin e vet.

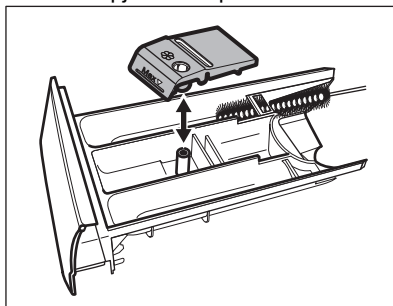

3. Sigurohuni që të gjitha mbetjet e detergjentit të hiqen nga pjesa e sipërme dhe e poshtme e folesë. Përdorni një furçë të vogël për të pastruar folenë.

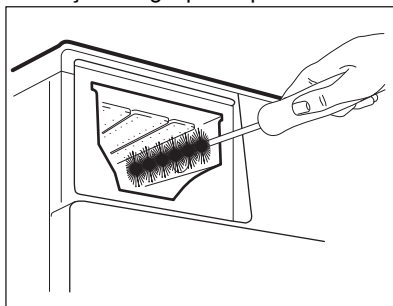

4. Futni sirtarin e detergjentit në udhëzuesit e vet dhe mbylleni. Vini në punë një program shpëlarjeje pa rroba në kazan.

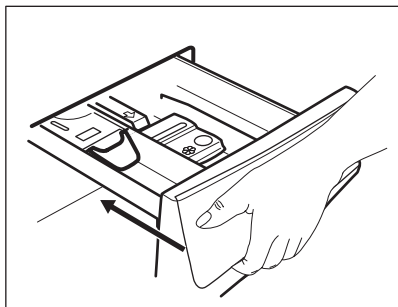

## 11.9 Pastrimi i filtrit të pompës së shkarkimit

Kontrolloni rregullisht filtrin e pompës së shkarkimit dhe sigurohuni që të jetë i pastër.

Pastroni filtrin e pompës së shkarkimit nëse:

- Pajisja nuk e shkarkon ujin.
- Kazani nuk rrotullohet.
- Pajisja bën një zhurmë të pazakotë për shkak të bllokimit të pompës së shkarkimit.
- Në ekran shfaqet kodi i alarmit **E20**

### ⚠ PARALAJMËRIM!

- Hiqni spinën e pajisjes nga rrjeti elektrik.
- Mos e hiqni filtrin gjatë kohës që pajisja është në punë.
- Mos e pastroni pompën nëse uji në pajisje është i nxehtë. Prisni derisa uji të ftohet.
- Përsëritni hapin 3 disa herë duke mbyllur dhe hapur valvulën derisa uji të ndalojë daljen.

Mbani gjithmonë një leckë pranë për të fshirë çdo rrjedhje uji gjatë heqjes së filtrit.

**Veproni siç përshkruhet në diagramat e mëposhtme për të pastruar filtrin e pompës:**

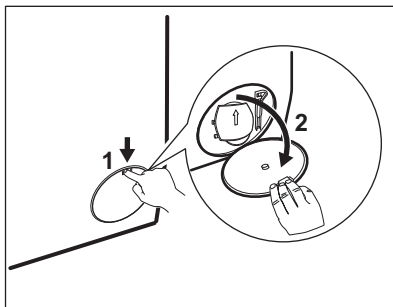

1.

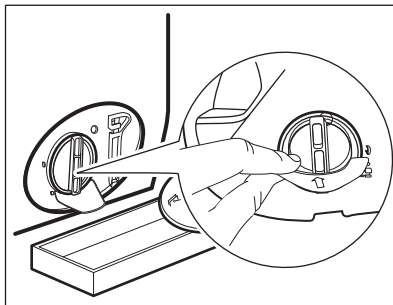

2.

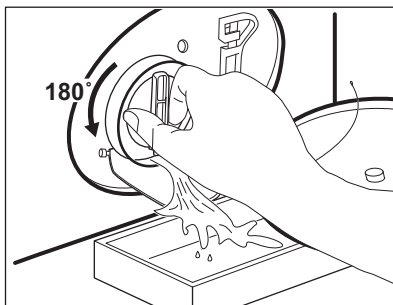

3.

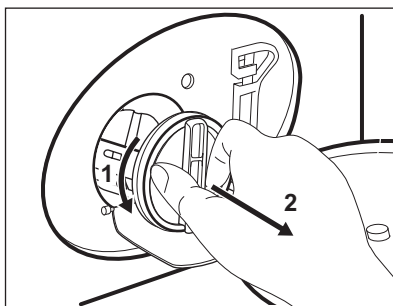

4.

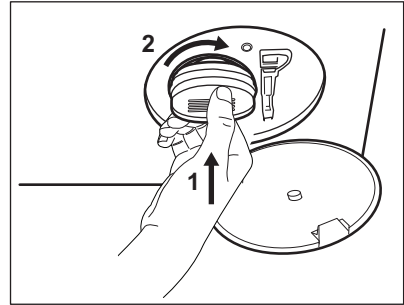
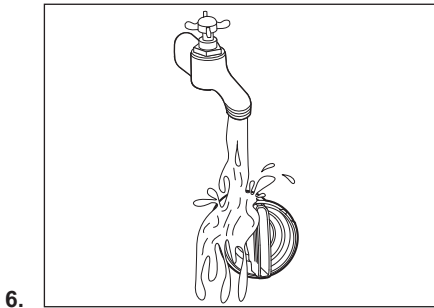
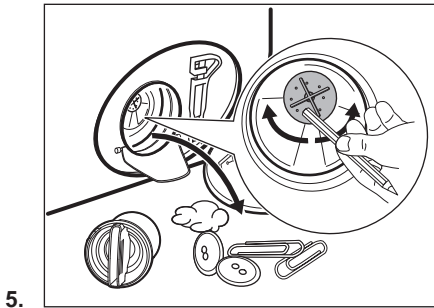

7.

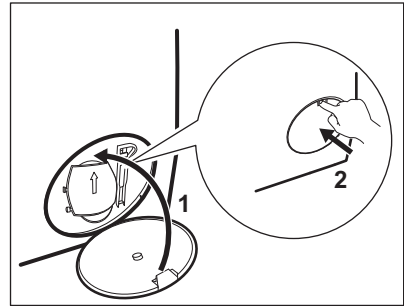

8.

**⚠ PARALAJMËRIM!**

Sigurohuni që helika e pompës të mund të rrotullohet. Nëse nuk rrotullohet, kontaktoni qendrën e autorizuar të shërbimit. Sigurohuni gjithashtu që filtri të jetë shtrënguar mirë për të shmangur rrjedhjet.

**11.10 Pastrimi i zorrës së futjes së ujit dhe filtrit të valvulës**



Rekomandohet që të pastroni të dy filtrat e zorrës së hyrjes së ujit dhe të valvulës dy herë në vit për të hequr çdo depozitim që grumbullohen me kalimin e kohës. Vazhdoni duke ndjekur diagramet për të pastruar filtrat:

1.

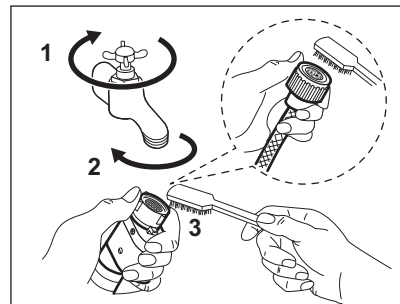

2.

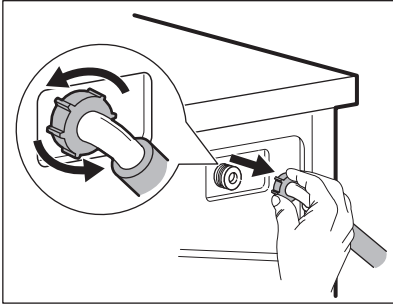

3.

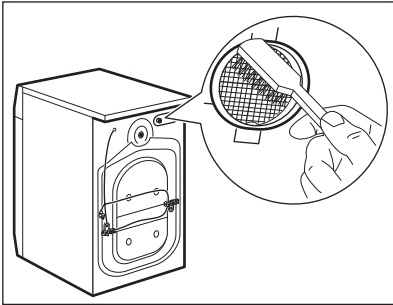

4.

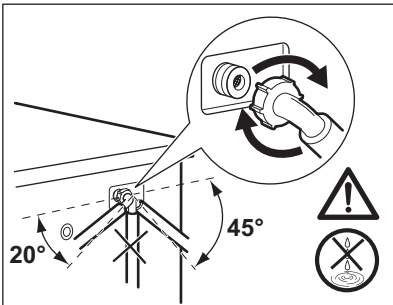

## 11.11 Shkarkimi i emergjencës

Nëse pajisja nuk mund ta shkarkojë ujin, kryeni të njëjtën procedurë që përshkruhet në paragrafin "Pastrimi i pompës së shkarkimit". Nëse është e nevojshme, pastroni pompën.

## 11.12 Masat paraprake të parandalimit të brymës

Nëse pajisja është e instaluar në një zonë ku temperatura mund të arrijë vlera rreth 0° C ose të bjerë më poshtë, hiqni ujin e mbetur nga tubi i hyrjes së ujit dhe pompa e shkarkimit.

1. Hiqni spinën nga priza elektrike.
2. Mbyllni rubinetin e ujit.
3. Vendosni dy skajet e tubit të hyrjes së ujit në një enë dhe lëreni ujin të rrjedhë nga tubi.
4. Zbrazeni pompën e shkarkimit. Referojuni procedurës së shkarkimit të emergjencës.
5. Kur pompa e shkarkimit të jetë e zbrazur, vendosni përsëri tubin e hyrjes së ujit.

### ⚠ PARALAJMËRIM!

Sigurohuni që temperatura të jetë më e lartë se 0 °C përpara se ta përdorni sërish pajisjen.  
Prodhuesi nuk mban përgjegjësi për dëme të shkaktuara nga temperaturat e ulëta.

## 12. VLERAT E KONSUMIT

### 12.1 Koment



Kodi QR në etiketën e energjisë të dhënë me pajisjen jep një lidhje interneti tek informacioni që lidhet me performancën e pajisjes në databazën e EU EPREL. Ruajeni etiketën e energjisë për referencë së bashku me manualin e përdorimit dhe të gjitha dokumentet e tjera që ofrohen me këtë pajisje.

Të njëjtin informacion mund ta gjeni gjithashtu në EPREL duke përdorur lidhjen <https://eprel.ec.europa.eu>, emrin e modelit dhe numrin e produktit që gjeni në pllakëzën e specifikimeve të pajisjes.

Vlerat dhe kohëzgjatja e programit mund të variojnë në varësi të kushteve të ndryshme (p.sh. temperatura e dhomës, temperatura e ujit dhe presioni, madhësia e ngarkesës dhe lloji i rrobave, tensioni i furnizimit) dhe gjithashtu nëse ndryshoni cilësimin e parazgjedhur të një programi.

#### Sipas Rregullore së Komisionit të BE-së 2019/2023

Programi Eco 40-60	kg	kWh	Litra	hh:mm	% 1)	°C	rpm <sup>2)</sup>
Ngarkesë e plotë	9	0.760	64.0	3:40	53.00	33	1351
Gjysmë ngarkese	4,5	0.440	47.0	2:45	53.00	27	1351
Çerek ngarkese	2,5	0.300	39.0	2:35	54.00	26	1351

1) Lagështira e mbetur në fund të fazës së centrifugimit. Sa më e lartë të jetë shpejtësia e centrifugimit, aq më e lartë është zhurma dhe aq më e ulët është lagështira e mbetur.

2) Shpejtësia maksimale e centrifugimit.

#### Programet e zakonshme



Këto vlera janë vetëm për qëllim informativ.

Programet	kg	kWh	Litra	hh:mm	% 1)	°C	rpm <sup>2)</sup>
Cottons <sup>3)</sup> 90°C	9	2.75	85.0	4:00	52.00	85	1400
Cottons 60°C	9	1.65	80.0	3:30	52.00	55	1400
Cottons 20° <sup>4)</sup> 20°C	9	0.35	80.0	3:00	52.00	20	1400

Programet	kg	kWh	Litra	hh:mm	% 1)	°C	rpm <sup>2)</sup>
Synthetics 40°C	4	0.85	75.0	2:30	35.00	40	1200
Delicates <sup>5)</sup> 30°C	2	0.35	60.0	1:25	35.00	30	1200
Wool 30°C	1,5	0.30	70.0	1:05	30.00	30	1200

1) Lagështira e mbetur në fund të fazës së centrifugimit. Sa më e lartë të jetë shpejtësia e centrifugimit, aq më e lartë është zhurma dhe aq më e ulët është lagështia e mbetur.

2) Treguesi i referencës së shpejtësisë së centrifugimit.

3) E përshtatshme vetëm për larjen e tekstileve me ndotje të madhe.

4) I përshtatshëm për të larë rroba të pambukta, sintetike dhe të përziera me pak ndotje.

5) Gjithashtu vepron si cikël i larjes së shpejtë për rrobat e ndotura pak.

### Konsumi i energjisë në regjime të ndryshme

Fikur (W)	Në gatishmëri (W)	Shtyrja e programit (W)
0.50	0.50	4.00

Koha deri në fikje/Regjimi në pritje është maksimumi 15 minuta.

## 13. UDHËZUES I SHPEJTË

### 13.1 Përdorimi i përditshëm

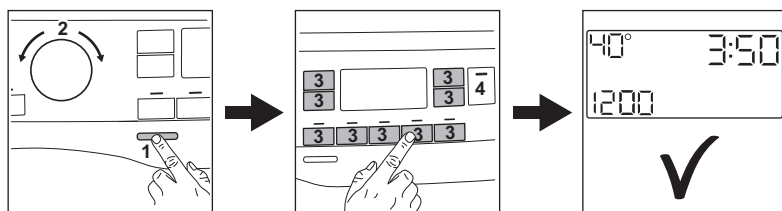

Futeni spinën në prizë.

Hapni rubinetin e ujit.

Ngarkoni rrobat për larje.

Derdhni detergjentin dhe çdo trajtim tjetër në ndarjen përkatëse të folesë së detergjentit.

1. Shtypni butonin **On/Off** për të aktivizuar pajisjen. Rrotulloni çelësin e programeve për të vendosur programin e dëshiruar.
2. Vendosni opsionet e dëshiruara (1) përmes butonave korrespondues me

prekje. Për të nisur programin, prekni

butonin (2) **Start/Pause** ▶||

3. Pajisja ndizet.

Në përfundim të programit, hiqni rrobat.

Shtypni butonin **On/Off** për të fikur pajisjen.

### 13.2 Kujdesi dhe pastrimi

**Plani i pastrimit periodik do të ndihmojë në zgjatjen e jetëgjatësisë së pajisjes.**

Pas çdo cikli, mbajeni derën dhe folenë e detergjentit paksa të hapur që të ketë qarkullim të ajrit dhe që të thani lagështirën brenda pajisjes: kjo do të parandalojë mykun dhe aromat e këqija.

Nëse pajisja nuk do të përdoret për një kohë të gjatë: mbyllni rubinetin e ujit dhe shkëputni pajisjen nga rrjeti elektrik.

Heqja e çmërsit	Dy herë në vit
Larja e mirëmbajtjes	Një herë në muaj
Pastrimi i guarnicionit të derës	Çdo dy muaj
Pastrimi i kazanit	Çdo dy muaj
Pastrimi i folesë së detergjentit	Çdo dy muaj
Pastrimi i filtrit të pompës së shkarkimit	Dy herë në vit
Pastrimi i tubit të hyrjes së ujit dhe filtrit të valvulës	Dy herë në vit

Mbajini larg pjesëve plastike, veçanërisht pranë zonës së sirtarit të detergjentit, hiqni derdhjet e tepërta.

Paragrafët e mëposhtëm shpjegojnë se si duhet ta pastroni disa pjesë.

### **Guarnicioni i derës me filtër me buzë të dyfishtë**

Kjo pajisje është projektuar me **sistem shkarkues me vetëpastrim**, që i lejon fibrat e lehta të pushit që bien nga rrobat të shkarkohen jashtë bashkë me ujin. Kontrolloni rregullisht guarnicionin dhe, nëse është e nevojshme, pastrojeni siç përshkruhet në skemën e mëposhtme. Monedhat, kopsat, objektet e tjera të vogla mund të mblidhen në përfundim të ciklit.

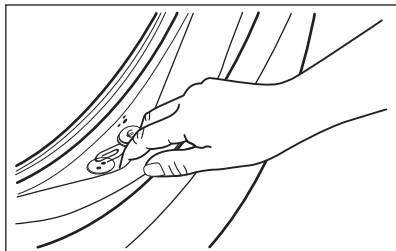

Pastrojeni kur nevojitet, duke përdorur agjent pastrues me krem amoniaku pa gërvishtur sipërfaqen e izolimit.



Respektoni gjithmonë udhëzimet që gjeni tek ambalazhi i produktit. Kontrolloni dhe hiqni objektet (nëse ka) që mund të ngecin në palosje. Sigurohuni që të mos mbesin rroba ndërmjet guarnicionit dhe derës. Përdorni një copë të njomë për të fshirë çdo papastërti ose mbetje uji prapa guarnacionit të derës pas mbarimit të ciklit të programit.

### **Heqja e objekteve të huaja**





Sigurohuni që xhepat të jenë bosh dhe të gjitha elementet e lira të jenë lidhur përpara se të vini në punë ciklin.

Hiqni çdo objekt të huaj (si p.sh. kapëse metalike, kopsa, monedha etj.) që mund të gjeni në guarnicionin e derës, filtra dhe kazan. Nëse është e nevojshme, kontaktoni me Qendrën e Autorizuar të Shërbimit.

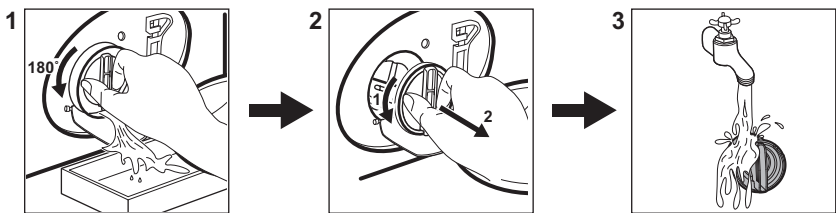
**Pastrimi i filtrit të pompës së shkarkimit**  
Pastrojeni filtrin rregullisht dhe, veçanërisht, nëse shfaqet kodi **E20** në ekran.



### 13.3 Programet

Programi	Ngarkesa	Përshkrimi i produktit
<b>Cottons</b>	9 kg	Të pambukta të bardha dhe me ngjyra. Ideale për ndotje normale dhe të rëndë.
<b>Synthetics</b>	4 kg	Artikuj sintetikë ose tekstile të përziera.
<b>Delicates</b>	2 kg	Tekstile delikate të tilla si akrilike, viskoze, poliestër.
<b>Wool</b> 	1,5 kg	Të leshta që lahen me lavatriçe, të leshta që lahen me dorë dhe tekstile delikate.
<b>Rapid 20min</b>	3 kg	Artikuj të pambuktë dhe sintetikë me pak ndotje ose të veshur vetëm një herë.
<b>Rinse</b>	9 kg	Të gjitha tekstilet, përveç të leshtave dhe tekstileve shumë delikate. Program për të shpëlarë dhe për të centrifuguar.
<b>Spin/Drain</b>	9 kg	Të gjitha tekstilet, përveç të leshtave dhe tekstileve shumë delikate. Program për të centrifuguar dhe për të shkarkuar ujin.
<b>Jeans</b>	4 kg	Robra prej xhinsi dhe artikuj të trikotuar.
<b>Sport</b>	4 kg	Veshje sportive.
<b>Silk</b>	0,5 kg	Program special për rroba mëndafshi dhe sintetike të përziera.
<b>Duvet</b>	3 kg	Një batanije e vetme sintetike, mbulesë krevati, jorgan.
<b>Outdoor</b> 	2,5 kg <sup>1)</sup> 1 kg <sup>2)</sup>	Robra sportive moderne që vishen jashtë.
<b>Hygiene</b> 	9 kg	Artikuj të bardhë të pambuktë. Ky program heq më shumë se 99,99% të bakteve dhe të viruseve <sup>3)</sup>

Programi	Ngarkesa	Përshkrimi i produktit
Eco 40-60	9 kg <sup>4)</sup>	Të pambuktat e bardha dhe ato me ngjyra. Rrobat me ndotje normale.

1) Programi i larjes.

2) Programi i larjes dhe faza e papërshkueshmërisë nga uji.

3) I testuar për Staphylococcus aureus, Enterococcus faecium, Candida albicans, Pseudomonas aeruginosa dhe MS2 Bacteriophage në testin e jashtëm të kryer nga Swisstatest Testmaterialien AG në vitin 2021 (Raporti i Testit Nr. 202120117).

4) Sipas Rregullores 2019/2023 të Komisionit të BE-së, ky program në 40 °C mund të pastrojë rrobat me ndotje normale të deklaruara se mund të lahen në 40 °C ose 60 °C, së bashku në të njëjtin cikël.







Për temperaturën e arritur në rroba, kohëzgjatjen e programit dhe të dhënat e tjera, ju lutemi shikoni kapitullin "Vlerat e konsumit".

Programet më efikase në lidhje me konsumin e energjisë janë në përgjithësi ato që performojnë në temperatura më të ulëta dhe kohëzgjatje më të gjata.

**Mbushja e pajisjes deri në kapacitetin maksimal që tregohet për secilin prej**

**programeve ndihmon në reduktimin e konsumit të energjisë dhe ujit.**

#### Detergjentet e përshtatshme për programet e larjes

Programi	Pluhur universal <sup>1)</sup>	Lëng universal	Lëng për rroba me ngjyra	Delikate të leshta	Special
Cottons	▲	▲	▲	--	--
Synthetics	▲	▲	▲	--	--
Delicates	--	--	--	▲	▲
Wool  	--	--	--	▲	▲
Rapid 20min	--	▲	▲	--	--
Jeans	--	--	▲	▲	▲
Sport	--	▲	▲	--	▲
Silk	--	--	--	▲	▲
Duvet	--	--	--	▲	▲
Outdoor 	--	--	--	▲	▲
Hygiene  	▲	▲	--	--	▲
Eco 40-60	▲	▲	▲	--	--

1) Në temperaturë më të lartë se 60°C rekomandohet përdorimi i detergjentit pluhur.

-- = Nuk rekomandohet ▲ = Rekomandohet

## 14. LLOJI DHE SASIA E DETERGJENTIT.

- Përdorni vetëm detergjente dhe trajtime të tjera të prodhuara posaçërisht për lavatriçe. Së pari, ndiqni këto rregulla të përgjithshme:
  - detergjentë pluhur (gjithashtu tableta dhe detergjentë me doza të vetme) për të gjitha llojet e pëlhurës, me përjashtim të delikateve. Preferohen detergjente pluhur që përmbajnë zbardhues për higjienizimin e të bardhave dhe rrobave të palara,
  - detergjentet lëngje (gjithashtu detergjentë me dozë të vetme), mundësisht për programe me temperatura të ulëta të larjes (60°C maksimumi) për të gjitha llojet e pëlhurave ose të posaçme vetëm për të leshtat.
- Mos përzjeni lloje të ndryshme detergjentësh.
- Përdorni më pak detergjent, nëse:
  - po lani një sasi të vogël rrobash,
  - rrobat nuk janë shumë të ndotura,
  - formohet shumë shumë gjatë larjes.
- Kur përdorni tableta ose pods të detergjentit, gjithmonë futini brenda në kazan, jo në sirtarin e detergjentit dhe ndiqni rekomandimet e prodhuesit.

### Detergjenti i pamjaftueshëm mund të shkaktojë:

- rezultate të pakënaqshme larjeje,
- ngarkesa e larjes bëhet gri,
- rroba me yndyrë,
- myk në pajisje.

### Detergjenti i tepërt mund të shkaktojë:

- prodhim të tepërt shkume,
- efekt larjeje të reduktuar,
- shpëlarje të pamjaftueshme,
- ndikim më të madh në mjedis.

## 15. KODET E ALARMEVE DHE DEFEKTET E MUNDSHME

Pajisja nuk fillon ose ndalon gjatë punës. Së pari, përpiquni të gjeni një zgjidhje për problemin (shikoni tabelat).

### PARALAJMËRIM!

Çaktivizojeni pajisjen përpara se të kryeni ndonjë kontroll.

Problemi	Zgjidhja e mundshme
<b>E 10</b> Pajisja nuk mbushet siç duhet me ujë.	<ul style="list-style-type: none"><li>• Sigurohuni që rubineti i ujit të jetë i hapur.</li><li>• Sigurohuni që presioni i furnizimit me ujë të mos jetë shumë i ulët. Për këtë informacion, kontaktoni autoritetin tuaj lokal të ujit.</li><li>• Sigurohuni që rubineti i ujit të mos jetë bllokuar.</li><li>• Sigurohuni që tubi i furnizimit të mos ketë përdredhje, dëmtime apo përthyerje.</li><li>• Sigurohuni që lidhja e tubit të furnizimit me ujë është e saktë.</li><li>• Sigurohuni që filtri i tubit të furnizimit dhe filtri i valvulës të mos jenë të bllokuar.</li></ul>

## E20

Pajisja nuk e shkarkon ujin.

- Sigurohuni që tapa e lavamanit të mos jetë e bllokuar.
- Sigurohuni që tubi i shkarkimit të mos ketë përdredhje ose përthyerje.
- Sigurohuni që filtri i shkarkimit të mos jetë i bllokuar. Pastroni filtrin, nëse është e nevojshme.
- Sigurohuni që lidhja e tubit të shkarkimit të ujit të jetë e saktë.
- Cilësoni programin e shkarkimit nëse cilësoni një program pa fazën e shkarkimit.
- Cilësoni programin e shkarkimit nëse cilësoni një opsion që përfundon me ujë në kazan.

## E40

Dera e pajisjes është e hapur ose nuk është e mbyllur mirë.

- Sigurohuni që dera të jetë e mbyllur mirë.

## E91

Avari e brendshme. Nuk ka komunikim ndërmjet elementeve elektronike të pajisjes.

- Programi nuk ka përfunduar siç duhet ose pajisja ka ndaluar shumë herët. Fikeni dhe rindizeni pajisjen.
- Nëse shfaqet sërish kodi i alarmit, kontaktoni Qendrën e Autorizuar të Shërbimit.

## EKO

Furnizimi me energji është i paqëndrueshëm.

- Prisni derisa furnizimi me energji të jetë i qëndrueshëm.

## EFO

Është aktivizuar pajisja kundër përmytjes.

- Shkëpusni pajisjen dhe mbyllni rubinetin e ujit. Kontaktoni qendrën e shërbimit të autorizuar.

Nëse problemi vazhdon, lidhuni me qendrën e autorizuar të shërbimit. Të dhënat e nevojshme për qendrën e shërbimit ndodhen në pllakën e specifikimeve

\*Disa kode të alarmeve mund të mos ndodhin. Mund të ndryshohet pa paralajmërim.

## 16. SHQETËSIME MJEDISORE

Ricikloni materialet me simbolin . Vendoseni paketimin në kutitë përkatëse për ta ricikluar. Ndiemoni në mbrojtjen e mjedisit dhe të shëndetit të njeriut duke ricikluar mbeturinat e pajisjeve elektrike dhe

elektronike. Mos i hidhni pajisjet e shënuara me simbolin  me mbeturinat shtëpiake. Kthejeni produktin në qendrën tuaj lokale të riciklimit ose kontaktoni zyrën tuaj komunale..

## Добре дошли в Electrolux! Благодарим Ви, че избрахте нашия уред.



В нашето желание да бъдем устойчиви, намаляваме употребата на хартия и предоставяме пълните ръководства за потребителя онлайн. Ще получите достъп до Вашето пълно ръководство за потребителя на [electrolux.com/manuals](http://electrolux.com/manuals)



Вижте съвети за употреба, брошури, отстраняване на неизправности и информация за сервиз и ремонт на [electrolux.com/support](http://electrolux.com/support)



Купете аксесоари, консумативи и оригинални резервни части за Вашия уред на [electrolux.com/shop](http://electrolux.com/shop)

Запазваме си правото на изменения.

## СЪДЪРЖАНИЕ

1. ИНСТРУКЦИИ ЗА БЕЗОПАСНОСТ.....	37
2. ИНФОРМАЦИЯ ЗА БЕЗОПАСНОСТ.....	39
3. ОПИСАНИЕ НА ПРОДУКТА.....	42
4. ТЕХНИЧЕСКА ИНФОРМАЦИЯ.....	43
5. ИНСТАЛАЦИЯ.....	43
6. КОНТРОЛЕН ПАНЕЛ.....	47
7. ВЪРТЯЩО КОПЧЕ И БУТОНИ.....	49
8. ПРОГРАМИ.....	52
9. НАСТРОЙКИ.....	56
10. ЕЖЕДНЕВНА УПОТРЕБА.....	57
11. ГРИЖА И ПОЧИСТВАНЕ.....	60
12. СТОЙНОСТИ НА ПОТРЕБЛЕНИЕ.....	66
13. <b>БЪРЗО РЪКОВОДСТВО</b> .....	68
14. ВИД И КАЧЕСТВО НА ПРЕПАРАТ.....	71
15. КОДОВЕ НА АЛАРМА И ВЪЗМОЖНИ НЕИЗПРАВНОСТИ.....	72
16. ОПАЗВАНЕ НА ОКОЛНАТА СРЕДА.....	73

## 1. ⚠ ИНСТРУКЦИИ ЗА БЕЗОПАСНОСТ



Преди да започнете инсталиране и експлоатация на този уред, прочетете внимателно предоставените инструкции.

Производителят не носи отговорност за наранявания или повреди в резултат от неправилен монтаж или употреба. Винаги дръжте инструкциите на безопасно и достъпно място за справка в бъдеще.

## **1.1 Безопасност за деца и лица в уязвимо положение**

- Този уред може да бъде използван от деца над 8-годишна възраст, както и от лица с намалени физически, сетивни и умствени възможности или от лица без опит и познания, само ако те са под наблюдение или бъдат инструктирани относно безопасната употреба на уреда и разбират възможните рискове.
- Деца между 3- и 8-годишна възраст и хора с тежки или комплексни увреждания трябва да се държат далеч от уреда, освен ако не са под постоянно наблюдение.
- Деца под 3-годишна възраст трябва да се държат далеч от уреда, освен ако не са под постоянно наблюдение.
- Децата трябва да бъдат под наблюдение, за да се гарантира, че не си играят с уреда.
- Дръжте всички опаковки далече от деца и изхвърлете опаковките по местните правила.
- Пазете препаратите далеч от деца.
- Пазете децата и домашните любимци далеч от уреда, когато вратата е отворена.
- Ако уредът има устройство за детска безопасност, то трябва да се активира.
- Деца не трябва да извършват почистване или поддръжка на уреда, когато са без надзор.

## **1.2 Обща безопасност**

- Този уред е предназначен само за артикули, подходящи за машинно пране в домашни условия.
- Този уред е предназначен за домашна употреба в затворени помещения.
- Този уред може да се използва в офиси, стаи в хотел, стаи в мотел, къщи за гости и други подобни места за настаняване, където това използване не надвишава (средно) нивото на домашна употреба.
- Не променяйте предназначението на уреда.

- Максималното зареждане на уреда е 9 кг. Не превишавайте обема за максимално зареждане за всяка програма (вижте глава „Програми“).
- Налягането на водата, постъпваща мрежата, трябва да е между 0,5 бар (0,05 МРа) и 10 бар (1,0 МРа).
- Вентилационният отвор в основата не бива да бъде покриван от килим или други постелки за под.
- Уредът трябва да е свързан към водопровода с новопредоставения комплект маркучи или други такива, предоставени от оторизирания сервизен център.
- Не използвайте стари меки връзки.
- Ако захранващият кабел е повреден, той трябва да се смени от производителя, негов оторизиран сервизен център или квалифицирано лице, за да се избегне опасност.
- Преди извършване на поддръжка на уреда, изключете го и извадете щепсела от контакта.
- Не почиствайте уреда чрез пръскане с вода под налягане и/или пара.
- Почистете уреда с влажна кърпа. Използвайте само неутрални препарати. Не използвайте абразивни кърпи, разтворители или метални предмети.
- Ако сушилнята е поставена над пералнята, уверете се, че използвате правилния свързващ комплект, одобрен от ELECTROLUX (вижте повече в глава „Акcesoари - свързващ кит“).

## 2. ИНФОРМАЦИЯ ЗА БЕЗОПАСНОСТ

### 2.1 Инсталиране



Инсталацията трябва да отговаря на съответните национални разпоредби.

- Извадете всички опаковки и болтове за превозване, включително гумената втулка с пластмасов разделител.
- Дръжте транзитните болтове на сигурно място. Ако уредът ще се мести в

бъдеще, те трябва да се монтират отново, за да се заключи барабана и да се предотврати вътрешно нараняване.

- Винаги внимавайте, когато местите уреда, тъй като е тежък. Винаги използвайте предпазни ръкавици и затворени обувки.
- Следвайте инструкциите за инсталиране, приложени към уреда.
- Не монтирайте и не използвайте повреден уред.

- Не инсталирайте и не използвайте уреда, когато температурата може да е по ниска от 0°C или когато е изложен на атмосферни влияния.
- Подът, където ще се монтира уредът, трябва да е равен, стабилен, устойчив на топлина и чист.
- Уверете се, че има циркулация на въздух между уреда и пода.
- Когато уредът е поставен в постоянното си положение, проверете дали е напълно нивелиран с помощта на нивелир. Ако не е, наместете крачетата.
- Не инсталирайте уреда директно над отточния канал.
- Не пръскайте вода върху уреда и не го излагайте на прекомерна влажност.
- Не монтирайте уреда там, където вратичката на уреда не може да се отвори напълно.
- Не поставяйте контейнер за събиране на евентуален теч на вода под уреда. Свържете се със Оторизиран сервизен център, за да проверите кой аксесоар може да използвате.

## 2.2 Електрическо свързване

### ВНИМАНИЕ!

Риск от пожар или токов удар.

- **ПРЕДУПРЕЖДЕНИЕ:** Този уред е предназначен за монтаж / свързване към заземителна връзка в сградата.
- Винаги използвайте правилно монтиран контакт със защита от токов удар.
- Уверете се, че параметрите на табелката с технически данни са съвместими с електрическите данни на хранващата мрежа.
- Не използвайте разклонители или адаптери с много входове.
- Внимавайте да не повредите хранващия щепсел и хранващия кабел. Ако хранващият кабел трябва да бъде подменен, това трябва да бъде извършено от нашия оторизиран сервизен център.
- Свържете кабела за хранването към контакта единствено в края на инсталацията. Уверете се, че щепселът

за хранване е достъпен след инсталирането.

- Не пипайте хранващия кабел или щепсела с мокри ръце.
- Не издърпвайте хранващия кабел, за да изключите уреда. Винаги издърпвайте щепсела на хранването.

## 2.3 Свързване към водопровод

- Температурата на входната вода не трябва да надвишава 25 °C.
- Не причинявайте щети на маркучите за вода.
- Преди свързване с нови тръби, неизползвани дълго време, по които са правени ремонти или са прикачени нови устройства (водомери, и т.н.), оставете водата да тече, докато не се избистри.
- Уверете се, че няма видими течове по време на и след първото използване на уреда.
- Не използвайте маркуч за удължаване, ако маркучите за подаване на вода са твърде къси. Свържете се с оторизиран сервизен център за подмяна на маркучите за подаване на вода.
- Докато разопаковате уреда е възможно да видите вода да се излива от източващия маркуч. Това се дължи на тестването на уреда с използване на вода в завода.
- Можете да удължите маркуча за оттичане до максимум 400 см. Свържете се с оторизиран сервизен център за другия маркуч за оттичане и удължителя.
- Уверете се, че има достъп до крана след инсталацията.
- Затворете крана за вода след всяко използване на уреда.

## 2.4 Използване

### ВНИМАНИЕ!

Опасност от нараняване, токов удар, пожар, изгаряне или повреда на уреда.

- Следвайте инструкциите върху опаковката на препарата.
- Не поставяйте запалими продукти или предмети, които са намокрени със

запалими продукти, в близост до уреда или върху него.

- Не перете платове, които са силно замърсени с масло, грес или други мазни вещества. Това може да повреди гумените части на уреда. Изпирайте предварително тези тъкани на ръка, преди да ги заредите в уреда.
- Не използвайте аромати за пране, за да избегнете риска от повреждане на пластмасовите и гумени части на уреда.
- Не докосвайте стъклената врата, докато програмата работи. Стъклото може да се нагорещи.
- Уверете се, че всички метални предмети са свалени от прането.

## 2.5 Обслужване

- За поправка на уреда се свържете с оторизирания сервизен център. Използвайте само оригинални резервни части.
- Моля, имайте предвид, че собственоръчната поправка или поправката, която не е извършена от специалист, може да има последици, свързани с безопасността и да анулира гаранцията.
- Следните резервни части са налични в рамките на поне 10 години след като моделът е спрял от производство: мотор и четки за мотор, трансмисия между мотор и барабан, помпи, амортизатори и пружини, барабан за измиване, главина на барабан и съответните лагери, нагреватели и нагриващи елементи, вкл. термопомпи, тръби и съответното оборудване, като маркучи, клапани, филтри и спирачи водата клапани, печатни платки, електронни дисплеи, клавишни превключватели, термостати и датчици, софтуер и фирмуер, вкл. зануляване на софтуер, врата, панти за врата и

уплътнители, други уплътнители, комплект за заключване за врата, пластмасова периферия, като дозатор за миеш препарат. Периодът може да е по-дълъг за Вашата страна. За повече информация, моля, посетете нашия уебсайт.

- Моля, имайте предвид, че някои от тези резервни части са налични само за професионални техници и не всички резервни части са подходящи за всички модели.
- Относно лампата(ите) вътре в този продукт и резервните лампи, продавани отделно: Тези лампи са предназначени да издържат на екстремни физически условия в домакински уреди, като температура, вибрации, влажност или са предназначени да сигнализират информация за работното състояние на уреда. Те не са предназначени за използване в други приложения и не са подходящи за осветяване на помещения в домакинството.

## 2.6 Изхвърляне

### **ВНИМАНИЕ!**

Риск от нараняване или задушаване.

- Изключете уреда от електрозахранването и водоподаването.
- Извадете захранващия електрически кабел в близост до уреда и го изхвърлете.
- Премахнете дръжката на вратичката, за да предотвратите заклещването на деца или домашни любимци в барабана.
- Изхвърлете уреда в съответствие с местните изисквания за изхвърляне на "Отпадъци от електрическо и електронно оборудване (ОЕЕО)".

## 3. ОПИСАНИЕ НА ПРОДУКТА

### 3.1 Преглед на уреда

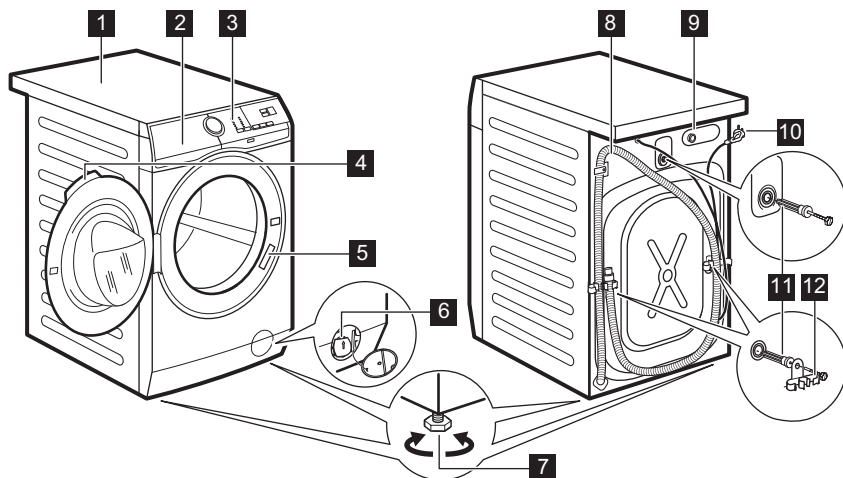

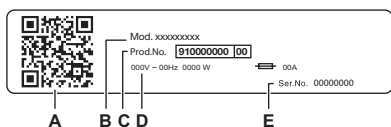

- 1** Работен плот
- 2** Дозатор за препарати
- 3** Контролен панел
- 4** Дръжка на люка
- 5** Табелка с технически данни
- 6** Филтър на помпата за източване на водата
- 7** Крачета за изравняване на уреда
- 8** Маркуч за източване
- 9** Свързване на маркуча за подаване на вода
- 10** Захранващ кабел
- 11** Транзитни болтове
- 12** Опора на маркуча



Табелката с основните данни показва:

- A. QR код
- B. Име на модел
- C. Номер на продукта
- D. Електрически данни
- E. Сериен номер

Сканирайте **QR** кода на уреда, за да регистрирате продукта и да извлечете максимума от него.

-  - Достъп до детайли за уреда, документация и статии за това как да използвате най-добрите функции (Ръководството за потребителя е налично и на [electrolux.com/manuals](http://electrolux.com/manuals) )
-  - Получете съвети за употреба, отстраняване на неизправности, информация за сервиз и ремонт (налично и на [electrolux.com/support](http://electrolux.com/support) )
-  - Купете аксесоари, консумативи и оригинални резервни части за Вашия уред (налично и на [electrolux.com/shop](http://electrolux.com/shop) )

## 4. ТЕХНИЧЕСКА ИНФОРМАЦИЯ

Размер	Ширина/ Височина/ Обща дълбочина	59,7 см /84,7 см /65,8 см
Електрическо свързване	Напрежение Приблизителна мощност Бушон Честота	230 V 2100 W 10 A 50 Hz
Ниво на защита срещу проникване на твърди частици и влага, осигурено от защитното покритие, освен когато нисковолтовото оборудване няма защита срещу влага		IPX4
Налягане на водоподаването	Минимално Максимално	0,5 бар (0,05 MPa) 10 бар (1,0 MPa)
Водоснабдяване <sup>1)</sup>		Студена вода
Максимално зареждане	Памук	9 кг

<sup>1)</sup> Свържете маркуча за водоснабдяване към кран с резба 3/4" цола

## 5. ИНСТАЛАЦИЯ



### ВНИМАНИЕ!

Вж. глава "Безопасност".

### 5.1 Разопаковане

1. Отворете вратата. Извадете всички дрехи от барабана.

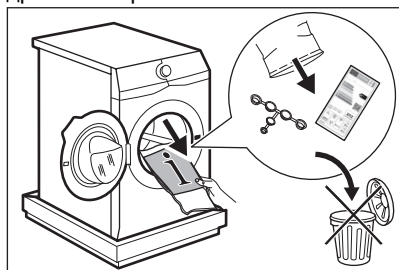

Аксесоарите, доставени с уреда, могат да варират в зависимост от модела.

2. Поставете опаковката на пода зад уреда и внимателно го поставете на задната му страна. Отстранете защитата от дъното.

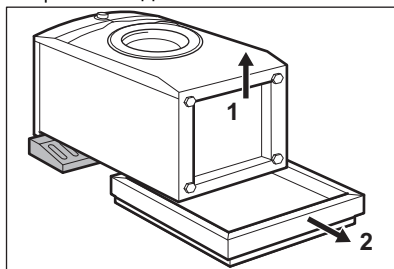

### **⚠ ПРЕДУПРЕЖДЕНИЕ!**

Не поставяйте пералнята върху предната ѝ страна.

3. Поставете уреда обратно в изправено положение. Отстранете захранващия кабел и маркуча за източване от държачите.

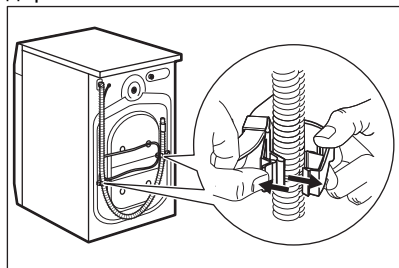

### **⚠ ВНИМАНИЕ!**

Възможно е да видите вода да се излива от маркуча за източване. Това е така, защото пералната машина е тествана фабрично.

4. Отстранете трите транспортни болта и издърпайте пластмасовите разделители.

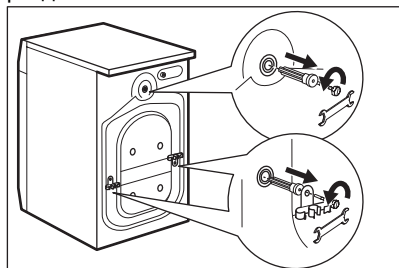

**Препоръчваме да запазите опаковките и транспортните болтове, в случай че Ви се наложи транспортиране на уреда.**

5. Поставете пластмасовите капачки, които ще намерите в торбата на потребителското ръководство, в

дупките.

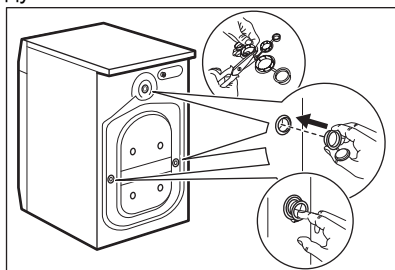

## **5.2 Информация за монтаж**

### **Позициониране и нивелиране**

Регулирайте уреда правилно, за да предотвратите вибрациите, шума и движението му, когато работи.

1. Поставете уреда на равна и твърда повърхност. Уредът трябва да е нивелиран и стабилен. Уверете се, че уредът не докосва стената или други устройства, както и че циркулира въздух под уреда.
2. Развийте или навийте крачетата, за да нивелирате уреда. Всички крачета трябва да са разположени здраво на пода.

### **⚠ ВНИМАНИЕ!**

Не поставяйте картон, дърво или подобни материали под крачетата на уреда, за да го нивелирате.

### **Маркучът за подаване на вода**

### **⚠ ПРЕДУПРЕЖДЕНИЕ!**

Уверете се, че няма повреди по маркучите и няма течове от съединенията. Не използвайте маркуч за удължаване, ако маркучите за подаване на вода са твърде къси. Свържете се със сервизния център за информация относно подмяна на маркуча за подаване на вода.

1. Свържете маркуча за подаване на вода към гърба на уреда. Обикновено той е предварително инсталиран в завода.

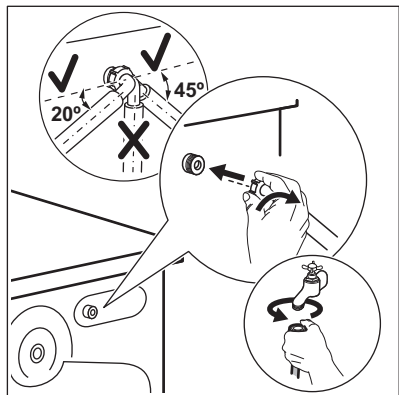

2. Позиционирайте го наляво или надясно в зависимост от позицията на кранчето за вода. Уверете се, че маркучът не е във вертикална позиция.
3. Ако е необходимо, разхлабете гайката, за да я регулирате в правилната позиция.
4. Свържете маркуча за подаване на вода към крана за студена вода с резба 3/4 цола.
5. Някои модели могат да съдържат маркуч за подаване на вода с устройство за спиране на водата. То предотвратява течове на вода в маркуча поради естественото му стареене. Секторът в прозореца показва тази неизправност **A**. Ако това се случи, затворете крана на водата и се свържете с оторизирания сервизен център за информация относно смяната на маркуча.

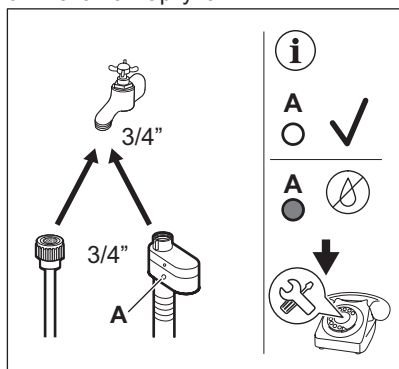

### **⚠ ВНИМАНИЕ!**

Температурата на входната вода не трябва да надвишава 25 °С.

### **Оттичане на вода**

Маркучът за оттичане трябва да е на височина не по-малка от 60 см и не по-голяма от 100 см.



Можете да удължите маркуча за оттичане до максимум 400 см. Свържете се с оторизирания сервизен център за другия маркуч за оттичане и удължителя.

Уверете се, че маркучът за оттичане прави завой, за да предотврати навлизането на частици от мивката в уреда.

Свържете маркуч към връзката и го затегнете със скоба. Уверете се, че маркучът за оттичане прави завой, за да предотврати навлизането на частици от мивката в уреда.

Позиционирайте маркуча директно към вградена тръба за оттичане в стената на стаята и затегнете със скоба.

Без пластмасовия водач за маркуч, към сифона на мивка – поставете маркуча за оттичане в сифона на мивката и го затегнете със скоба.

Маркучът за оттичане може да се извие във формата на U и да се постави около пластмасовия водач. На ръба на мивка – затегнете водача към кранчето за вода или към стената.



Уверете се, че пластмасовият водач не се движи, когато уредът се оттича и края на маркуча за оттичане не е потопен във водата. Може да има връщане на мръсна вода в уреда. Купете аксесоари от оторизиран доставчик.

Към канализационна тръба с вентилационна дупка – монтирайте маркуча за оттичане директно към тръбата за оттичане или стоящата тръба



Краят на маркуча за оттичане трябва винаги да може да поема въздух, т.е. вътрешният диаметър на тръбата за оттичане (мин. 38 мм – мин. 1,5 цола) трябва да бъде по-голям от външния диаметър на маркуча за оттичане.

Възможно е да свържете маркуча за оттичане по различни начини:

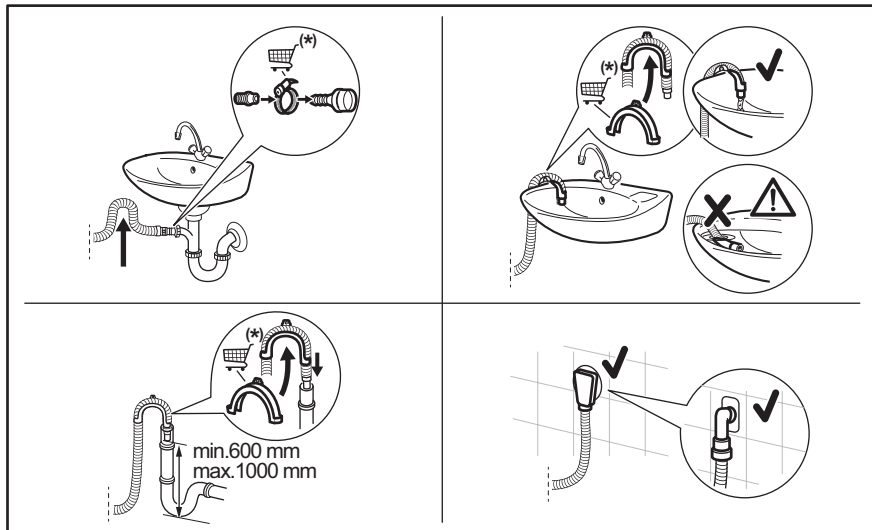

(\*) Подлежи на промяна без предизвестие.

### 5.3 Електрическо свързване

В края на монтажа можеш да свържете захранващия кабел към контакта.

Табелката с данни за уреда във вътрешния ъгъл на вратата на уреда и главата „Технически данни“ посочват необходимите електрически данни. Уверете се, че са съвместими с електрозахранването.

Проверете дали домашната Ви електроинсталация може да поеме максималното натоварване, което се изисква, като също така вземете под внимание всички останали работещи електроуреди.

Свържете уреда към заземен контакт.

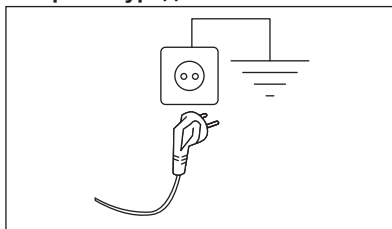

Когато уредът е инсталиран, захранващият кабел трябва да бъде лесно достъпен.

При необходимост от електрическо обслужване по монтажа на уреда, свържете се с нашия оторизиран сервизен център.

Производителят не носи отговорност за щети или наранявания при неспазване на

гореизложените предпазни мерки за безопасност.

## 6. КОНТРОЛЕН ПАНЕЛ

### 6.1 Описание на контролното табло

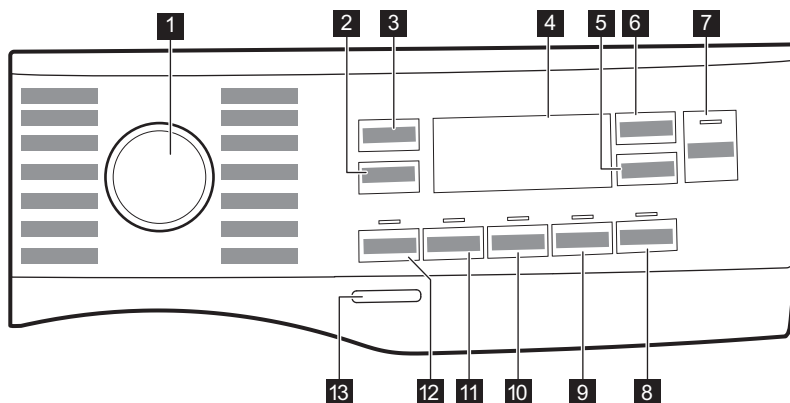

- 1** Селектор за програми
- 2** Spin сензорен бутон за намаляване на центрофугирането
- 3** Temp. сензорен бутон
- 4** Дисплей
- 5** Delay Start сензорен бутон
- 6** Time Manager сензорен бутон
- 7** Start/Pause  сензорен бутон

- 8** Easy Iron сензорен бутон
- 9** Silent сензорен бутон
- 10** Extra Rinse сензорен бутон
- 11** Stains сензорен бутон
- 12** Prewash сензорен бутон
- 13** On/Off бутон

## 6.2 Дисплей

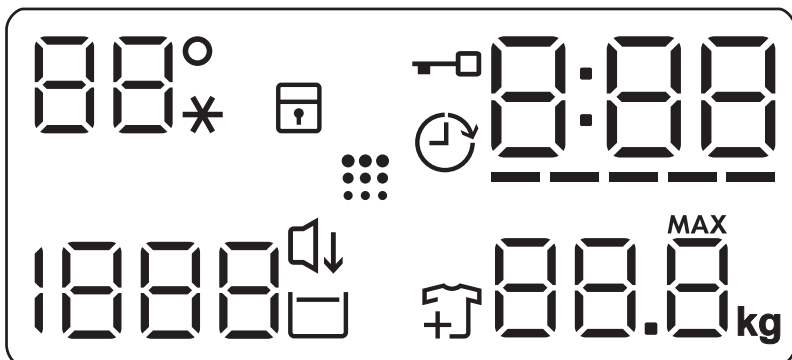

88° --*	Температурната зона: Индикатор за температурата Индикатор за студена вода
	Индикатор за защитно заключване за деца.
	Индикатор за отложен старт.
	Индикатор за заключена вратичка.
0:00	Дигиталният индикатор може да показва: <ul style="list-style-type: none"> <li>• Времетраене на програмата (напр., 2:40).</li> <li>• Отложен старт (напр. 2h).</li> <li>• Край на цикъла (0:00).</li> <li>• Код за предупреждение (напр., E20).</li> <li>• Индикация за общия брой работни часове на уреда. Вижте раздел „Брояч на часове работа“ в параграф „Настройки“ за повече подробности.</li> </ul>
----	Индикатор за „Управление на времето“.

88.8 <sup>MAX</sup>	Индикатор за тегло на количеството пране. <b>MAX</b> Премигва, когато количеството пране надвиши максимално допустимия обем за избраната програма.
	Добавете индикатор за дрехите. Свети в началото на фазата на пране, докато потребителят все още може да спре уреда и да добави повече дрехи пране.
	Индикатор за почистване на барабана. Вижте раздел „Почистване на барабана“ в параграф „Грижа и почистване“ за повече подробности.
	Индикатор Silent.
	Индикатор за задържане на изплакването.
1888 ---	Зоната на центрофугата: Индикатор на скоростта на центрофугиране Индикатор за „Без центрофуга“. Центрофугирането е изключено.

## 7. ВЪРТЯЩО КОПЧЕ И БУТОНИ

### 7.1 Въведение



Опциите/функциите не са достъпни с всички програми за изпиране. Проверете съвместимостта между опциите/функциите и програмата за изпиране в "Таблица на програмите". Опция/функция може да се самоизключват и в този случай уредът не позволява да нагласят несъвместимите опции/функции.

### 7.2 On/Off

Натиснете този бутон за няколко секунди, за да активирате или деактивирате уреда. Два различни звукови сигнала прозвучават, когато включвате или изключвате уреда.

Тъй като функцията "В готовност" автоматично деактивира уреда след няколко минути, за да намали консумацията на енергия, може да се наложи да активирате уреда отново.

За повече детайли, вижте параграф "В готовност" в глава "Ежедневна употреба".

### 7.3 Temp.

Когато изберете програма за изпиране, уредът автоматично предлага температура по подразбиране.

Натиснете този бутон неколкократно, докато на дисплея се появи желаната температурна стойност.

Когато на дисплея се покажат индикаторите \_ \_ \*, уредът не затопля водата.

### 7.4 Spin

Когато нагласите програма, уредът автоматично избира скоростта на центрофугиране по подразбиране.

Натиснете този бутон неколкократно, за да:

- **Промените скоростта на центрофугиране.** Дисплеят показва само скоростите на центрофугиране, които са налични за зададената програма.

- Задайте опция **Без центрофугиране** \_ \_ \_ \_.

Задайте тази опция, за да деактивирате всички фази на центрофугиране.

Екранът показва индикатора \_ \_ \_ . Уредът извършва само фазата на източване на избраната програма за пране. Задайте тази опция за много деликатни тъкани. Фазата на изплакване използва повече вода за някои програми за пране.

- Активиране на опцията **Задържане на изплакването** .

Заклучителното центрофугиране не е извършено. Водата от последното изплакване не се източва, за да се предпазят тъканите от намачкване. Програмата за пране спира, но в барабана все още има вода.

Индикаторът  остава включен. Вратичката остава заключена и барабанът се върти често, за да намали намачкването. Трябва да източите водата, за да отключите вратичката.

Ако докоснете бутон Start/Pause , уредът извършва фаза на центрофугиране и източва водата.



Уредът изпразва водата автоматично след около 18 часа.

### 7.5 Prewash

С тази опция можете да добавите фаза на предпране към програма за изпиране.

Съответният индикатор над сензорния бутон светва.

Използвайте тази опция, за да добавите фаза предпране на 30 °C преди фазата пране.

Тази опция се препоръчва за силно замърсено пране, особено ако съдържа пяськ, прах, кал или други твърди частици.



Опцията може да удължи времетраенето на програмата.

## 7.6 Stains

Докоснете този бутон, за да добавите фазата за петна към програмата.

Съответният индикатор над сензорния бутон светва.

Използвайте тази опция за изпиране на упорити петна, за да ги премахнете.

Когато зададете тази опция, поставете препарат за премахване на петна в отделението .



Тази опция увеличава времетраенето на програмата.

Тази опция не е налична при температура под 40 °C.

## 7.7 Extra Rinse

С тази опция можете да добавите няколко изплаквания, според избраната програмата за пране. Използвайте тази опция за хора с чувствителна кожа.



Тази опция увеличава времетраенето на програмата.

Съответният индикатор над сензорния бутон светва.

## 7.8 Silent

Чрез докосване на този бутон можете да активирате и деактивирате безшумния режим.

Междинната и финалната фази на центрофугиране са подтиснати и програмата приключва с вода в барабана. Това минимализира намачкването.

Екранът показва индикатор за заключване на вратата . Вратата остава заключена.

Барабанът се върти често, за да се намали намачкването. Трябва да източите водата, за да отключите вратичката.

Тъй като програмата е много тиха, подходящо е да се пуска вечерно време, когато тарифите за електричество са по-ниски. При някои програми изплакванията се извършват с повече вода.

Ако докоснете бутона Start/Pause , уредът извършва само фаза на източване.



Уредът изпразва водата автоматично след около 18 часа.

## 7.9 Easy Iron

Уредът внимателно измива и центрофугирането прането, за да предотвратят намачкването му.

Този уред намалява скоростта на центрофугиране, използва повече вода и адаптира продължителността на програмата към типа пране.

Съответният индикатор светва.

## 7.10 Delay Start

С тази опция може да отложите старта на програмата за по-удобно време.

Натиснете бутона неколkokратно, за да зададете нужното отлагане. Времето се увеличава постепенно от 1 до 20 часа.

Екранът показва съответния индикатор  и избраното време за отлагане. След докосване на бутона Start/Pause , уредът започва обратно отброяване, а вратата се заключва.

## 7.11 Time Manager

С тази опция можете да намалите времетраенето на програмата в зависимост от размера на прането и степента на замърсяване.

Когато зададете програма за пране, екранът показва времетраенето по подразбиране и ----- тирета.

Докоснете бутон Time Manager, за да намалите времетраенето на програмата според вашите нужди. На екрана се показва времетраенето на новата програма и съответният брой тирета, с който ще бъде съкратена:

----- подходяща за пълно пране с нормално замърсени дрехи.

---- бърз цикъл за пълно пране с леко замърсени дрехи.

--- много бърз цикъл за по-малко пране с леко замърсени дрехи (препоръчва се макс. половин натоварване).

- най-краткият цикъл за освежаване на малко количество пране.

Time Manager е достъпно само с програмите в таблицата.

индикатор	Cottons	Synthetics
----- 1)	■	■
----	■	■
---	■	■
-	■	■

индикатор	Cottons	Synthetics
-- 2)	■	■
- 2)	■	■

1) Времетраене по подразбиране за всички програми.

2) Това ниво на опцията Time Manager не е налично при 90°C.



При някои уреди продължителността на програмата се намалява, без да се показват тирета.

## 7.12 Start/Pause ▷||



Докоснете бутон Start/Pause ▷||, за да стартирате или паузирате уреда или да прекъснете действаща програма.







Можете да поставите цикъла на пауза и да добавяте или премахвате дрехи, когато иконата се появи на дисплея. Прочетете раздел „Отваряне на вратата - Добавяне на дрехи“ за повече подробности.

## 8. ПРОГРАМИ

### 8.1 Таблица на програмите

Програма Температура по подразби- ране Температурен диапазон	Скорост на центрофу- гиране за справка Обхват на скоростта на центро- фугата (об./мин.)	Мак- си- мално коли- че- ство за за- ре- ждане	Описание на програма (Вид пране и степен на замърсяване)
Cottons 40°C 90 °C – студена вода	1400 об./мин. (1400 - 400)	9 кг	Бели и цветни памучни тъкани. Идеален за нормално и силно замърсяване.
Synthetics 30°C 60 °C – студена вода	1200 об./мин. (1200 - 400)	4 кг	Синтетични и смесени тъкани. Нормално замърсяване.
Delicates 30 °C 40 °C – студена вода	800 об./мин. (1200 - 400)	2 кг	Деликатни тъкани като акрил, вискоза и смесени тъкани, изискващи нежно изпирание. Нормално замърсяване.
Wool   40 °C 40 °C – студена вода	1200 об./мин. (1200 - 400)	1,5 кг	Вълна, подходяща за пране в пералня, вълна за ръчно пране и деликатни тъкани със символ „ръчно пране“ <b>1</b> ).
Rapid 20min 30°C 40°C – 30°C	1200 об./мин. (1400 - 400)	3 кг	Памучни и синтетични тъкани с леко замърсяване или обличани еднократно.
Rinse	1400 об./мин. (1400 - 400)	9 кг	Всякакви дрехи, освен вълнени и много деликатни дрехи. Програма за изплакване и центрофугиране на прането. Скоростта на центрофугиране по подразбиране е тази, използвана за програми за памучни дрехи. Намалете скоростта на центрофугиране според типа пране. Ако е необходимо, задайте опцията Extra Rinse (Допълнително изплакване), за да добавите изплаквания. При ниска скорост на центрофугиране уредът извършва фини изплаквания и кратка центрофуга.
Spin/Drain	1400 об./мин. (1400 - 400)	9 кг	За центрофугиране на прането и изпомпване на водата от барабана. Всички тъкани освен вълнени и деликатни матери.
Jeans 30 °C 40 °C – студена вода	800 об./мин. (1200 - 400)	4 кг	Специална програма за дрехи от деним с деликатна фаза на пране, за да се сведе до минимум избледняването на цветовете и получаването на петна. За по-добра грижа се препоръчва намаляването на количеството пране.

Програма Температура по подразби- ране Температурен диапазон	Скорост на центрофу- гиране за справка Обхват на скоростта на центро- фугата (об./мин.)	Мак- си- мално коли- че- ство за за- ре- ждане	Описание на програма (Вид пране и степен на замърсяване)
Sport 30 °C 40 °C – студена вода	1200 об./мин. (1200 - 400)	4 кг	Синтетични дрехи за спорт. Тази програма е разработена за внимателно изпиране на модерните дрехи за спорт на открито и е подходяща за пране на спортно облекло за фитнес, колоездене, джогинг и подобни.
Silk 30°C	800 об./мин. (800-400)	0,5 кг	Коприна и други деликатни материи за машинно и ръчно пране. Движенията на барабана са толкова леки, дори че е подходящ за много деликатни дрехи. Използвайте пълнен цикъл на изпиране и сушене, за да намалите гънките.
Duvet 30°C 60 °C – студена вода	800 об./мин. (800-400)	3 кг	Специална програма за синтетични или юргани с пера и пух, олекотени завивки, покривки за легло и др. Използвайте течен перилен препарат за деликатни тъкани, като перилен препарат за вълнени тъкани.
Outdoor  30 °C 40 °C – студена вода	1200 об./мин. (1200 - 400)	2,5 кг <sup>2)</sup> 1 кг <sup>3)</sup>	<p>Не използвайте омекотител за тъкани и се уверете, че няма остатъци от омекотител в отделението за препарат.</p> <p><b>Връхни дрехи, технически, спортни, водоустойчиви и дишащи якета, двуслойни якета със сваляща се подплата или вътрешна изолация.</b> Препоръчителното заредено количество пране е 2,5 кг. Тази програма може да бъде използвана и като възстановителен цикъл за водоотблъскващи свойства, специално предназначен за дрехи с хидрофобно покритие. За да извършите възстановителен цикъл за водоотблъскващи свойства, извършете следното:</p> <ul style="list-style-type: none"> <li>• Налейте перилния препарат в отделението .</li> <li>• Налейте специален препарат за възстановяване на водоотблъскващите свойства на тъканите в отделението за омекотител .</li> <li>• Намалете зареденото количество пране до 1 кг.</li> </ul> <p>За подобряване на резултатите от препаратите за възстановяване на водоотблъскващите функции, изсушете прането в сушилнята, като зададете програмата за сушене Outdoor (ако е налична и ако на етикета на дрехата е обозначено, че може да бъде използвана сушилня).</p>
Hygiene  60°C	1400 об./мин. (1400 - 400)	9 кг	<b>Бели памучни тъкани.</b> Тази високоефективна програма за пране, комбинирана с изпарения, премахва над 99,99% от бактериите и вирусите <sup>4)</sup> Поддържа температурата над 60 °C във фазата на пране; допълнителни въздействие върху тъканите благодарение на фазата на изпаряване, подобрена фаза на изплакване, която гарантира премахване на перилния препарат и остатъци от микроорганизми. Тази програма осигурява също и намаляване на полените/алергенните предмети.

Програма Температура по подразби- ране Температурен диапазон	Скорост на центрофу- гиране за справка Обхват на скоростта на центро- фугата (об./мин.)	Мак- си- мално коли- че- ство за за- ре- ждане	Описание на програмата (Вид пране и степен на замърсяване)
Есо 40-60 40°C <b>5)</b>	1400 об./мин. (1400 - 400)	9 кг	Бели и цветни памучни тъкани. Нормално замърсени дрехи. Консумацията на енергия намалява и времетраенето на програмата за пране се удължава и осигурява добри резултати от прането.



- 1) По време на този цикъл барабанът се върти бавно, за да осигури нежно изпиране. Може да изглежда, че барабанът не се върти правилно или не се върти изобщо, но това е нормално за тази програма.
- 2) Програма за пране.
- 3) Програма за пране и фаза за водоустойчивост.
- 4) Тествана при *Staphylococcus aureus*, *Enterococcus faecium*, *Candida albicans*, *Pseudomonas aeruginosa* и MS2 Bacteriophage във външен тест, извършен от Swissatest Testmaterialien AG през 2021 г. (Доклад от изпитване № 202120117).
- 5) Съгласно Регламент (ЕС) № 2019/2023 на Комисията, тази програма с настройка на 40°C е подходяща за изпиране на нормално замърсени памучни тъкани, определени за изпиране на 40°C или 60°C заедно в един цикъл.



За достигната температура на прането, продължителност на програмата и други данни, моля, вижте глава „Стойности на потребление“.  
Най-ефикасните програми по отношение на консумацията на енергия основно са тези, които работят на по-ниски температури и по-дълга продължителност.

### Съвместимост на опциите на програмите

Програма	Spin	---		Prewash 1)	Stains 2)	Extra Rinse	Silent	Easy Iron	Delay Start	Time Manager
Cottons	■	■	■	■	■	■	■	■	■	■ 3)
Synthetics	■	■	■	■	■	■	■	■	■	■
Delicates	■	■	■			■	■		■	
Wool	■	■	■						■	
Rapid 20min	■	■							■	

Програма	Spin	---		Prewash 1)	Stains 2)	Extra Rinse	Silent	Easy Iron	Delay Start	Time Manager
Rinse	■	■	■			■			■	
Spin/Drain	■	■ 4)							■	
Jeans	■	■	■		■	■	■	■	■	
Sport	■	■	■	■		■			■	
Silk	■	■							■	
Duvet	■	■							■	
Outdoor 	■	■	■			■			■	
Hygiene 	■	■	■		■	■			■	
Eco 40-60	■		■						■	



1) Prewash и Stains не могат да се избират заедно.



2) Тази опция не е налична при температура под 40 °C.

3) Това ниво на опцията Time Manager не е налично при 90°C

4) Ако нагласите опцията „Без центрофуга“, уредът само източва водата.

### Подходящи перилни препарати за програмите за пране

Програма	Универсален прах 1)	Универсален течен перилен препарат	Течен перилен препарат за цветно пране	Деликатни вълнени тъкани	Специален
Cottons	▲	▲	▲	--	--
Synthetics	▲	▲	▲	--	--
Delicates	--	--	--	▲	▲
Wool  	--	--	--	▲	▲
Rapid 20min	--	▲	▲	--	--
Jeans	--	--	▲	▲	▲
Sport	--	▲	▲	--	▲
Silk	--	--	--	▲	▲

Програма	Универсален прах 1)	Универсален течен перилен препарат	Течен перилен препарат за цветно пране	Деликатни вълнени тъкани	Специален
Duvet	--	--	--	▲	▲
Outdoor 	--	--	--	▲	▲
Hygiene 	▲	▲	--	--	▲
Еco 40-60	▲	▲	▲	--	--

1) Препоръчва се употребата на перилен прах за температури над 60 °С.

▲ = Препоръчва се

-- = Не се препоръчва

## 8.2 Woolmark Premium Wool Care - Синьо



Цикълът за пране на вълнени тъкани с тази машина е изпробван и одобрен от компанията Woolmark за пране на вълнени дрехи, обозначени като „ръчно пране“, при условие че продуктите се перат съгласно инструкциите на етикета на дрехата и на производителя на тази перална машина.  
M1512

## 9. НАСТРОЙКИ

### 9.1 Звукови сигнали

Този уред има различни звукови сигнали, които се включват когато:

- Включвате уреда (специален кратък звук).
- Изключвате уреда (специален кратък звук).
- Докосвате бутоните (кликване).
- Направите невалиден избор (3 кратки звука).
- Програмата завърши (последователност от звуци за около 1 минута).
- Има неизправност в уреда (последователност от кратки звуци за около 5 минути).

За да **деактивирате/активирате** звуковите сигнали, задайте програма и

докоснете бутони Prewash и Stains едновременно за около 2 секунди. Дисплеят показва On/Off



Ако деактивирате звуковите сигнали, те ще продължат да работят, ако има неизправност в уреда.

### 9.2 Защита за деца

С тази опция може да попречите на децата да играят с командното табло.

За да **активирате/деактивирате** тази опция, задържете бутона Easy Iron докато  **се покаже/се скрие** на/от дисплея.

Уредът запазва избраните опции, след като го изключите.

Функцията „Защита за деца“ не е достъпна в продължение на няколко секунди след включване на уреда.

### 9.3 Брояч на часове работа

Възможно е да се визуализира общото време на работа на уреда в часове, като се започне от първото включване. Тази стойност ще отброява времето на работа на циклите (не включва паузи, време на забавен старт). За да визуализирате тази стойност, направете следното:

1. Включете уреда, като натиснете бутон On/Off.
2. Завъртете копчето за програмите на която и да е програма.
3. Натиснете и задръжте бутоните Stains и Extra Rinse за няколко секунди (в рамките на 10 секунди след включване. След тези 10 секунди, комбинацията от клавиши активира и деактивира звуковите сигнали).
4. След 3 секунди общият брой часове, през които уредът е работил, се показва на дисплея: напр. 1276 часа, на дисплея се показва текстът Hr за 2 секунди, 12 (хиляди и стотици) за 2 секунди и 76 (десетици и единици).



Ако процедурата не работи (поради изтичане на времето, грешна позиция на бутона на програмата или комбинация от грешни клавиши), изключете уреда и повторете последователността от началото.

### 9.4 Фабрично нулиране

Тази функция позволява възстановяване на фабричните опции по подразбиране. За да **активирате** тази опция, следвайте стъпките по-долу:

1. Включете уреда, като натиснете бутон On/Off.
2. Завъртете копчето за програмите на която и да е програма.
3. Натиснете и задръжте бутоните Silent и Easy Iron за няколко секунди (в рамките на 10 секунди след включване. След тези 10 секунди, комбинацията от клавиши активира и деактивира звуковите сигнали).
4. Екранът ще покаже — — — за около 5 секунди.



Ако процедурата не работи (поради изтичане на времето, грешна позиция на бутона на програмата или комбинация от грешни клавиши), изключете уреда и повторете последователността от началото.

## 10. ЕЖЕДНЕВНА УПОТРЕБА



### ВНИМАНИЕ!

Вж. глава "Безопасност".

### 10.1 Активиране на уреда

1. Свържете щепсела към контакта на захранващата мрежа.
  2. Отворете кранчето за вода.
  3. Натиснете бутон On/Off за няколко секунди, за да активирате уреда.
- Чува се кратък звук.

### 10.2 Зареждане на прането

1. Отворете вратата на уреда.
2. Изпразнете джобовите и разгънете дрехите, преди да ги поставите в уреда.
3. Поставете дрехите в барабана една по една.  
Не слагайте твърде много пране в барабана.
4. Затворете плътно вратичката.

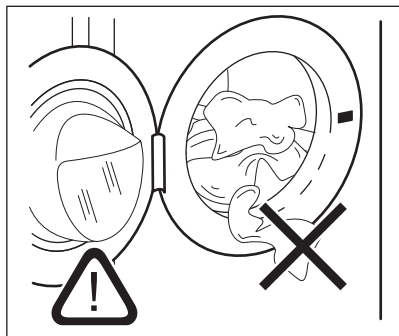



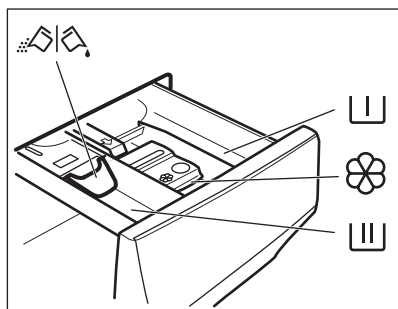

### ⚠ ПРЕДУПРЕЖДЕНИЕ!

- Уверете се, че прането няма да се заклеци между уплътнението и вратичката, за да избегнете риск от наводняване или повреда на пералнята.
- Прането на силно омаслени, мазни петна или използването на парфюм с аромати може да причини повреда на гумените части на пералнята.

## 10.3 Поставяне на препарат и добавки



-  Отделение за фаза на предпране, програма за наakisване или отстраняване на петна.
-  Отделение за фазата на пране.
-  Отделение за течни добавки (омекотител за тъкани, препарат за колосване).
- MAX** Максимално ниво на количеството течни добавки.
-  Преграда за течен или прахообразен перилен препарат.

1. Измерете конкретните перилните препарати и омекотителя за тъкани.
2. Поставете перилния препарат и омекотителя за тъкани в съответните отделения.



- Винаги следвайте инструкциите върху опаковката на перилните препарати, но препоръчваме да не се надвишава максималното ниво **MAX**. Това количество обаче ще гарантира оптимални резултати при пране.



- След цикъл на пране, ако е необходимо, премахнете всякакви остатъци от препарата от дозатора.

## 10.4 Проверете позицията на преградата за препарат

1. Дръпнете доколкото е възможно навън дозатора на перилните препарати.

2. Натиснете лоста надолу, за да извадите дозатора.

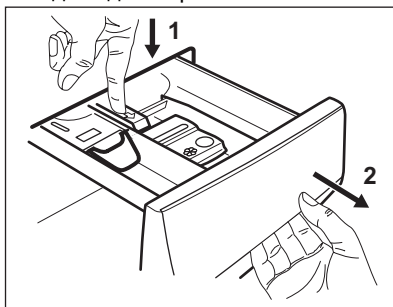

3. За да използвате прахообразен перилен препарат, обърнете преградата нагоре.

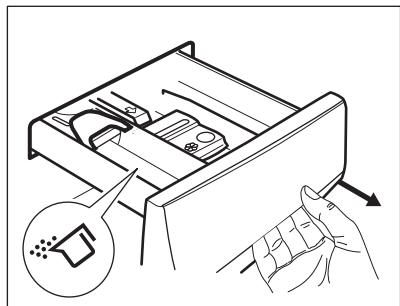

4. За да използвате течен перилен препарат, обърнете преградата надолу.

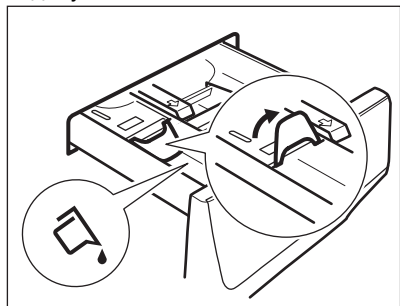

Когато преградата е в позиция **НАДОЛУ**:

- Не използвайте гелообразни или гъсти перилни препарати..
  - Не превишавайте дозата препарат, показана върху преградата.
  - Не задавайте фазата на предпране.
  - Не задавайте функция отложен старт.
5. Измерете перилния препарат и омекотителя за тъкани.
6. Внимателно затворете дозатора за перилни препарати.

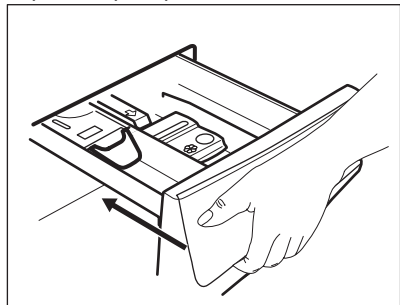

Уверете се, че преградата не предизвиква блокиране, когато затворите дозатора.

## 10.5 Избор на програма

1. Завъртете селектора за програми, за да изберете желаната програма за пране.

Индикаторът на бутон Start/Pause мига. Екранът показва насочващо времетраене на програмата.

2. За да промените температурата и/или скоростта на центрофугиране, докоснете съответните бутони.
3. По желание задайте една или повече опции, посредством докосване на съответните бутони. Съответните индикатори светват на екрана и дадената информация се променя според тях.





Ако изборът **не е възможен**, прозвучава звуков сигнал и екранът показва ---.

## 10.6 Допълнителна информация за ежедневна употреба

### Измерване на пране SensiCare System

SensiCare System автоматично настройва времетраенето на програмата спрямо количеството пране в барабана, за да постигне перфектни резултати при пране за възможно най-кратко време. Уредът засича прането през първите 30 секунди. При програмите с Time Manager по време на тази фаза дисплеят е анимиран. Барабанът се завърта за кратко. В края на засичането на пране, **в случай на претоварване на барабана**, индикаторът **MAX** мига на дисплея. Можете да поставите уреда на пауза и да премахнете излишните дрехи. Ако програмата за пране не стартира все пак. След около 20 минути от старта на програмата, времетраенето на програмата може да се регулира отново според капацитета на попиване на вода от тъканите. Не SensiCare System е налично в програми с кратки цикли,



## Стартиране на програма

Докоснете бутона Start/Pause , за да стартирате програмата. Съответният индикатор спира да мига и остава светнат. Програмата стартира и люкът е заключен. Дисплеят показва индикатора Програмата започва, вратичката е заключена. Екранът показва индикатора .

## Стартиране на програма със забавен старт

1. Докоснете бутона Delay Start неколккратно, докато екранът покаже желаното време на отлагане.
2. Докоснете бутона Start/Pause . Вратата на уреда се заключва и започва обратното отброяване на отложения старт. Когато отброяването завърши, програмата се стартира автоматично.

## Прекъсване на програмата и промяна на опциите.



1. Когато програмата работи, може да промените само някои опции. Докоснете бутон Start/Pause .
2. Променете опциите. Предоставената информация на дисплея съответно се променя
3. Докоснете отново Start/Pause . Програмата за измиване продължава.

## Анулиране на работеща програма.

- Натиснете бутона On/Off за отказ на програмата и изключване на уреда. Натиснете бутона отново, за да активирате уреда.
- Завъртете копчето за избор в положение „нулиране“ и активирайте •



на уреда. Изчакайте 2 секунди. Сега можете да зададете нова програма за пране.

## Край на програмата

- Уредът спира автоматично. На екрана светва . Прозвучават звукови сигнали (ако са активирани).
- Индикаторът на бутон Start/Pause  изгасва. Индикаторът  за заключена вратичка се изключва и люкът се отключва.
- Натиснете бутона On/Off за няколко секунди, за да деактивирате уреда. Дръжте вратата и дозатора за препарат откренати, за да предотвратите образуването на плесен и миризми.

## Източване на водата след края на цикъла

Ако сте избрали програма или опция, която не източва водата от последното изплакване, не забравяйте да източите водата:

- Докоснете бутона Spin, за да намалите скоростта на центрофугиране, предложена от уреда
- Натиснете Start/Pause 
- Когато програмата приключи и индикаторът за блокирана вратичка  изгасва, може да отворите вратичката.
- On/Off за спиране на уреда.

## Функция „В готовност“

Функцията „В готовност“ автоматично изключва уреда, за да се намали консумацията на енергия.

## 11. ГРИЖА И ПОЧИСТВАНЕ

### ВНИМАНИЕ!

Вж. глава "Безопасност".

### 11.1 График за периодично почистване

Периодичното почистване спомага за удължаването на работата на уреда Ви.

След всеки цикъл, оставяйте вратичката и дозатора за препарати откренати, за да има циркулация на въздух и да изсушите уреда: това ще предотврати образуването на плесен и миризми.

Ако уредът не се използва дълго време: затворете крана за вода и изключете уреда от контакта.

## График с показатели за периодично почистване:

Отстр. на котл. камък	Два пъти в годината
Профилактично пускане на програма за пране	Веднъж месечно
Почистване на уплътнението на вратата	На всеки два месеца
Почистване на барабана	На всеки два месеца
Почистване на дозатор за препарати	На всеки два месеца
Почистване на филтър на дренажна помпа	Два пъти в годината
Почистване на входящия маркуч и филтъра на вентила	Два пъти в годината

Следните параграфи съдържат инструкции при почистването на всяка част.

## 11.2 Отстраняване на чужди предмети



Уверете се, че джобовите са опразнени и всички разхлабени елементи са завързани преди да започнете програмата.

Отстранете всякакви чужди предмети (като метални кламери, копчета, монети и т.н.), които могат да се озоват в уплътнението на вратата, филтрите и барабана. Вижте параграфи „Двоен уплътнител за врата“, „Почистване на барабана“, „Почистване на филтъра на дренажната помпа“ и „Почистване на входящия маркуч и филтъра за вентила“. Внимавайте с пердетата. Махнете кукичките и поставете пердетата в торба за пране или калъфка за възглавници. Моля, свържете се с оторизиран сервизен център, ако е необходимо.

## 11.3 Външно почистване

Почиствайте уреда само с мек сапун и топла вода. Подсушете напълно всички повърхности. Не използвайте груби гъбички или друг материал с грапава повърхност.

### ПРЕДУПРЕЖДЕНИЕ!

Не използвайте алкохол, разтворители или химически продукти.

### ПРЕДУПРЕЖДЕНИЕ!

Не почиствайте металните повърхности с препарати на хлорна основа.

## 11.4 Отстр. на котл. камък



Ако твърдостта на водата във вашия район е висока или умерена, препоръчваме да използвате препарат за премахване на котлен камък за перални машини.

Редовно проверявайте барабана за наличие на котлен камък.

Обикновените препарати съдържат омекотител за вода, но препоръчваме от време на време да пускате цикъл с празен барабан и препарат за премахване на котлен камък.



Винаги спазвайте инструкциите, които ще откриете на опаковката на продукта.

## 11.5 Профилактично пускане на програма за пране

Продължителната и прекомерна употреба на програми с ниска температура може да причини натрупвания на препарат, мъхчета, да развие бактерии в барабана и ваничката. Това може да отдели лоши миризми и плесен. За да елиминирате тези натрупвания и почистите вътрешната част на уреда, редовно пускате поддържащо пране (поне веднъж месечно):



Вижте параграф „Почистване на барабана“.

## 11.6 Уплътнение на вратата с двоен улей

Този уред е създаден със **самопочистваща се дренажна система**, което позволява на леките пухкави влакна, които падат от дрехите, да изтекат с водата. Редовно проверявайте уплътнението и, ако е необходимо, го почиствайте, както е описано на следната схема. На края на цикъла могат да бъдат намерени монети, копчета и други дребни предмети.

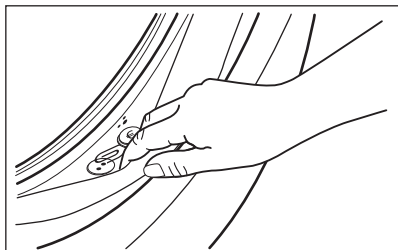

Почиствайте го, когато е нужно, използвайки препарат за почистване с амонячна пяна, без да надрасквате повърхността на уплътнението.



Винаги следвайте инструкциите, които ще откриете на опаковката на продукта.

Проверете и отстранете предмети (ако има такива), които могат да попаднат в съвката.

Уверете се, че няма останало пране между уплътнението и вратата.

Използвайте влажна кърпа, за да отстраните всякакви замърсявания или остатъци от вода, останали по уплътнението на вратата след завършване на цикъла.

## 11.7 Почистване на барабана

Редовно проверявайте барабана за предотвратяване на нежелани наслоявания.

В барабана може да се появят наслоявания на ръжда поради ръждиво

чуждо тяло в прането или съдържание на желязо в чешмяната вода

Почиствайте барабана със специални продукти за неръждаема стомана.



Винаги спазвайте инструкциите, които ще откриете на опаковката на продукта.  
Не почиствайте барабана с киселинни препарати за отстраняване на котлен камък и такива съдържащи хлор, желязо или стоманена тел.

За пълно почистване:

1. Извадете цялото пране от барабана.
2. Пуснете програма Cottons на най-високата температура.
3. Добавете малко количество перилен препарат на прах в празния барабан, за да изплакнете остатъците.



От време на време, в края на цикъла, дисплеят може да покаже иконката : това е препоръка да извършите "почистване на барабана". След като почистването на барабана бъде извършено, иконката изчезва.

## 11.8 Почистване на дозатора за препарата

За да предотвратите възможни натрупвания от засъхнали перилни препарати или сплъстен омекотител и/или мухъл в чекмеджето за дозиране на перилните препарати, на всеки два месеца изпълнявайте следната процедура за почистване, както е обяснено в следните диаграми.

1. Отворете чекмеджето. Натиснете надолу клапана, както е показано на картинката и го издърпайте.

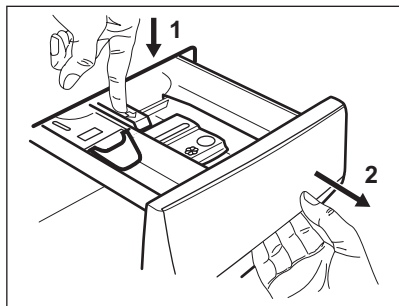

2. Премахнете горната част от отделението на препаратата, за да подпомогнете почистването и го измийте на течаща топла вода, за да премахнете всякакви следи от натрупан препарат. След почистване, поставете горната част обратно на позицията и.

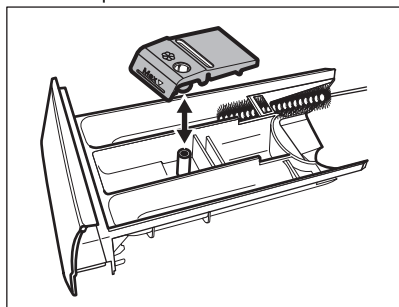

3. Уверете се, че всички остатъци от препарат са премахнати от горната и долната част на прореза. Използвайте малка четка, за да почистете прореза.

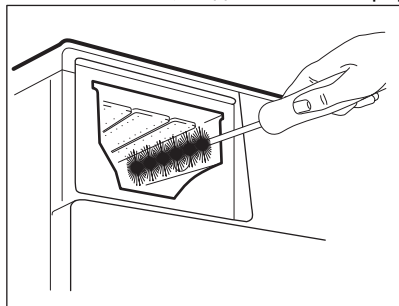

4. Вкарайте отделението за препарат във водещите релси и го затворете. Пуснете програмата за изплакване без никакви дрежи в барабана.

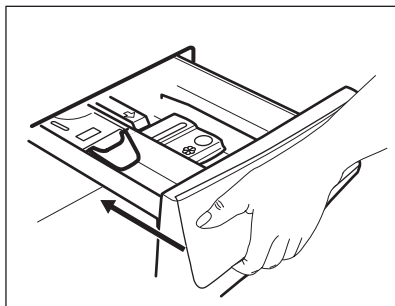

## 11.9 Почистване на филтъра на помпата за източване

Редовно преглеждайте филтъра на помпата за източване и се уверете, че е чист.

Почистете дренажната помпа за източване, ако:

- Уредът не източва водата.
- Барабанът не се върти.
- Уредът издава необичаен шум, поради запушването на помпата за източване.
- На екрана се показва код на аларма

**E20**

### **⚠ ВНИМАНИЕ!**

- Изключете щепсела от контакта на захранващата мрежа.
- Не вадете филтъра, докато уредът работи.
- Не почиствайте помпата, ако водата в уреда е гореща. Изчакайте, докато водата изстине.
- Повторете стъпка 3 няколко пъти, като затваряте и отваряте вентила, докато водата спре да изтича.

При отстраняване на филтъра винаги трябва да имате парцал за подсушаване на изтеклата вода.

**Продължете както в следващите диаграми, за да почистите филтъра на помпата:**

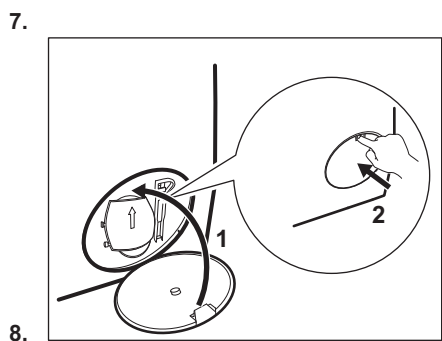
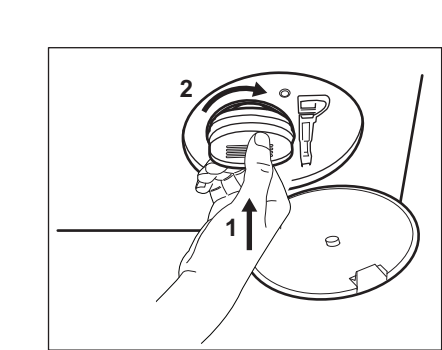
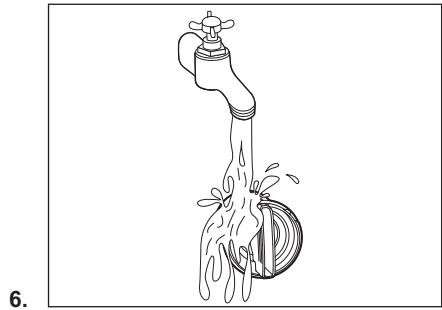
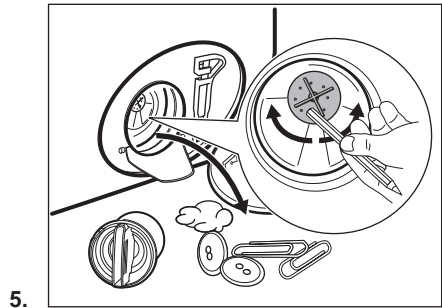
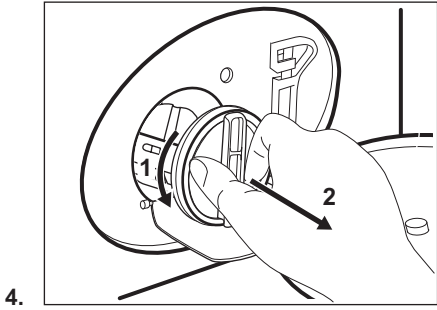
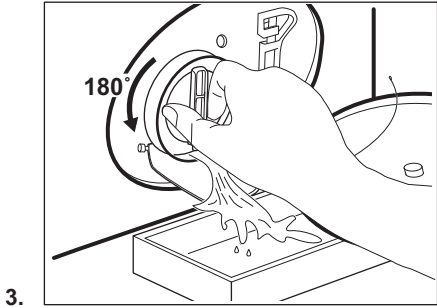
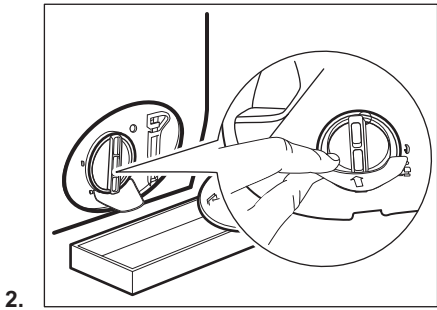
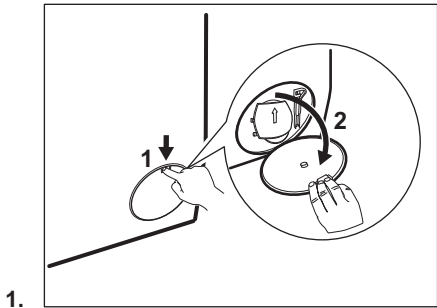

**⚠ ВНИМАНИЕ!**

Уверете се, че роторът на помпата може да се върти. Ако не се върти, свържете се с оторизирания сервизен център. Уверете се също, че сте затегнали правилно филтъра, за да предотвратите течове.

### 11.10 Почистване на маркуча за подаване на вода и филтъра на вентила



Препоръчва се да се чистят два пъти годишно и филтрите на маркуча за водоснабдяване и клапана, за да премахнете остатъци, събирани с времето. Продължете както е описано в следващите диаграми, за да почистите филтрите:

1.

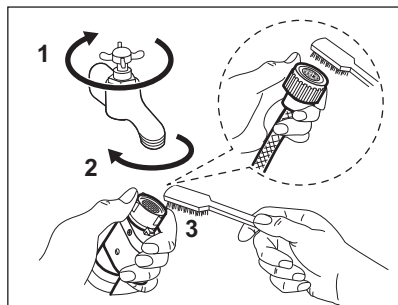

2.

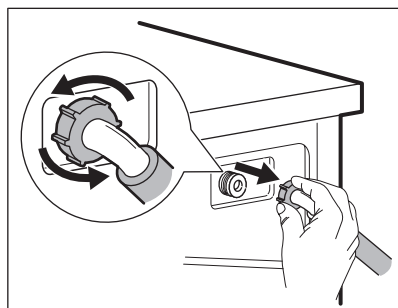

3.

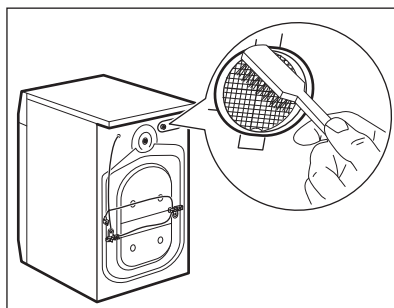

4.

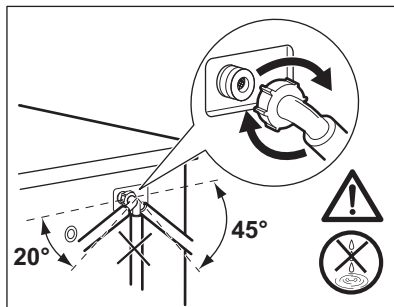

### 11.11 Аварийно източване

Ако уредът не може да източи водата, извършете същата процедура, описана в параграф „Почистване на помпата за източване“. Ако е необходимо, почистете помпата.

### 11.12 Предпазни мерки срещу замръзване

Ако уредът е инсталиран на място, където температурата може да достигне стойности от около 0° C или по-ниско,

отстранете останалата вода от маркуча за подаване на вода и помпата за източване.

1. Изключете щепсела от контакта.
2. Затворете крана за водата.
3. Поставете двата края на маркуча за подаване на вода в контейнер и оставете водата да изтече от маркуча.
4. Изпразнете помпата за източване. Вижте процедурата за аварийно източване.
5. Когато помпата за източване е празна, поставете маркуча за подаване на вода отново.

### **ВНИМАНИЕ!**

Уверете се, че температурата е по-висока от 0 °C преди да използвате отново уреда.

Производителят не е отговорен за щети, причинени от ниска температура.

## 12. СТОЙНОСТИ НА ПОТРЕБЛЕНИЕ

### 12.1 Забележка



QR кодът върху енергийния етикет предоставен с уреда, съдържа уеб връзка, водеща до информация, свързана с функционалността на уреда в базата данни EPREL на ЕС. Запазете енергийния етикет за справка, както и ръководството за потребители и всички други документи, предоставени с уреда.

Възможно е да потърсите информацията в EPREL като използвате връзката <https://eprel.ec.europa.eu> и въведете името на модела и продуктовия номер, които се намират върху табелката с данни на уреда.

Стойностите и времетраенето на програмите варират въз основа на различни условия (напр. температура на стаята, температура на водата и налягане, количество и тип заредено пране, захранващо напрежение) и също при смяна на първоначалните настройки на дадена програма.

### Съгласно Регламент (ЕС) № 2019/2023 на Комисията

Програма Eco 40-60	кг	kWh	Литри	чч:мм	% 1)	°C	об./мин. 2)
Пълно зареждане	9	0.760	64.0	3:40	53.00	33	1351
Половин зареждане	4,5	0.440	47.0	2:45	53.00	27	1351
Четвърт зареждане	2,5	0.300	39.0	2:35	54.00	26	1351

1) Остатъчна влага в края на фаза центрофуга. Колкото по-високи са оборотите на центрофугиране, толкова повече шум ще издава уреда и толкова по-малко остатъчна влага ще бъде налична.

2) Максимална скорост на центрофугиране.

## Обичайни програми



Тези стойности служат само за пример.

Програма	кг	kWh	Литри	чч:мм	% 1)	°C	гоб./ мин. 2)
Cottons <sup>3)</sup> 90°C	9	2.75	85.0	4:00	52.00	85	1400
Cottons 60°C	9	1.65	80.0	3:30	52.00	55	1400
Cottons 20° <sup>4)</sup> 20°C	9	0.35	80.0	3:00	52.00	20	1400
Synthetics 40°C	4	0.85	75.0	2:30	35.00	40	1200
Delicates <sup>5)</sup> 30°C	2	0.35	60.0	1:25	35.00	30	1200
Wool 30°C	1,5	0.30	70.0	1:05	30.00	30	1200

1) Остатъчна влага в края на фаза центрофуга. Колкото по-високи са оборотите на центрофугиране, толкова повече шум ще издава уреда и толкова по-малко остатъчна влага ще бъде налична.

2) Референтен показател за скоростта на центрофугиране.

3) Подходяща за пране на силно замърсен текстил.

4) Подходяща за пране на леко замърсени памучни, синтетични и смесени тъкани.

5) Също така, може да се използва като цикъл за бързо изпиране за леко замърсен текстил.

### Потребление на енергия в различни режими

Изключено (W)	В готовност (W)	Забавен старт (W)
0.50	0.50	4.00

Времето до режим „Изключване/В готовност“ е максимум 15 минути.

## 13. БЪРЗО РЪКОВОДСТВО

### 13.1 Ежедневна употреба

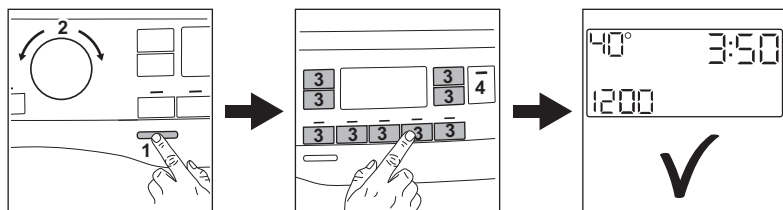

Свържете щепсела към контакта на захранващата мрежа.

Отворете кранчето за вода.

Пъхнете прането.

Изсипете препаратите за пране и добавката в правилното отделение на дозатора.

1. Натиснете бутона **On/Off** за включване на уреда. Завъртете програматора, за да настроите желаната програма.
2. Задайте желаните опции (1) с помощта на съответните сензорни бутони. За стартиране на програмата натиснете бутона (2) **Start/Pause** 
3. Уредът се стартира.

След приключване на програмата извадете прането.

Натиснете бутона **On/Off** за изключване на уреда.

### 13.2 Грижа и почистване

**График за периодично почистване спомога за по-дълъг живот на уреда Ви.**

След всеки цикъл, оставайте вратичката и дозатора за препарати открити, за да има циркулация на въздух и да изсушите уреда: това ще предотврати образуването на плесен и миризми.

Ако уредът не се използва дълго време: затворете крана за вода и изключете уреда от контакта.

Профилактично пускане на програмата за пране	Веднъж месечно
--	----------------

Почистване на уплътнението на вратата	На всеки два месеца
---------------------------------------	---------------------

Почистване на барабанна	На всеки два месеца
-------------------------	---------------------

Почистване на дозатор за препарати	На всеки два месеца
------------------------------------	---------------------

Почистване на филтър на дренажна помпа	Два пъти в годината
--	---------------------

Почистване на входящия маркуч и филтъра на вентила	Два пъти в годината
--	---------------------

Пазете пластмасовите части на разстояние, особено в близост до зоната на чекмеджето за препарат, и отстранете излишния разлив.

Следните параграфи съдържат инструкции за почистването на дадена част.

**Уплътнение на вратата с двоен улей**  
Този уред е създаден със **самопочистваща се дренажна система**, което позволява на леките пухкави влакна, които падат от дрехите, да изтекат с водата. Редовно проверявайте уплътнението и, ако е необходимо, го почиствайте, както е описано на следната схема. На края на цикъла могат да бъдат намерени монети, копчета и други дребни предмети.

Отстр. на котл. камък	Два пъти в годината
-----------------------	---------------------

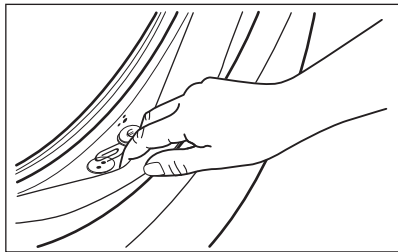

Почиствайте го, когато е нужно, използвайки препарат за почистване с амонячна пяна, без да надрасквате повърхността на уплътнението.



Винаги следвайте инструкциите, които ще откриете на опаковката на продукта.

Проверете и отстранете предмети (ако има такива), които могат да попаднат в сгъвката.

Уверете се, че няма останало пране между уплътнението и вратата.

Използвайте влажна кърпа, за да отстраните всякакви замърсявания или остатъци от вода, останали по уплътнението на вратата след завършване на цикъла.

### Отстраняване на чужди предмети



Уверете се, че джобовите са опразнени и всички разхлабени елементи са завързани преди да започнете програмата.

Отстранете всякакви чужди предмети (като метални кламери, копчета, монети и т.н.), които могат да се озоват в уплътнението на вратата, филтрите и барабана. Моля, свържете се с оторизиран сервизен център, ако е необходимо.

### Почистване на филтъра на помпата за източване

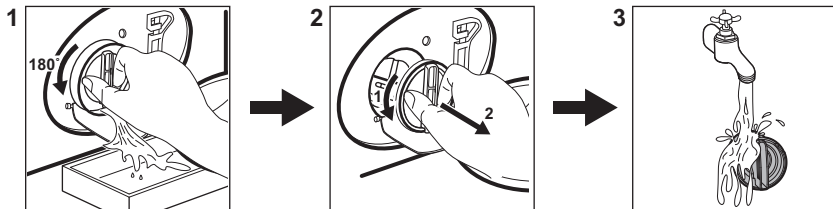

Почиствайте филтъра редовно и особено, ако на дисплея се появи кодът на

алармата **E20**



## 13.3 Програми

Програма	Зареждане	Описание на продукт
Cottons	9 кг	Бели и цветни памучни тъкани. Идеален за нормално и силно замърсяване.
Synthetics	4 кг	Синтетични и смесени тъкани.
Delicates	2 кг	Деликатни тъкани като акрилни, вискозни, полиестерни дрехи.

Програма	Зареждане	Описание на продукт
Wool 	1,5 кг	Вълна, подходяща за пране в пералня, вълна и фини тъкани за ръчно пране.
Rapid 20min	3 кг	Памучни и синтетични тъкани с леко замърсяване или обличани еднократно.
Rinse	9 кг	Всякакви дрехи, освен вълнени и много деликатни дрехи. Програма за изплакване и центрофуга.
Spin/Drain	9 кг	Всякакви дрехи, освен вълнени и много деликатни дрехи. Програма за центрофуга и изцеждане на водата.
Jeans	4 кг	Дънкови дрехи и дрехи от жарсе.
Sport	4 кг	Спортни дрехи.
Silk	0,5 кг	Специална програма за коприна и за дрехи от смесена синтетика.
Duvet	3 кг	Единично синтетично одеяло, покривка за легло, завивка.
Outdoor 	2,5 кг <sup>1)</sup> 1 кг <sup>2)</sup>	Модерни дрехи за спорт на открито.
Hygiene 	9 кг	Бели памучни тъкани. Тази програма премахва над 99,99% от бактериите и вирусите <sup>3)</sup>
Eco 40-60	9 кг <sup>4)</sup>	Бели и цветни памучни тъкани. Нормално замърсени дрехи.

1) Програма за пране.

2) Програма за пране и фаза за водоустойчивост.

3) Тествана при Staphylococcus aureus, Enterococcus faecium, Candida albicans, Pseudomonas aeruginosa и MS2 Bacteriophage във външен тест, извършен от Swissatest Testmaterialien AG през 2021 г. (Доклад от изпитване № 202120117).

4) Съгласно Регламент (ЕС) № 2019/2023 на Комисията, тази програма с настройка на 40°C е подходяща за изпиране на нормално замърсени памучни тъкани, определени за изпиране на 40°C или 60°C заедно в един цикъл.



За достигнатата температура на прането, продължителност на програмата и други данни, моля, вижте глава „Стойности на потребление“.

Най-ефикасните програми по отношение на консумацията на енергия основно са тези, които работят на по-ниски температури и по-дълга продължителност.

**Зареждането на уреда на максималния капацитет, предвиден за всяка**

**програма, помага за намаляването на използваната енергия и вода.**

**Подходящи перилни препарати за програмите за пране**

Програма	Универсален прах <sup>1)</sup>	Универсален течен перилен препарат	Течен перилен препарат за цветно пране	Деликатни вълнени тъкани	Специален
Cottons	▲	▲	▲	--	--

Програма	Универсален прах 1)	Универсален течен перилен препарат	Течен перилен препарат за цветно пране	Деликатни вълнени тъкани	Специален
Synthetics	▲	▲	▲	--	--
Delicates	--	--	--	▲	▲
Wool  	--	--	--	▲	▲
Rapid 20min	--	▲	▲	--	--
Jeans	--	--	▲	▲	▲
Sport	--	▲	▲	--	▲
Silk	--	--	--	▲	▲
Duvet	--	--	--	▲	▲
Outdoor 	--	--	--	▲	▲
Hygiene  	▲	▲	--	--	▲
Eco 40-60	▲	▲	▲	--	--

1) Препоръчва се употребата на перилен прах за температури над 60 °С.

-- = Не се препоръчва ▲ = Препоръчително

## 14. ВИД И КАЧЕСТВО НА ПРЕПАРАТ.

- Използвайте само перилни препарати и други препарати, предназначени специално за употреба в перална машина. Първо, следвайте тези основни правила:
    - прах за пране (също таблетки и перилни препарати - еднократна доза) за всички видове тъкани, с изключение на деликатните. За предпочитане са перилни препарати на прах със съдържание на белина за бели дрехи и дезинфекция на прането,
    - течни перилни препарати (както и перилни препарати в еднократна доза), за предпочитане при програми за пране с ниска температура (60 °С макс.) при всички видове тъкани или по специално за вълнените тъкани.
  - Не смесвайте различни видове перилни препарати.
  - Използвайте по-малко перилен препарат, ако:
    - перете малко количество пране,
    - прането е леко замърсено,
    - по време на прането има голямо количество пяна.
  - Когато използвате таблетки или капсули с перилен препарат, винаги ги поставяйте в барабана, а не в дозатора за препарат и следвайте препоръките на производителя.
- Недостатъчното количество перилен препарат може да доведе до:**
- незадоволителни резултати от прането,
  - прането да се оцвети в сиво,
  - дрехите да се омазнят,
  - мухъл в уреда.

### Твърде голямото количество перилен препарат може да доведе до:

- пенене,
- намален ефект от изпирането,

- недостатъчно изплакване,
- по-голямо въздействие на околната среда.

## 15. КОДОВЕ НА АЛАРМА И ВЪЗМОЖНИ НЕИЗПРАВНОСТИ

Уредът не се стартира или спира по време на работа. Първо се опитайте да намерите решение на проблема (вижте таблиците).

### **ВНИМАНИЕ!**

Изключете уреда преди извършването на каквато и да било проверка.

Проблем	Възможно решение
<b>E10</b> Уредът не се пълни с вода правилно.	<ul style="list-style-type: none"><li>• Уверете се, че кранът за вода е отворен.</li><li>• Уверете се, че налягането на водоподаването не е прекалено ниско. За тази информация се свържете с вашата местна водоснабдителна компания.</li><li>• Уверете се, че кранът на водата не е запушен.</li><li>• Уверете се, че маркучът за подаване на вода не е прегънат, повреден или извит.</li><li>• Уверете се, че свързването на маркуча за подаване на вода е правилно.</li><li>• Уверете се, че филтърът на маркуча за подаване на вода и филтърът на клапана не са запушени.</li></ul>
<b>E20</b> Уредът не източва водата.	<ul style="list-style-type: none"><li>• Уверете се, че сифонът на мивката не е запушен.</li><li>• Уверете се, че маркучът за източване не е прегънат или извит.</li><li>• Уверете се, че филтърът за източване не е запушен. Почистете филтъра при необходимост.</li><li>• Уверете се, че маркучът за източване е свързан правилно.</li><li>• Задайте програма за източване, ако сте задали програма без фаза на източване.</li><li>• Задайте програмата за източване, ако сте задали опция, която завършва с вода във ваничката.</li></ul>
<b>E40</b> Вратата на уреда е отворена или не е затворена правилно.	<ul style="list-style-type: none"><li>• Уверете се, че вратата е затворена правилно.</li></ul>
<b>E91</b> Вътрешна неизправност. Липсва връзка между електронните компоненти на уреда.	<ul style="list-style-type: none"><li>• Програмата не завърши правилно или уредът спря прекалено рано. Изключете машината и я включете отново.</li><li>• Ако кодът за алармата се появи отново, обърнете се към оторизирания сервизен център.</li></ul>
<b>EN0</b> Електрозахранването не е стабилно.	<ul style="list-style-type: none"><li>• Изчакайте, докато електрозахранването се стабилизира.</li></ul>

---

**EFO**

Устройството против наводнение е включено.

- Изключете уреда и затворете крана за водата. Свържете се с оторизирания сервизен център.

---

Ако проблемът продължи, свържете се с оторизирания сервизен център. Данните, необходими за сервизния център, са посочени на табелката с данни

---

\*Някои алармени кодове може да не бъдат показани. Подлежи на промяна без предизвестие.

---

## 16. ОПАЗВАНЕ НА ОКОЛНАТА СРЕДА

Рециклирайте материалите със символа

 Поставяйте опаковките в съответните контейнери, за да ги рециклирате. Помогнете за опазването на околната среда и човешкото здраве чрез рециклирането на отпадъци от

електрически и електронни уреди. Не изхвърляйте уреди, маркирани със символа  с битовите отпадъци. Върнете продукта в местното депо за рециклиране или се свържете с общинската служба.

## Dobro došli u Electrolux! Hvala vam što ste odabrali naš uređaj.



Nastojimo biti održivi te smanjujemo uporabu papira te su svi korisnički priručnici dostupni na internetu. Pristupite svom potpunom korisničkom priručniku na [electrolux.com/manuals](http://electrolux.com/manuals)



Savjeti o korištenju, rješavanju problema, brošure i informacije o servisu i popravcima dostupni su na [electrolux.com/support](http://electrolux.com/support)



Kupite dodatnu opremu, potrošni materijal i originalne rezervne dijelove za svoj uređaj na [electrolux.com/shop](http://electrolux.com/shop)

Zadržava se pravo na izmjene.

## SADRŽAJ

1. SIGURNOSNE INFORMACIJE.....	74
2. SIGURNOSNE UPUTE.....	76
3. OPIS PROIZVODA.....	78
4. TEHNIČKE INFORMACIJE.....	79
5. INSTALACIJA.....	79
6. UPRAVLJAČKA PLOČA.....	83
7. BIRAČ I TIPKE.....	85
8. PROGRAMI.....	87
9. POSTAVKE.....	91
10. SVAKODNEVNA UPORABA.....	92
11. ODRŽAVANJE I ČIŠĆENJE.....	95
12. VRIJEDNOSTI POTROŠNJE.....	101
13. KRATKE UPUTE.....	102
14. VRSTA I KVALITETA DETREDŽENTA.....	105
15. ŠIFRE ALARMA I MOGUĆI KVAROVI.....	106
16. BRIGA O OKOLIŠU.....	106

## 1. ⚠ SIGURNOSNE INFORMACIJE



Prije početka postavljanja i korištenja ovog uređaja pažljivo pročitajte isporučene upute.

Proizvođač nije odgovoran za ozljede ili oštećenje koji su rezultat neispravne ugradnje ili uporabe. Upute uvijek držite na sigurnom i pristupačnom mjestu za buduću uporabu.

### 1.1 Sigurnost djece i osjetljivih osoba

- Ovaj uređaj mogu koristiti djeca u dobi od 8 godina i starija te osobe smanjenih tjelesnih, osjetljivih ili mentalnih mogućnosti ili osobe koje ne raspolažu iskustvom ili

znanjem ako su pod nadzorom osobe odgovorne za njihovu sigurnost i rade po uputama koje se odnose na sigurno korištenje uređaja te razumiju uključene opasnosti.

- Djeca dobi između 3 i 8 godina i osobe s vrlo teškim i složenim invaliditetom moraju se držati podalje od uređaja, osim ako su pod stalnim nadzorom.
- Djecu mlađu od 3 godine treba držati podalje od uređaja, osim ako su pod stalnim nadzorom.
- Djeca bi trebala biti pod nadzorom kako bi se osiguralo da se ne igraju s uređajem.
- Ambalažu držite podalje od djece i zbrinite je na odgovarajući način.
- Držite deterdžente izvan dohvata djece.
- Držite djecu i kućne ljubimce podalje od uređaja kad su vrata otvorena.
- Ako uređaj ima funkciju roditeljske zaštite, mora se aktivirati.
- Bez nadzora djeca ne smiju obavljati čišćenje uređaja i korisničko održavanje.

## **1.2 Opća sigurnost**

- Ovaj uređaj namijenjen je isključivo pranju rublja koje se može prati u domaćinstvu.
- Ovaj je uređaj namijenjen za uporabu u kućanstvu i ostalim smještajnim jedinicama u zatvorenom prostoru.
- Ovaj uređaj može se koristiti u uredima, hotelskim sobama, sobama za goste s doručkom, seoskim kućama za goste i drugim sličnim smještajem u kojima takva uporaba ne prelazi (prosječnu) razinu uporabe u domaćinstvu.
- Ne mijenjajte specifikacije ovog uređaja.
- Maksimalna napunjenost uređaja je 9 kg. Ne prekoračujte maksimalnu napunjenost za svaki program (pogledajte poglavlje "Programi").
- Radni tlak vode na mjestu ulaska vode s izlaznog priključka mora biti između 0,5 bara (0,05 MPa) i 10 bara (1.0 MPa).

- Ventilacijski otvor u podnožju ne smije biti prekriven tepihom, prostirkom ili bilo kojom podnom oblogom.
- Uređaj mora biti priključen na vodovod pomoću novih isporučenih kompleta crijeva ili drugih novih kompleta crijeva isporučenih od strane ovlaštenog servisnog centra.
- Stari kompleti crijeva ne smiju se ponovno koristiti.
- Ako je mrežni kabel za napajanje oštećen, mora ga zamijeniti proizvođač, ovlašteni servisni centar ili kvalificirane osobe kako bi se izbjegao strujni udar.
- Prije svakog postupka održavanja, isključite uređaj i iskopčajte utikač iz utičnice.
- Za čišćenje uređaja nemojte koristiti raspršivače s vodom pod visokim tlakom i/ili paru.
- Očistite uređaj vlažnom krpom. Koristite samo neutralne deterdžente. Nikada ne koristite abrazivna sredstva, abrazivne spužvice za ribanje, otapala ili metalne predmete.
- Ako je sušilica postavljena na perilicu rublja, pripazite i koristite ispravan komplet za slaganje uređaja koji je odobrio ELECTROLUX (više pojedinost pogledajte u poglavlju "Dodatna oprema - komplet za slaganje uređaja").

## 2. SIGURNOSNE UPUTE

### 2.1 Postavljanje



Ugradnja mora biti u skladu s odgovarajućim nacionalnim propisima.

- Uklonite sve ambalaže i transportne vijke, uključujući gumeni umetak s plastičnim odstojnikom.
- Transportne vijke čuvajte na sigurnom mjestu. Ako ćete uređaj u budućnosti premješati, morat ćete ih ponovno pričvrstiti kako biste blokirali bubanj i spriječili unutarnje oštećivanje.
- Prilikom pomicanja uređaja uvijek budite pažljivi jer je uređaj težak. Uvijek nosite zaštitne rukavice i zatvorenu obuću.
- Slijedite upute za postavljanje isporučene s uređajem.
- Ne postavljajte i ne koristite oštećeni uređaj.
- Uređaj ne postavljajte ili ne upotrebljavajte na mjestima gdje temperatura može biti niža od 0 °C ili gdje je izložen vremenskim utjecajima.
- Površina na podu na koju će se postaviti uređaj mora biti ravna, stabilna, otporna na toplinu i čista.
- Provjerite cirkulira li zrak između uređaja i poda.
- Nakon što se uređaj postavi u konačan položaj, libelom provjerite je li uređaj ispravno niveliran. Ako nije, podesite nožice.
- Uređaj ne postavljajte izravno iznad podnog odvoda.
- Ne prskajte vodom po uređaju i ne izlažite ga pretjeranoj vlazi.

- Uređaj ne postavljajte na mjesta gdje se vrata uređaja ne mogu potpuno otvoriti.
- Ispod uređaja ne stavljajte zatvoreni spremnik za prikupljanje vode koja možda curi. Kontaktirajte ovlaštenu servisnu centar kako biste provjerili koji se pribor može upotrijebiti.

## 2.2 Električni priključak

### UPOZORENJE!

Rizik od požara i strujnog udara.

- UPOZORENJE: Ovaj je uređaj dizajniran za ugradnju / spajanje na priključak za uzemljenje u zgradi.
- Uvijek koristite pravilno montiranu utičnicu sa zaštitom od strujnog udara.
- Provjerite jesu li parametri na natpisnoj pločici kompatibilni s električnim vrijednostima mrežnog napajanja.
- Ne koristite adaptere s više utičnica i produžne kabele.
- Pazite da ne oštetite utikač i kabel napajanja. Ako je potrebno zamijeniti električni kabel, to mora izvršiti ovlaštenu servisnu centar.
- Utikač kabela napajanja uključite u utičnicu tek po završetku postavljanja. Provjerite postoji li nakon montaže pristup utikaču.
- Kabel napajanja ili utikač ne dodirujte vlažnim rukama.
- Ne povlačite kabel napajanja kako biste izvukli utikač iz utičnice. Uvijek uhvatite i povucite utikač.

## 2.3 Priključak vode

- Ulazna voda ne smije prelaziti 25 °C.
- Ne oštećujte crijeva za vodu.
- Prije spajanja na nove cijevi, cijevi koje se nisu koristile dulje vrijeme, gdje su izvedeni popravci ili su ugrađeni novi uređaji (vodomjeri itd.), pustite da voda teče dok ne postane čista i bistra.
- Uvjerite se da nema vidljivih curenje vode tijekom i nakon prve uporabe uređaja.
- Nemojte koristiti produžno crijevo ako je ulazno crijevo prekratko. Kontaktirajte ovlaštenu servisnu centar za zamjenu crijeva za dovod.
- Kad raspakirate uređaj, moguće je da voda poteče iz crijeva za odvod. To je zato

jer se uređaj u tvornici testira uz uporabu vode.

- Crijevo za odvod možete produžiti na najviše 400 cm. Kontaktirajte ovlaštenu servisnu centar za drugo crijevo za odvod i produžetak.
- Provjerite postoji li pristup slavini nakon postavljanja.
- Zatvorite slavinu za vodu nakon svake uporabe uređaja.

## 2.4 Primjena

### UPOZORENJE!

Opasnost od ozljeda, električnog udara, požara, opekline ili oštećenja uređaja.

- Slijedite sigurnosne upute na pakiranju deterdženta.
- Ne stavljajte zapaljive proizvode ili mokre predmete sa zapaljivim proizvodima u uređaj, blizu uređaja ili na uređaj.
- Ne perite tkanine koje su jako zaprljane uljem, mašću ili drugim masnim tvarima. To može oštetiti gumene dijelove uređaja. Prethodno ručno očistite takve tkanine prije nego što ih stavite u uređaj.
- Ne upotrebljavajte mirise za rublje kako biste izbjegli opasnost od oštećenja plastičnih i gumenih dijelova uređaja.
- Ne dodirujte staklena vrata tijekom rada programa. Staklo može postati vruće.
- Obavezno uklonite sve metalne predmete iz rublja.

## 2.5 Servis

- Za popravak uređaja obratite se ovlaštenom servisnom centru. Koristite samo originalne rezervne dijelove.
- Imajte na umu da samostalni ili neprofesionalni popravak može imati sigurnosne posljedice i može poništiti jamstvo.
- Sljedeći rezervni dijelovi bit će dostupni 10 godina nakon ukidanja modela: motor i četkice motora, prijenos između motora i bubnja, crpke, amortizeri i opruge, bubanj, remenica bubnja i povezani kuglični ležajevi, grijači i grijači elementi, uključujući toplinske pumpe, cijevi i slična oprema, uključujući crijeva, ventile, filtre i aquastop sustav, tiskane pločice, elektroničke zaslone, tlačne sklopke,

termostate i senzore, softver i firmware, uključujući softver za resetiranje, vrata, šarke i brtve, ostale brtve, sklop za zaključavanje vrata, plastične periferne jedinice kao što su spremnici deterdženata. Trajanje u vašoj zemlji može biti dulje. Za više informacija posjetite našu internetsku stranicu.

- Imajte na umu da su neki od tih rezervnih dijelova dostupni samo profesionalnim serviserima i da nisu svi rezervni dijelovi relevantni za sve modele.
- Što se tiče žarulje(a) unutar ovog proizvoda i rezervnih žarulja koje se prodaju zasebno: Ove žarulje namijenjene su da izdrže ekstremne fizičke uvjete u kućanskim uređajima, poput temperature, vibracija, vlage ili namijenjene su signalizaciji informacija o radnom stanju uređaja. Nisu namijenjene za druge

primjene i nisu pogodne za osvjetljenje u kućanstvu.

## 2.6 Odlaganje

### ⚠ UPOZORENJE!

Opasnost od ozljeda ili gušenja.

- Iskopčajte uređaj iz električne iz vodovodne mreže.
- Odrežite električni kabel za napajanje u blizini uređaja i bacite ga.
- Uklonite bravu na vratima kako biste spriječili zatvaranje djece ili kućnih ljubimaca u bubnju.
- Uređaj odložite u otpad u skladu s lokalnim propisima za odlaganje električne i elektroničke opreme (WEEE).

## 3. OPIS PROIZVODA

### 3.1 Pregled uređaja

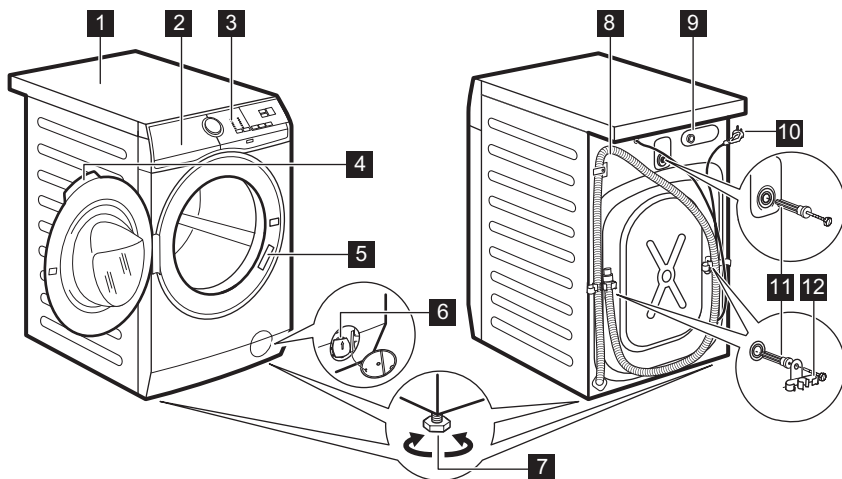

**1** Radna ploča

**2** Spremnik za deterdžent

**3** Upravljačka ploča

**4** Ručica na vratima

**5** Natpisna pločica

**6** Filtar odvodne pumpe

**7** Nožica za niveliranje uređaja

**8** Odvodno crijevo

**9** Priklučak dovodnog crijeva

**10** Kabel za napajanje

## 11 Transportni vijci

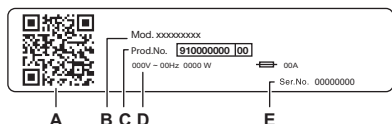

## 12 Nosač crijeva

### Na natpisnoj pločici stoji:

- A. QR kod
- B. Naziv modela
- C. Broj proizvoda
- D. Električne klase
- E. Serijski broj

Skenirajte **QR kod** na uređaju kako biste registrirali svoj proizvod i iskoristili ga na najbolji mogući način.

- - Pristup pojedinostima vašeg uređaja, dokumentaciji i artiklima o načinu korištenja najboljih značajki (Korisnički priručnik također je dostupan na [electrolux.com/manuals](http://electrolux.com/manuals))
- - Pronađite savjete o korištenju, rješavanju problema, informacije o servisu i popravcima (također dostupne na [electrolux.com/support](http://electrolux.com/support))
- - Kupite pribor, potrošni materijal i originalne rezervne dijelove za vaš uređaj (također dostupno na [electrolux.com/shop](http://electrolux.com/shop))

## 4. TEHNIČKE INFORMACIJE

Dimenzije	Širina / Visina / Ukupna dubina	59,7 cm /84,7 cm /65,8 cm
Električni priključak	Napon	230 V
	Ukupna snaga	2100 W
	Osigurač	10 A
	Frekvencija	50 Hz
Razina zaštite od prodora krutih čestica i vlage osigurana je zaštitnim poklopcem, osim ako niskonaponska oprema nema zaštitu od vlage		IPX4
Tlak dovoda vode	Najniže	0,5 bara (0,05 MPa)
	Maksimalno	10 bara (1,0 MPa)
Dovod vode <sup>1)</sup>		Hladna voda
Maksimalno punjenje	Pamuk	9 kg

<sup>1)</sup> Crijevo za dovod vode spojite na slavinu s 3/4" navojem.

## 5. INSTALACIJA

### UPOZORENJE!

Pogledajte poglavlja sa sigurnosnim uputama.

## 5.1 Raspakiranje

1. Otvorite vrata. Uklonite sve predmete iz bubnja.

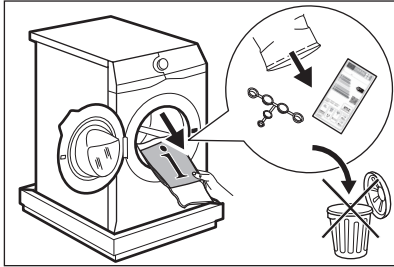

Pribor isporučen s uređajem može se razlikovati ovisno o modelu.

2. Stavite element pakiranja na pod iza uređaja i pažljivo ga položite na stražnju stranu. Skinite zaštitu s dna.

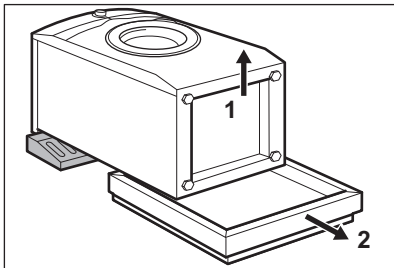

### OPREZ!

Ne spuštajte perilicu rublja na prednju stranu.

3. Vratite uređaj u uspravan položaj. Skinite kabel napajanja i crijevo za odvod s držača crijeva.

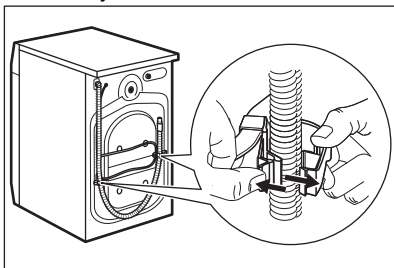

### ⚠ UPOZORENJE!

Moguće je da voda poteče iz crijeva za odvod. To je zato što je perilica rublja testirana u tvornici.

4. Izvadite tri vijka za prijevoz i izvucite plastične odstojnike.

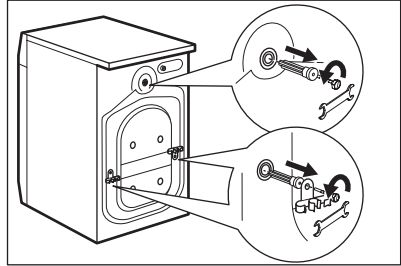

**Preporučujemo da ambalažu i transportne vijke sačuvate u slučaju prijevoza uređaja.**

5. Stavite plastične čepove, koji se nalaze u vrećici s priručnikom, u rupe.

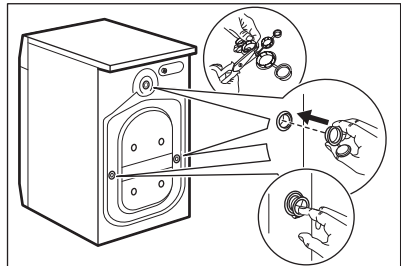

## 5.2 Informacije za instalaciju

### Poloziranje i izravnavanje

Uređaj podesite na ispravan način kako biste spriječili vibracije, buku i pomicanje uređaja tijekom rada.

1. Ugradite aparat na ravni tvrdi pod. Uređaj mora biti stabilan i pravilno niveliran. Pazite da uređaj ne dodiruje zid ili druge jedinice i pobrinite se da ispod uređaja cirkulira zrak.
2. Otpustite ili zategnite nožice da biste podesili razinu. Sve nožice moraju čvrsto ležati na podu.

### **⚠ UPOZORENJE!**

Ne stavljajte karton, drvo ili ekvivalentne materijale ispod nožica uređaja kako biste podესili razinu.

### **Ulazno crijevo**

#### **⚠ OPREZ!**

Provjerite da crijeva nisu oštećena i da nema curenja na spojevima. Nemojte koristiti produžno crijevo ako je ulazno crijevo prekratko. Kontaktirajte servisni centar za informacije o zamjeni dovodnog crijeva.

1. Crijevo za dovod vode priključite na stražnju stranu uređaja, ako je potrebno. Obično je već instalirano u tvornici.

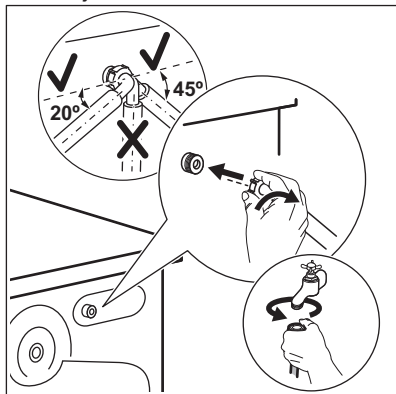

2. Namjestite ga prema lijevo ili desno, ovisno o položaju slavine za vodu. Uvjerite se da crijevo za dovod nije u okomitom položaju.
3. Ako je potrebno, otpustite maticu kako bi sjela u ispravan položaj.
4. Spojite crijevo za dovod vode na slavinu hladne vode s navojem od 3/4".
5. Neki modeli mogu imati dovodno crijevo s uređajem za zaustavljanje vode. To sprječava bilo kakva curenje vode iz crijeva zbog prirodnog starenja. Odjeljak u prozorčiću pokazuje ovu grešku **A**. Ako se to dogodi, zatvorite slavinu i kontaktirajte ovlaštenu servisnu centar za informacije o zamjeni crijeva.

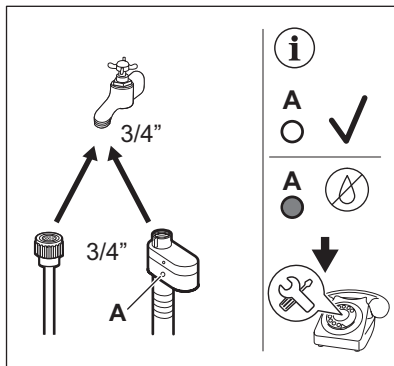

### **⚠ UPOZORENJE!**

Ulazna voda ne smije prelaziti 25 °C.

### **Odvodna vode**

Odvodno crijevo treba biti na visini ne manjoj od 60 cm i ne većoj od 100 cm.



Odvodno crijevo možete produžiti na najviše 400 cm. Kontaktirajte ovlaštenu servisnu centar za kupnju drugog odvodnog crijeva i produžetka.

Provjerite da se crijevo za odvod vode nalazi na povišenom dijelu kako bi se spriječilo da ostaci hrane iz sudopera ulaze u uređaj.

Spojite odvodno crijevo na sifon i pričvrstite ga obujmicom. Provjerite da se crijevo za odvod vode nalazi na povišenom dijelu kako bi se spriječilo da ostaci hrane iz sudopera ulaze u uređaj.

Namjestite crijevo izravno na ugrađenu cijev za ispuštanje u zidu prostorije i pritegnite stezaljkom.

Bez plastične vodilice crijeva, na sifon sudopera - Stavite odvodno crijevo u otvor i zategnite ga stezaljkom.

Odvodno crijevo može se saviti u obliku slova U i postaviti oko plastične vodilice. Na rubu sudopera - Pričvrstite vodilicu na slavinu ili na zid.



Provjerite da se plastična vodilica ne može pomicati kada uređaj ispušta vodu, a kraj odvodnog crijeva nije uronjen u vodu. Može doći do povrata prljave vode u uređaj. Dodatnu opremu kupujte kod ovlaštenog dobavljača.

Na cijev vertikale s otvorom za odvod - Umetnite odvodno crijevo izravno u odvodnu cijev ili cijev vertikale



Kraj odvodne cijevi se treba stalno ventilirati, tj. unutrašnji promjer odvodnog kanala (min. 38 mm min. 1.5") mora biti širi od vanjskog promjera odvodnog crijeva.

Moguće je povezati odvodno crijevo na različite načine:

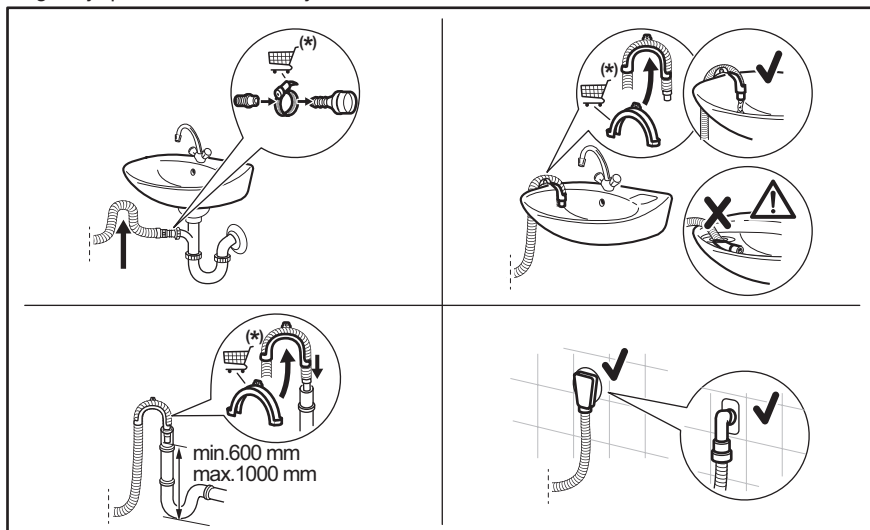

(\*) Podložno promjenama bez prethodne obavijesti.

### 5.3 Spajanje na električnu mrežu

Na kraju postavljanja možete priključiti mrežni utikač u utičnicu.

Na natpisnoj pločici na unutarnjem rubu vrata uređaja i u poglavlju "Tehnički podaci" označene su potrebne električne vrijednosti. Provjerite jesu li kompatibilne s mrežnim napajanjem.

Provjerite da vaša kućna električna instalacija može podnijeti maksimalno potrebno opterećenje, vodeći računa i o ostalim uređajima u uporabi.

### Spojite uređaj na uzemljenu utičnicu.

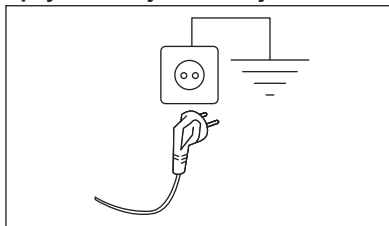

Kabel električnog napajanja nakon postavljanja uređaja mora biti lako dostupan.

Za bilo kakve električne radove potrebne za postavljanje ovog uređaja, obratite se našem ovlaštenom servisnom centru.

Proizvođač ne prihvaća nikakvu odgovornost za štetu ili povredu osoba nastalu uslijed

nepoštivanja gore navedenih sigurnosnih mjera opreza.

## 6. UPRAVLJAČKA PLOČA

### 6.1 Opis upravljačke ploče

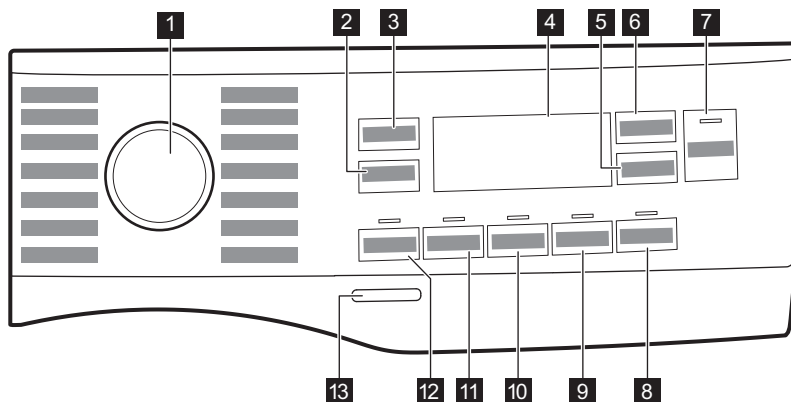

- 1** Programator
- 2** Spin opcije smanjenja dodirnite tipku
- 3** Temp. dodirna tipka
- 4** Zaslou
- 5** Delay Start dodirna tipka
- 6** Time Manager dodirna tipka
- 7** Start/Pause  dodirna tipka

- 8** Easy Iron dodirna tipka
- 9** Silent dodirna tipka
- 10** Extra Rinse dodirna tipka
- 11** Stains dodirna tipka
- 12** Prewash dodirna tipka
- 13** On/Off pritisna tipka

## 6.2 Zaslون

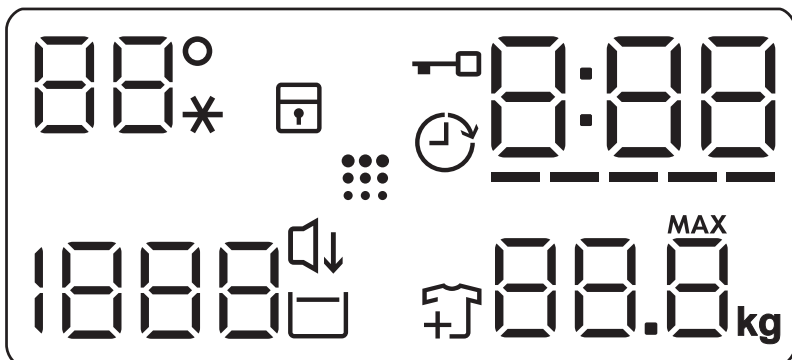

	<p>Temperatura područja: Indikator temperature Pokazatelj hladne vode</p>
	Indikator roditeljske zaštite.
	Indikator za odgođeno pokretanje.
	Indikator za zaključana vrata.
	<p>Digitalni indikator može prikazati:</p> <ul style="list-style-type: none"> <li>• Trajanje programa (npr. 2:40).</li> <li>• Vrijeme odgode (npr. 2h).</li> <li>• Kraj ciklusa (0:00).</li> <li>• Kod upozorenja (npr. E20).</li> <li>• Prikaz ukupnih sati rada uređaja. Pogledajte odjeljak "Brojač sati rada" u odlomku "Postavke" za više pojedinosti.</li> </ul>
	Indikator razine traka upravljanja vremenom.

	<p>Pokazatelj maksimalne težine rublja. <b>MAX</b> Treperi kad napunjenost rubljem premašuje maksimalno određeno opterećenje odabranog programa.</p>
	Pokazatelj dodavanja rublja. Svijetli tijekom početka faze pranja, dok korisnik još uvijek može pauzirati uređaj i dodati još rublja.
	Pokazatelj čišćenja bubnja. Više pojedinosti potražite u odjeljku "Čišćenje bubnja" u odlomku "Čišćenje i održavanje".
	Silent indikator.
	Indikator zadržavanja ispiranja.
	<p>Područje centrifuge: Indikator brzine centrifuge Pokazatelj rada bez centrifuge. Centrifuga je isključena.</p>

## 7. BIRAČ I TIPKE

### 7.1 Uvod



Opcije/funkcije ne mogu se odabrati sa svim programima pranja U "Tablici programa" provjerite kompatibilnost između opcija/funkcija i programa pranja. Opcija/funkcija mogu jedna drugu isključivati, u kojem slučaju uređaj vam ne dozvoljava postaviti nekompatibilne opcije/funkcije.

### 7.2 On/Off

Kako biste omogućili uključivanje ili isključivanje uređaja, pritisnite ovu tipku na nekoliko sekundi. Prilikom uključivanja i isključivanja uređaja oglašavaju se dva različita zvuka.

Budući da funkcija stanja pripravnosti automatski isključuje uređaj nakon nekoliko minuta kako bi u nekim slučajevima smanjila potrošnju energije, možda ćete trebati ponovno uključiti uređaj.

Više pojedinosti potražite u odjeljku „Stanje pripravnosti“ poglavlja „Svakodnevna upotreba“.

### 7.3 Temp.

Kada odaberete programa pranja, uređaj automatski predlaže zadanu postavku temperature.

Dodirujte ovu tipku dok s ena zaslonu ne pojavi željena temperatura.

Kad se na zaslonu prikažu indikatori , uređaj ne zagrijava vodu.

### 7.4 Spin

Kad podesite program, uređaj automatski podešava zadanu brzinu centrifuge.

Više puta dodirnite ovu tipku da biste:

- **Promijenite brzinu centrifuge.** Zaslone prikazuje samo brzine centrifugiranja dostupne za odabrani program.
- Podesite opciju **Bez centrifuge** .

Ovu opciju postavite za isključenje svih faza centrifuge. Na zaslonu se prikazuje indikator . Uređaj izvodi jedinu fazu izbacivanja vode odabranog programa pranja. Postavite ovu opciju za jako osjetljive tkanine. Faza ispiranja upotrebljava više vode za određene programe pranja.

- Aktivirajte opciju **Zadržavanje vode** . Zadnja centrifuga se ne obavlja. Voda od posljednjeg ispiranja ne ispušta se kako bi se spriječilo gužvanje tkanina. Program pranja završava s vodom u bubnju.

Indikator ostaje uključen. Vrata ostaju blokirana, a bubanj se redovito okreće kako bi se smanjilo gužvanje rublja. Morate ispustiti vodu kako biste otključali vrata.

Ako dodirnete tipku Start/Pause , uređaj izvršava fazu centrifugiranja i ispušta vodu.



Uređaj automatski isprazni vodu nakon otprilike 18 sati.

### 7.5 Prewash

Pomoću ove opcije programu pranja možete dodati fazu predpranja.

Odgovarajući indikator iznad dodirne tipke svijetli.

Ovu opciju koristite za dodavanje faze predpranja na 30° C prije faze pranja.

Ova se opcija preporučuje za jako prljavo rublje, osobito ako sadrži pijesak, prašinu, blato i druge čvrste čestice.



Opcija može produljiti trajanje programa.

### 7.6 Stains

Dodirnite ovaj gumb i dodajte programu fazu za uklanjanje mrlja.

Odgovarajući indikator iznad dodirne tipke svijetli.

Ovu opciju upotrijebite za uklanjanje tvrdokornih mrlja.

Kada podesite ovu opciju, u pretinac dodajte sredstvo za uklanjanje mrlja .



Ova opcija povećava trajanje programa. Ova opcija nije dostupna pri temperaturi nižoj od 40°C.

## 7.7 Extra Rinse

S ovom opcijom možete dodati nekoliko ispiranja prema odabranom programu pranja. Ovu opciju upotrebljavajte za osobe s osjetljivom kožom.



Ova opcija produžuje trajanje programa.

Odgovarajući indikator iznad dodirne tipke svijetli.

## 7.8 Silent

Dodirom ovog gumba možete aktivirati-deaktivirati tihi način rada.

Srednja i završna faza centrifuge su potisnute i program završava s vodom u bubnju. Time se smanjuje gužvanje.

Na zaslonu se prikazuje pokazatelj . Vrata ostaju blokirana. Bubljanje se redovito okreće kako bi se spriječila pojava nabora. Morate ispustiti vodu kako biste otključali vrata.

Budući da je program vrlo tih, pogodan je za korištenje u noćnim satima kada su dostupne jeftinije tarife električne energije. U nekim programima ispiranja se izvode s više vode.

Ako dodirnete gumb Start/Pause  uređaj izvršava samo fazu ispuštanja vode.



Uređaj automatski isprazni vodu nakon otprilike 18 sati.

## 7.9 Easy Iron

Uređaj pažljivo pere i centrifugira rublje kako bi se spriječilo gužvanje.

Uređaj smanjuje brzinu centrifuge, troši više vode i prilagođava trajanje programa vrsti rublja.

Uključuje se odgovarajuće indikatorsko svjetlo.

## 7.10 Delay Start

S ovom opcijom možete odgoditi početak programa na prikladnije vrijeme.

Za podešavanje željene odgode više puta dodirnite gumb. Vrijeme se produžava u razmaku od 1 sata do 20 sati.

Zaslon prikazuje odgovarajući indikator  i odabrano vrijeme odgode. Nakon što dodirnete tipku Start/Pause, uređaj počinje odbrojavanje i vrata su zaključana.

## 7.11 Time Manager

S ovom opcijom možete smanjiti trajanje programa ovisno o količini punjenja i stupnju zaprljanosti.

Kada postavite program pranja na zaslonu se prikazuje zadano trajanje programa i ----- crtica.

Dodirnite tipku Time Manager kako biste skratili vrijeme trajanja programa u skladu s vašim potrebama. Zaslon prikazuje novo trajanje programa, a broj crtica će se smanjiti u skladu s tim:

----- pogodan za potpuno napunjen stroj s normalno zaprljanom odjećom.

---- brzi ciklus za potpuno napunjen stroj s lagano zaprljanom odjećom.

--- vrlo brz ciklus za manju napunjenost stroja s lagano zaprljanom odjećom (preporučuje se maksimalno polovica punjenja).

- najkraći ciklus za osvježavanje male količine rublja.

Time Manager je dostupan samo s programima u tablici.

indikator	Cottons	Synthetics
	----- 1)	■
-----	■	■
----	■	■
--- 2)	■	■
-- 2)	■	■
- 2)	■	■

1) Zadano trajanje svih programa.

2) Ova razina opcije Time Manager nije dostupna na 90°C.



U nekim uređajima trajanje programa se smanjuje bez prikazivanja crtica.

## 7.12 Start/Pause



Za pokretanje, pauziranje uređaja ili prekidanje pokrenutog programa, dodirnite tipku Start/Pause .







Možete pauzirati ciklus i dodati ili ukloniti odjeću kad se na zaslonu pojavi ikona . Za više pojedinosti pročitajte odjeljak "Otvaranje vrata - dodavanje odjeće".

## 8. PROGRAMI

### 8.1 Grafikon programa

Program Zadana temperatura Raspon temperature	Referentna brzina centrifuge Raspon brzina centrifuge (o/m)	Maksimalno punjenje	Opis programa (Vrsta punjenja i stupanj zaprljanosti)
Cottons 40 °C 90 °C - Hladno	1400 o/min (1400 - 400)	9 kg	Bijele i obojene pamučne tkanine. Idealno za normalno i teško zaprljanje.
Synthetics 30 °C 60 °C - Hladno	1200 o/min (1200 - 400)	4 kg	Sintetički ili predmeti od miješane tkanine. Normalno zaprljano.
Delicates 30 °C 40 °C - Hladno	800 o/min (1200 - 400)	2 kg	Osjetljive tkanine poput akrila, viskoze i miješanih tkanina koje zahtijevaju nježnije pranje. Normalno zaprljano.
Wool   40 °C 40 °C - Hladno	1200 o/min (1200 - 400)	1,5 kg	Vuneni predmeti perivi u perilici, vuneni predmeti koji se peru ručno i ostale tkanine sa simbolom "ručno pranje" <sup>1)</sup> .
Rapid 20min 30 °C 40°C - 30 °C	1200 o/min (1400 - 400)	3 kg	Pamučni i sintetički predmeti malo zaprljani ili nošeni samo jednom.

Program Zadana temperatura Raspon temperature	Referentna brzina centrifuge Raspon brzina centrifuge (o/m)	Maksimalno punjenje	Opis programa (Vrsta punjenja i stupanj zaprljanosti)
Rinse	1400 o/min (1400 - 400)	9 kg	Sve tkanine, osim vunениh i vrlo osjetljivih tkanina. Program za ispiranje i centrifugiranje rublja. Zadana brzina centrifuge ista je kao i ona koja se koristi za programe za pamuk. Smanjite brzinu centrifuge prema vrsti rublja. Po potrebi postavite opciju Extra Rinse (Dodatno ispiranje) kako biste dodali ispiranja. S malom brzinom centrifuge uređaj provodi nježna ispiranja i kratko centrifugiranje.
Spin/Drain	1400 o/min (1400 - 400)	9 kg	Za centrifugiranje rublja i izbacivanje vode iz bubnja. Sve tkanine, osim vunениh i osjetljivih tkanina.
Jeans 30 °C 40 °C - Hladno	800 o/min (1200 - 400)	4 kg	Specijalni program za odjeću od trapera s osjetljivom fazom pranja kako bi se smanjilo blijeđenje boje i tragovi. Za bolju njegu preporučuje se smanjena količina punjenja.
Sport 30 °C 40 °C - Hladno	1200 o/min (1200 - 400)	4 kg	Sintetički sportski odjevni predmeti. Ovaj je program osmišljen za nježno pranje moderne vanjske sportske odjeće, a pogodan je i za odjeću za teretanu, biciklizam ili odjeću za trčanje ili slično.
Silk 30 °C	800 o/min (800-400)	0,5 kg	Svila koja se može prati u perilici i ručno te ostale osjetljive tkanine. Pokreti bubnja tako su nježni da je moguće tretiranje čak i jako osjetljivu odjeću. Obavite potpuni ciklus pranja i sušenja za smanjenje gužvanja.
Duvet 30 °C 60 °C - Hladno	800 o/min (800-400)	3 kg	Posebni program za pokrivače s ispunom od sintetike ili perja i paperja, poplun, prekrivač za krevet i slično. Koristite tekući deterdžent za osjetljive tkanine, poput deterdženta za vunu.
Outdoor  30 °C 40 °C - Hladno	1200 o/min (1200 - 400)	2,5 kg <sup>2)</sup> 1 kg <sup>3)</sup>	<p>Ne koristite omekšivač rublja i pazite da u spremniku za deterdžent nema ostataka omekšivača.</p> <p><b>Odjeća za boravak na otvorenom, tehničke, sportske tkanine, vodootporne i dišuće jakne, nepropusne jakne s odvojitim flisom ili unutarnjom izolacijom.</b> Preporučeno punjenje rublja je 2,5 kg. Ovaj program može se koristiti i kao ciklus za obnavljanje vodootpornosti, posebno prilagođen za tretiranje odjeće s impregnacijom. Da biste izvršili ciklus vraćanja vodootpornosti, postupite na sljedeći način:</p> <ul style="list-style-type: none"> <li>• Deterdžent za pranje uspite u odjeljak .</li> <li>• Ulijte posebno sredstvo za obnavljanje vodootpornosti tkanine u pretinac ladice za omekšivač rublja .</li> <li>• Smanjite količinu rublja na 1 kg.</li> </ul> <p>Kako biste dodatno poboljšali obnavljanje funkcije odbijanja vode, osušite rublje u sušilici postavljanjem programa sušenja Outdoor (ako je dostupno i ako etiketa na odjeći dopušta sušenje u sušilici).</p>



Program Zadana temperatura Raspon temperature	Referentna brzina centrifuge Raspon brzina centrifuge (o/m)	Maksimalno punjenje	Opis programa (Vrsta punjenja i stupanj zaprljanosti)
Hygiene  60 °C	1400 o/min (1400 - 400)	9 kg	<b>Bijelo pamučno rublje.</b> Ovaj program pranja visokih performansi u kombinaciji s parom, uklanja više od 99,99% bakterija i virusa <sup>4)</sup> održavanje temperature iznad 60 ° C tijekom faze pranja; s dodatnim djelovanjem na vlakna zahvaljujući fazi s parom, poboljšana faza ispiranja osigurava pravilno uklanjanje ostataka deterdženta i mikroorganizama. Ovaj program osigurava i pravilno smanjenje peludi/alergenih.
Eco 40-60 40 °C <sup>5)</sup>	1400 o/min (1400 - 400)	9 kg	Bijeli i šareni pamuk postojanih boja.. Uobičajeno zaprljani predmeti. Smanjuje se potrošnja energije i produljuje se vrijeme pranja, osiguravajući dobre rezultate pranja.



- 1) Tijekom ovog ciklusa bubanj se polako okreće kako bi se osiguralo nježno pranje. Može se činiti da se bubanj ne okreće ili se ne okreće pravilno, ali to je normalno za ovaj program.
- 2) Program pranja.
- 3) Program pranja i faza postizanja vodootpornosti.
- 4) Ispitan na Staphylococcus aureus, Enterococcus faecium, Candida albicans, Pseudomonas aeruginosa i MS2 Bacteriophage u vanjskom ispitivanju provedenom od strane Swisstest Testmaterialien AG 2021. godine (izvješće o ispitivanju br. 202120117).
- 5) U skladu s Uredbom Komisije EU 2019/2023, ovaj program na 40 °C može oprati uobičajeno prljavo pamučno rublje, za koje je deklarirano da se može prati na 40 °C ili 60 °C, u istom ciklusu.



Za postignutu temperaturu u rublju, trajanje programa i ostale podatke, pogledajte poglavlje "Vrijednosti potrošnje".  
Najefikasniji programi u pogledu potrošnje energije su općenito oni koji se izvode pri nižim temperaturama i dulje traju.

## Kompatibilnost opcija programa

Program	Spin	---		Prewash <sup>1)</sup>	Stains <sup>2)</sup>	Extra Rinse	Silent	Easy Iron	Delay Start	Time Manager
Cottons	■	■	■	■	■	■	■	■	■	■ <sup>3)</sup>
Synthetics	■	■	■	■	■	■	■	■	■	■
Delicates	■	■	■			■	■		■	
Wool  	■	■	■						■	

Program	Spin	---		Prewash 1)	Stains 2)	Extra Rinse	Silent	Easy Iron	Delay Start	Time Manager
Rapid 20min	■	■							■	
Rinse	■	■	■			■			■	
Spin/Drain	■	■ 4)							■	
Jeans	■	■	■		■	■	■	■	■	
Sport	■	■	■	■		■			■	
Silk	■	■							■	
Duvet	■	■							■	
Outdoor 	■	■	■			■			■	
Hygiene 	■	■	■		■	■			■	
Eco 40-60	■		■						■	



1) Prewash i Stains ne mogu se odabrati zajedno.



2) Ova opcija nije dostupna na temperaturi nižoj od 40 °C.

3) Ova razina opcije Time Manager nije dostupna na 90 °C.

4) Ako postavite opciju Bez centrifuge, uređaj će samo izbacivati vodu.

### Prikladni deterdženti za programe pranja

Program	Univerzalni deterdžent u prahu 1)	Univerzalni tekući deterdžent	Tekući deterdžent za obojeno rublje	Osjetljivo rublje i vuna	Posebni
Cottons	▲	▲	▲	--	--
Synthetics	▲	▲	▲	--	--
Delicates	--	--	--	▲	▲
Wool  	--	--	--	▲	▲
Rapid 20min	--	▲	▲	--	--
Jeans	--	--	▲	▲	▲

Program	Univerzalni deterđent u prahu 1)	Univerzalni tekući deterđent	Tekući deterđent za obojeno rublje	Osjetljivo rublje i vuna	Posebni
Sport	--	▲	▲	--	▲
Silk	--	--	--	▲	▲
Duvet	--	--	--	▲	▲
Outdoor 	--	--	--	▲	▲
Hygiene 	▲	▲	--	--	▲
Eco 40-60	▲	▲	▲	--	--

1) Pri temperaturi višoj od 60 °C preporučuje se uporaba sredstva za čišćenje u prahu.

▲ = Preporučeno

-- = Nije preporučeno

## 8.2 Woolmark Premium Wool Care - plavo



Ciklus pranja vune na ovom uređaju je testirala i odobrila tvrtka Woolmark za pranje odjeće od vune s oznakom „hand wash“ (ručno pranje) uz uvjet da je rublje oprano u skladu s uputama na etiketi odjeće i onima koje je izdao proizvođač ove perilice rublja. M1512

## 9. POSTAVKE

### 9.1 Akustični signali

Uređaj posjeduje različite zvučne signale, koji rade kada:

- Uključite uređaj (posebni kratki zvuk).
- Isključite uređaj (posebni kratki zvuk).
- Dotaknete neki gumb (zvuk klik).
- Kod krivog odabira (3 kratka zvuka).
- Program završi s radom (niz zvukova u trajanju od približno 1 minute).
- Uređaj je u kvaru (niz kratkih zvukova u trajanju od približno 5 minuta).

Za **aktiviranje/deaktiviranje** zvučnih signala podešenih za određeni program, istovremeno dodirnite gumb Prewash i Stains u na približno 2 sekunde. Na zaslonu se prikazuje On/Off



Ako deaktivirate zvučne signale oni će se i dalje čuti ako je uređaj u kvaru.

### 9.2 Roditeljska zaštita

Pomoću ove opcije možete spriječiti igranje djece s upravljačkom pločom.

Za **uključivanje/isključivanje** ove opcije, držite pritisnutim gumb Easy Iron dok se na zaslonu ne **uključí/isključí** .

Uređaj će zadržati odabir ove opcije nakon što ga isključite.

Funkcija roditeljske zaštite možda neće biti dostupna nekoliko sekundi nakon uključivanja uređaja.

### 9.3 Brojač sati rada

Ukupno vrijeme rada uređaja moguće je prikazati u satima, počevši od prvog uključivanja. Ova će vrijednost računati vrijeme ciklusa (ne uključuje pauze, vrijeme odgođenog pokretanja). Za prikazivanje ove vrijednost, postupite na sljedeći način:

1. Uključite uređaj pritiskom gumba On/Off.
2. Okrenite programator na bilo koji program.
3. Pritisnite i držite gume Stains i Extra Rinse nekoliko sekundi (unutar 10 sekundi nakon uključivanja. Nakon tih 10 sekundi kombinacija gumba aktivira i deaktivira zvučne signale).
4. Nakon 3 sekunde na zaslonu se prikazuju ukupni sati rada uređaja: npr. 1276 sati, zaslon prikazuje tekst Hr tijekom 2 sekunde, 12 (tisuće i stotice) tijekom 2 sekunde i 76 (desetice i jedinice).



Ako postupak ne uspije (zbog vremenskog ograničenja, pogrešnog položaja programatora ili pogrešne kombinacije gumba), isključite uređaj i ponovite postupak od početka.

### 9.4 Vraćanje na tvorničke postavke

Ova funkcija omogućuje vraćanje tvornički zadanih opcija. Za **aktiviranje** ove opcije, slijedite korake u nastavku:

1. Uključite uređaj pritiskom gumba On/Off.
2. Okrenite programator na bilo koji program.
3. Pritisnite i držite gume Silent i Easy Iron nekoliko sekundi (unutar 10 sekundi nakon uključivanja. Nakon tih 10 sekundi kombinacija gumba aktivira i deaktivira zvučne signale).
4. Na zaslonu na prikazuje – – – približno 5 sekundi.



Ako postupak ne uspije (zbog vremenskog ograničenja, pogrešnog položaja programatora ili pogrešne kombinacije gumba), isključite uređaj i ponovite postupak od početka.

## 10. SVAKODNEVNA UPORABA



### UPOZORENJE!

Pogledajte poglavlja sa sigurnosnim uputama.

### 10.1 Aktiviranje uređaja

1. Utikač priključite u utičnicu električne mreže.
  2. Otvorite slavinu za vodu.
  3. Pritisnite tipku On/Off na nekoliko sekundi kako biste uključili uređaj.
- Oglašava se kratki zvuk.

### 10.2 Umetanje rublja

1. Otvorite vrata uređaja.

2. Ispraznite džepove i razvijte predmete prije nego što ih stavite u uređaj.
  3. Stavite rublje u bubanj, jedan po jedan predmet.
- Ne stavljajte previše rublja u bubanj.
4. Dobro zatvorite vrata.

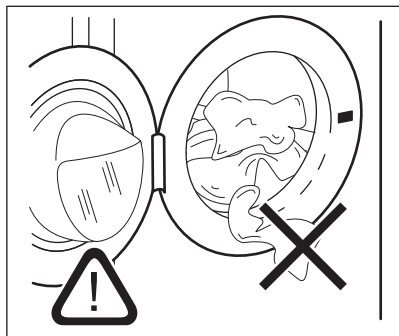

### ⚠ OPREZ!

- Provjerite da između brtve i vrata nema zahvaćenog rublja kako biste izbjegli opasnost od curenja vode i oštećenja rublja.
- Pranje jako nauljenih, masnih mrlja ili uporaba mirisa može uzrokovati oštećenja gumenih dijelova perilice rublja.

## 10.3 Punjenje deterdženta i aditiva

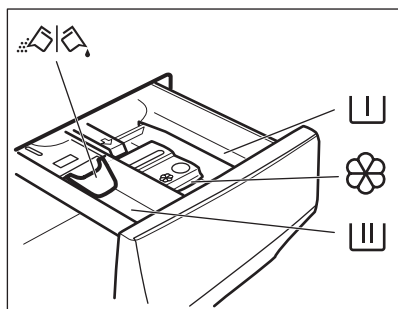

 Spremnik za fazu pretpranja, program namakanja ili za sredstvo za uklanjanje mrlja.

 Spremnik za fazu pranja:

 Pretinac za tekuće dodatke (omekšivač za rublje, štirka).

**MAX** Maksimalna razina za količinu tekućih dodataka.

 Zaklopka za prašak ili tekući deterdžent.

1. Izmjerite količinu određenog deterdženta i omešivača.
2. Stavite deterdžent i omešivač u odgovarajuće pretince.



-Uvijek slijedite upute koje ste pronašli na pakiranju deterdženta, ali preporučujemo da ne prelazite maksimalno označenu razinu. **MAX** Ta će količina ipak jamčiti najbolje rezultate pranja.



-Nakon ciklusa pranja, ako je potrebno, uklonite sve ostatke deterdženta iz spremnika za deterdžent.

## 10.4 Provjerite položaj poklopca za deterdžent

1. Izvucite spremnik za deterdžent dok se ne zaustavi.
2. Pritisnite polugu prema dolje i izvadite spremnik.

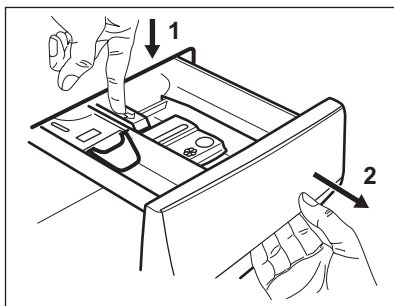

3. Za korištenje deterdženta u prahu okrenite poklopac prema gore.

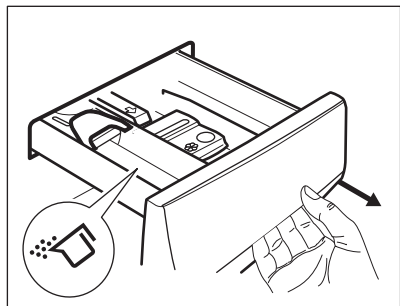

4. Za korištenje tekućeg deterdženta okrenite poklopac prema dolje.

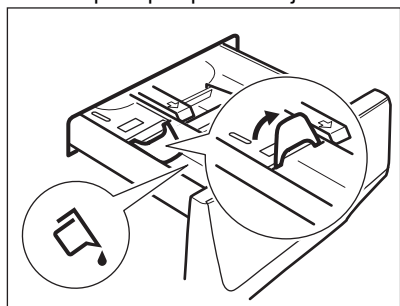

Sa poklopcem u položaju **DOLJE**:

- Ne koristite želatinozne ili guste tekuće deterdžente.
  - Ne prelazite dozu tekućeg deterdženta naznačenu na poklopcu.
  - Ne postavljajte fazu pretpranja.
  - Ne postavljajte funkciju odgođenog pokretanja.
5. Izmjerite količinu deterdženta i omekšivača.
6. Pažljivo zatvorite spremnik za deterdžent.

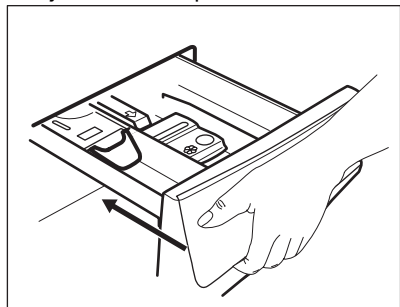

Pazite da poklopac ne uzrokuje blokiranje prilikom zatvaranja ladice.

## 10.5 Postavka programa

1. Okrenite programator za odabir željenog programa pranja.

Indikator tipke Start/Pause bljeska.

Na zaslonu se prikazuje indikativno trajanje programa.

2. Za promjenu temperature i/ili brzine centrifuge, dodirnite odgovarajuće tipke.
3. Ako želite, postavite jednu ili više opcija dodirnom odgovarajućih tipki. Odgovarajući indikatori na zaslonu svijetle, a dane informacije se mijenjaju u skladu s tim.



Ako odabir **nije moguć** javlja se zvučni signal i na zaslonu se prikazuje - - -.

## 10.6 Dodatne informacije o svakodnevnoj uporabi

### Detekcija SensiCare System punjenja

SensiCare System automatski prilagođava trajanje programa prema rublju u bubnju kako bi postigao savršene rezultate pranja u minimalnom mogućem vremenu. Uređaj detektira opterećenje u prvih 30 sekundi. U programima u kojima je dostupno Time Manager, zaslon tijekom ove faze reproducira jednostavnu animaciju. Bubljanje se kratko okreće. Na kraju detekcije punjenja, u **slučaju prepunjenog bubnja**, pokazatelj **MAX** bljeska na zaslonu. Možete pauzirati uređaj i ukloniti višak odjeće. Ako ne, program pranja će se svakako pokrenuti. Otprilike 20 minuta nakon početka programa, trajanje programa može se ponovno prilagoditi ovisno o kapacitetu tkanine za upijanje vode. SensiCare System nije dostupan u programima s kratkim ciklusima.

### Pokretanje programa

Za pokretanje programa dodirnite gumb Start/Pause ▶||. Povezani indikator prestaje blinkati i ostaje uključen. Program se pokreće, vrata su zaključana. Na zaslonu se prikazuje indikator Program započinje, vrata su zaključana. Na zaslonu se prikazuje pokazatelj ▶◻.

## Pokretanje programa s odgodom pokretanja

1. Dodirujte tipku Delay Start dok se na zaslonu ne prikaže željeno vrijeme odgode.

2. Dodirnite gumb Start/Pause . Vrata uređaja se zaključaju i započinje odbrojavanje odgode početka. Po dovršetku odbrojavanja, program se automatski pokreće.

## Prekid programa i promjena opcija.

1. Kada program radi, možete mijenjati samo neke opcije. Dodirnite gumb Start/Pause .

2. Promijenite opcije. Informacije prikazane na zaslonu se mijenjaju u skladu s tim



3. Ponovno dodirnite Start/Pause . Program pranja se nastavlja.

## Otkazivanje pokrenutog programa

- Za poništavanje programa i isključivanje uređaja pritisnite gumb On/Off. Ponovno pritisnite da biste uključiti uređaj.
- Okrenite podešivač na položaj "resetiranje" i uključite uređaj . Pričekajte 2 sekunde. Sada možete postaviti novi program pranja.



## Kraj programa

- Uređaj se automatski zaustavlja. Na zaslonu se uključuje . Akustični signali se oglašavaju (ako su aktivni).

- Isključuje se indikator tipke Start/Pause . Indikator  za zaključana vrata se isključuje i vrata se otključavaju.
- Za isključivanje uređaja, nekoliko sekundi pritisnite tipku On/Off. Vrata i spremnik deterđenta ostavite odškrinute kako biste spriječili stvaranje plijesni i nastanak neugodnih mirisa.

## Ispuštanje vode nakon završetka ciklusa

Ako ste odabrali program ili opciju koja ne izbacuju vodu nakon posljednjeg ispiranja, morate se pobrinuti da ispraznite vodu:

- Dodirnite gumb Spin da bi smanjili brzinu centrifuge koju predlaže uređaj
- Pritisnite Start/Pause 
- Kada se program završi i isključi se indikator zaključanih vrata , možete otvoriti vrata.
- On/Off da biste isključili uređaj.

## Stand-by funkcija

Funkcija načina pripravnosti automatski isključuje uređaj kako bi smanjila potrošnju energije.

# 11. ODRŽAVANJE I ČIŠĆENJE



## UPOZORENJE!

Pogledajte poglavlja sa sigurnosnim uputama.

## 11.1 Periodični raspored čišćenja

### Periodično čišćenje pomaže produžiti vijek trajanja vašeg uređaja.

Nakon svakog ciklusa, vrata i spremnik za deterđent malo otvorite kako bi zrak cirkulirao i osušila se vlaga unutar uređaja: to će spriječiti pojavu plijesni i neugodne mirise.

Ako se uređaj ne koristi dulje vrijeme: zatvorite slavinu za vodu i isključite uređaj iz utičnice.

## Okvirni raspored periodičnog čišćenja:

Uklanjanje kamenca	Dva puta godišnje
Pranje za održavanje	Jednom mjesečno
Čišćenje brtve vrata	Svaka dva mjeseca
Čišćenje bubnja	Svaka dva mjeseca
Očistite spremnik za deterđent	Svaka dva mjeseca
Očistite filter pumpe za odvod vode	Dva puta godišnje
Očistite filter crijeva za dovod vode i filter ventila	Dva puta godišnje

U sljedećim odlomcima objašnjeno je kako biste trebali očistiti svaki dio.

## 11.2 Uklanjanje stranih predmeta



Prije pokretanja ciklusa pranja, provjerite jesu li džepovi prazni i svi labavi dijelovi vezani.

Uklonite sve strane predmete (poput metalne kopče, dugmadi, kovanica itd.) koje biste mogli pronaći u brtvi vrata, filtrima i bubnju. Pogledajte odjeljke "Brtva vrata s dvostrukim jezičcem", "Čišćenje bubnja", "Čišćenje pumpe za izbacivanje vode" i "Čišćenje filtra crijeva za dovod vode i filtra ventila". Pazite pri rukovanju zastorima. Uklonite kukice i stavite zastore u vrećicu za pranje ili jastučnicu. Ako je potrebno, kontaktirajte ovlaštenu servisnu centar.

## 11.3 Vanjsko čišćenje

Uređaj čistite samo blagim sapunom i toplom vodom. Potpuno osušite sve površine. Nemojte koristiti spužve za ribanje ili bilo kakav grubi materijal.



### OPREZI!

Ne koristite alkohol, otapala ili kemijske proizvode.



### OPREZI!

Metalne površine nemojte čistiti deterdžentom na bazi klora.

## 11.4 Uklanjanje kamenca



Ako je tvrdoća vode u vašem području visoka ili umjerena, preporučujemo da za perilice rublja koristite sredstvo za uklanjanje kamenca iz vode.

Redovito pregledavajte bubanj kako biste provjerili ima li kamenca.

Uobičajeni deterdženti već sadrže sredstva za omekšavanje vode, ali preporučujemo pokretanje ciklusa s praznim bubnjem i sredstvom za uklanjanje kamenca.



Uvijek se pridržavajte uputa na pakiranju proizvoda.

## 11.5 Pranje za održavanja

Ponovljena i duga uporaba programa s niskom temperaturom može uzrokovati naslage deterdženta, dlačica, rast bakterija unutar bubnja i kade. To može dovesti do neugodnog mirisa i plijesni. Za uklanjanje tih naslaga i čišćenje unutarnjeg dijela uređaja, redovito obavljajte pranje za održavanje (najmanje jednom mjesečno).



Pogledajte odjeljak "Čišćenje bubnja".

## 11.6 Brtva na vratima s dvostrukim jezičcima

Ovaj je uređaj dizajniran **sasamočišćenim odvodnim sustavom**, koji omogućuje da se lagana pahuljasta vlakna koja padnu s odjeće isprazne vodom. Redovito provjeravajte brtvu i ako je potrebno, očistite je kako je opisano na sljedećem dijagramu. Na kraju ciklusa mogu se pronaći kovanice, dugmad i drugi sitni predmeti.

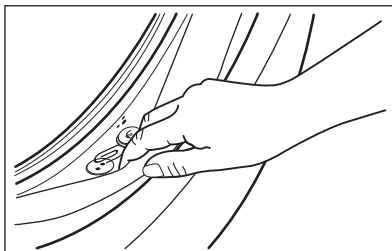

Očistite je po potrebi koristeći kremu za čišćenje na bazi amonijaka bez grabanja po površini brtve.



Uvijek se pridržavajte uputa na pakiranju proizvoda.

Provjerite i uklonite predmete (ako ih ima) koji bi mogli biti zarobljeni u naboru.

Pazite da između brtve i vrata ne ostane rublje.

Vlažnom krpom obrišite svu prljavštinu ili ostatke vode koji su ostali na brtvi vrata nakon završetka ciklusa programa.

## 11.7 Čišćenje bubnja

Redovito provjeravajte bubanj kako biste spriječili neželjene naslage.

Naslage hrđe u bubnju mogu biti posljedica hrđanja stranih tijela u vodi za pranje ili iz slavine koja sadrži željezo

Očistite bubanj posebnim sredstvom za čišćenje nehrđajućeg čelika.



Uvijek se pridržavajte uputa na pakiranju proizvoda.

Nemojte čistiti bubanj kiselinama za skidanje vodenog kamenca, sredstvima za skidanje hrđe koja sadrže klor, željeznom ili čeličnom vunom.

Za detaljno čišćenje:

1. Izvadite svo rublja iz bubnja.
2. Odaberite program Cottons s najvišom temperaturom.
3. Dodajte malu količinu deterdženta u prahu u prazan bubanj, kako biste isprali sve preostale ostatke.



S vremena na vrijeme, na kraju ciklusa na zaslonu se može prikazati . To je preporuka za provođenje "čišćenja bubnja". Jednom kad je čišćenje bubnja obavljeno, ikona nestaje.

## 11.8 Čišćenje spremnika za deterdžent

Kako biste spriječili moguće naslage osušenog deterdženta ili omekšivača tkanine i/ili stvaranja plijesni u pretincu za deterdžent, svaka dva mjeseca provedite sljedeći postupak čišćenja, kako je navedeno u sljedećim dijagramima.

1. Otvorite pretinac. Pritisnite kvačicu prema dolje kako je prikazano na slici i izvucite ga van.

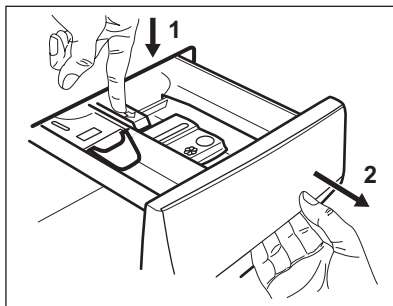

2. Skinite gornji dio odjeljka za aditive radi lakšeg čišćenja i isperite pod mlazom tople vode da biste uklonili tragove nakupljenog deterdženta. Nakon čišćenja vratite gornji dio na svoje mjesto.

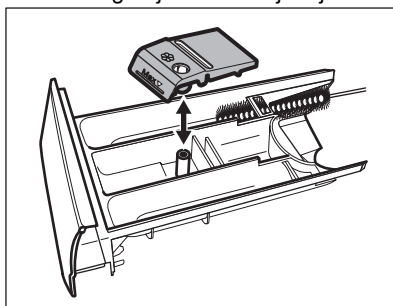

3. Pobrinite se da su sve naslage deterdženta iz gornjeg i donjeg dijela udubljenja uklonjene. Malom četkicom očistite udubljenje.

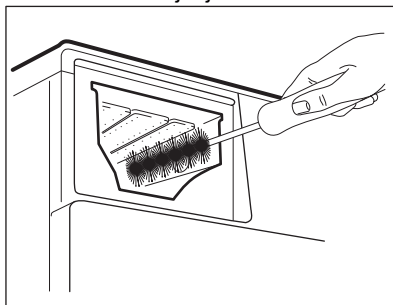

4. Umetnite pretinac za deterdžent u vodilice i zatvorite ga. Obavite program ispiranja bez rublja u bubnju.

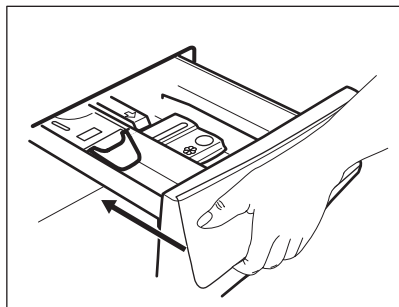

## 11.9 Čišćenje odvodnog filtra pumpe

Redovito pregledavajte filter pumpe za izbacivanje vode kako biste se uvjerali da je čist.

Očistite odvodni filter pumpe ako:

- Uređaj ne izbacuje vodu.
- Bubljanje se ne okreće.
- Uređaj proizvodi neobičan zvuk zbog začepjenja odvodne pumpe.
- Na zaslonu se prikazuje šifra alarma **E20**

### UPOZORENJE!

- Iskopčajte električni utikač iz utičnice.
- Ne uklanjajte filter dok uređaj radi.
- Ne čistite odvodnu pumpu ako je voda u uređaju vruća. Pričekajte dok se voda ohladi.
- Korak 3 ponovite nekoliko puta zatvaranjem i otvaranjem ventila dok voda ne prestane istjecati.

Uvijek držite krpu u blizini kako biste obrisali svu prolivenu vodu dok skidate filter.

Postupite kao u dijagramima koji slijede za čišćenje filtra pumpe:

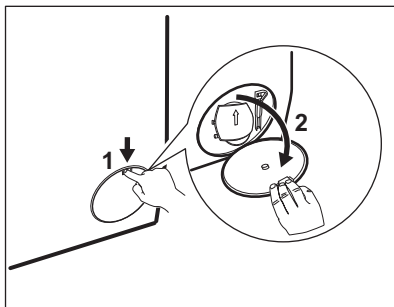

1.

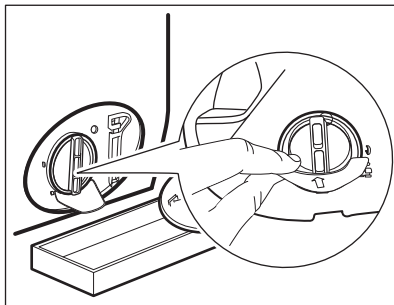

2.

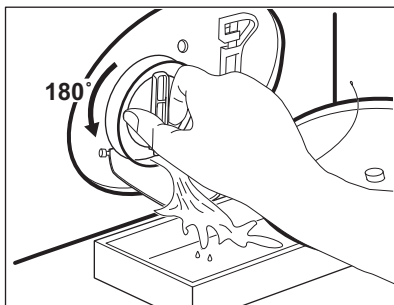

3.

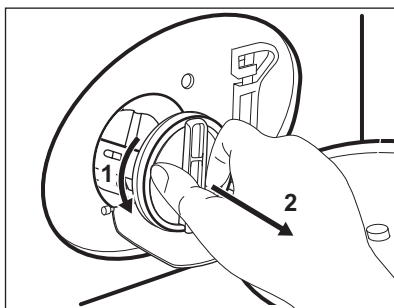

4.

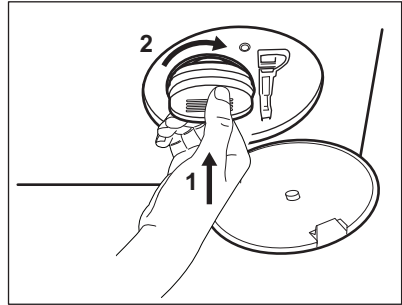
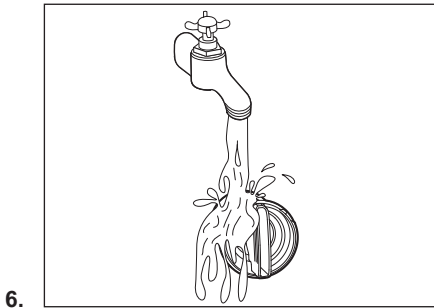
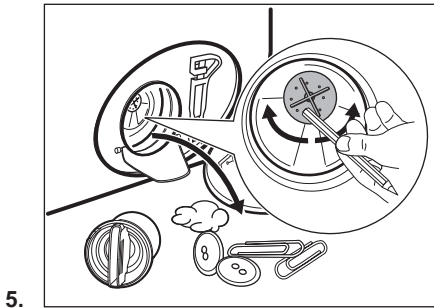

7.

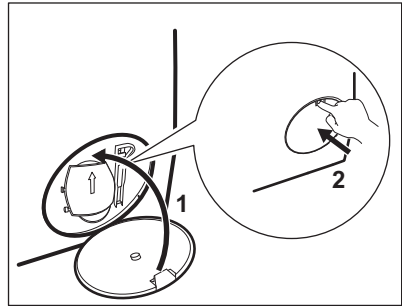

8.

**⚠ UPOZORENJE!**

Provjerite može li se propeler pumpe okretati. Ako ne može, kontaktirajte ovlaštenu servisnu centar. Obavezno ispravno pritegnite filtar kako biste spriječili istjecanje.

### 11.10 Čišćenje filtra crijeva za dovod vode i filtra ventila



Preporučuje se čišćenje filtera dovodnog crijeva i ventila dvaput godišnje kako bi se uklonile sve eventualne naslage nakupljene tijekom vremena. Za čišćenje filtera postupite na sljedeći način:

1.

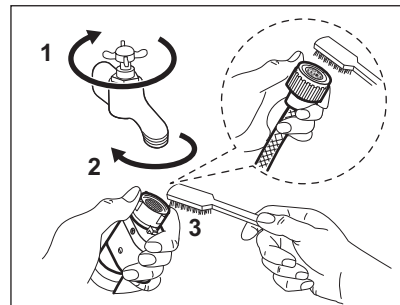

2.

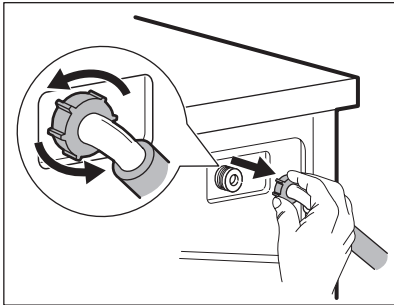

3.

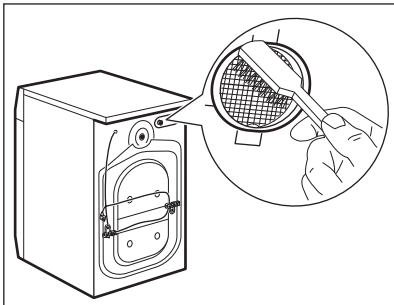

4.

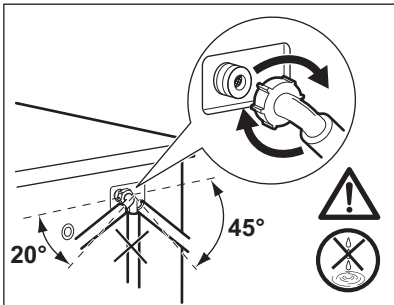

## 11.11 Hitni odvod

Ako uređaj ne može izbaciti vodu, provedite isti postupak opisan u poglavlju "Čišćenje pumpe za izbacivanje vode". Ako je potrebno, očistite pumpu.

## 11.12 Sprječavanje stvaranja inja

Ako se uređaj postavi u području u kojem temperatura može dosegnuti oko 0° C ili pasti ispod toga, ispraznite preostalu vodu iz crijeva za dovod vode i pumpe za izbacivanje vode.

1. Utikač izvucite iz utičnice električne mreže.
2. Zatvorite slavinu.
3. Oba kraja crijeva za dovod vode stavite u posudu i pustite da voda isteče iz crijeva.
4. Ispraznite odvodnu pumpu. Pogledajte postupak za izbacivanje vode u nuždi.
5. Kad se odvodna pumpa isprazni, ponovno postavite crijevo za dovod vode.

### ⚠ UPOZORENJE!

Prije nego ponovno koristite uređaj, provjerite je li temperatura u prostoriji viša od 0 °C.

Proizvođač nije odgovoran za oštećenja uzrokovana niskim temperaturama.

## 12. VRIJEDNOSTI POTROŠNJE

### 12.1 Komentar



QR kod na energetske naljepnici isporučenoj s uređajem pruža internetsku poveznicu do podataka koji se odnose na performanse uređaja u EU EPREL bazi podataka. Energetske naljepnice čuvajte za referencu zajedno s korisničkim priručnikom i svim ostalim dokumentima koji se isporučuju s ovim uređajem.

Iste informacije poput naziva modela i broja proizvoda, koje se nalaze na natpisnoj pločici uređaja, moguće je pronaći i u EPREL-u pomoću poveznice <https://eprel.ec.europa.eu>.

Vrijednosti i trajanje programa mogu se razlikovati ovisno o različitim uvjetima (npr. sobna temperatura, temperatura vode i tlak, količina punjenja i vrsta rublja, napon napajanja), kao i o promjenama zadanih postavki programa.

#### Prema Uredbi Komisije EU 2019/2023

Eco 40-60 program	kg	kWh	Litre	hh:mm	% 1)	°C	o/min <sup>2)</sup>
Puna perilica	9	0.760	64.0	3:40	53.00	33	1351
Polovica punjenja	4,5	0.440	47.0	2:45	53.00	27	1351
Četvrtina punjenja	2,5	0.300	39.0	2:35	54.00	26	1351

- 1) Preostala vlaga na kraju faze centrifuge. Što je veća brzina centrifuge, veća je buka i niža je preostala vlaga.
- 2) Maksimalna brzina centrifuge.

#### Uobičajeni programi



Ove vrijednosti su samo indikativne.

Program	kg	kWh	Litre	hh:mm	% 1)	°C	o/min <sup>2)</sup>
Cottons <sup>3)</sup> 90 °C	9	2.75	85.0	4:00	52.00	85	1400
Cottons 60 °C	9	1.65	80.0	3:30	52.00	55	1400
Cottons 20 <sup>4)</sup> 20 °C	9	0.35	80.0	3:00	52.00	20	1400
Synthetics 40 °C	4	0.85	75.0	2:30	35.00	40	1200
Delicates <sup>5)</sup> 30 °C	2	0.35	60.0	1:25	35.00	30	1200

Program	kg	kWh	Litre	hh:mm	% 1)	°C	o/min <sup>2</sup> )
Wool 30 °C	1,5	0.30	70.0	1:05	30.00	30	1200

- 1) Preostala vlaga na kraju faze centrifuge. Što je veća brzina centrifuge, veća je buka i niža je preostala vlaga.
- 2) Referentni pokazatelj brzine centrifuge.
- 3) Prikladno za pranje jako zaprljanog tekstila.
- 4) Pogodno za pranje malo zaprljanog pamuka, sintetike i mješane tkanine.
- 5) Također se vrši kao brzi ciklus pranja za malo zaprljano rublje.

### Potrošnja energije u različitim načinima rada

Isključeno (W)	Stanje pripravnosti (W)	Odgodeno pokretanje (W)
0.50	0.50	4.00

Vrijeme do isključenja / Stanja pripravnosti je maksimalno 15 minuta.

## 13. KRATKE UPUTE

### 13.1 Svakodnevna uporaba

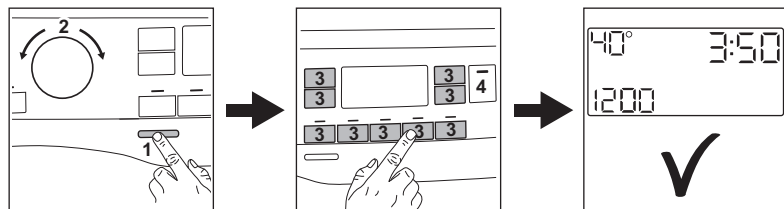

Utikač priključite u utičnicu električne mreže.

Otvorite slavinu za vodu.

Stavite rublje.

Ulijte deterdžent i ostala sredstva u odgovarajuće pretince spremnika za deterdžent.

1. Pritisnite gumb **On/Off** kako biste uključili uređaj. Okrenite programator i odaberite željeni program.
2. Postavite željene opcije (1) pomoću odgovarajućih dodirnih tipki. Za pokretanje programa, dodirnite gumb (2)

**Start/Pause**

3. Uređaj počinje raditi.

Na kraju programa, izvadite rublje.

Pritisnite tipku **On/Off** za isključivanje uređaja.

### 13.2 Održavanje i čišćenje

**Periodično čišćenje pomaže produžiti vijek trajanja vašeg uređaja.**

Nakon svakog ciklusa, vrata i spremnik za deterdžent malo otvorite kako bi zrak cirkulirao i osušila se vlaga unutar uređaja: to će spriječiti pojavu plijesni i neugodne mirise.

Ako se uređaj ne koristi dulje vrijeme: zatvorite slavinu za vodu i isključite uređaj iz utičnice.

Uklanjanje kamenca

Dva puta godišnje

Pranje za održavanja	Jednom mjesečno
Čišćenje brtve vrata	Svaka dva mjeseca
Čišćenje bubnja	Svaka dva mjeseca
Očistite spremnik za deterdžent	Svaka dva mjeseca
Očistite filtar pumpe za odvod vode	Dva puta godišnje
Očistite filtar crijeva za dovod vode i filtar ventila	Dva puta godišnje

Plastične dijelove, posebno u blizini područja spremnika za deterdžent, očistite od prolijevanja.

U sljedećim odlomcima objašnjeno je kako biste trebali očistiti neke dijelove.

**Brtva na vratima s dvostrukim jezičcima**  
Ovaj je uređaj dizajniran **sasamočištećim odvodnim sustavom**, koji omogućuje da se lagana pahuljasta vlakna koja padnu s odjeće isprazne vodom. Redovito provjeravajte brtvu i ako je potrebno, očistite je kako je opisano na sljedećem dijagramu. Na kraju ciklusa mogu se pronaći kovanice, dugmad i drugi sitni predmeti.

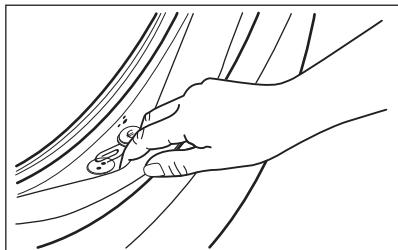

Očistite je po potrebi koristeći kremu za čišćenje na bazi amonijaka bez grabanja po površini brtve.



Uvijek se pridržavajte uputa na pakiranju proizvoda.

Provjerite i uklonite predmete (ako ih ima) koji bi mogli biti zarobljeni u naboru. Pazite da između brtve i vrata ne ostane rublje.

Vlažnom krpom obrišite svu prljavštinu ili ostatke vode koji su ostali na brtvi vrata nakon završetka ciklusa programa.

### Uklanjanje stranih predmeta



Prije pokretanja ciklusa pranja, provjerite jesu li džepovi prazni i svi labavi dijelovi vezani.



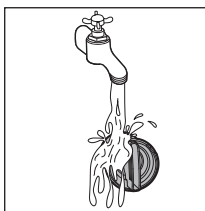
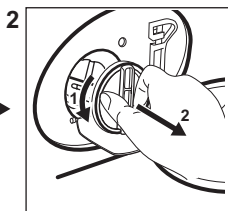
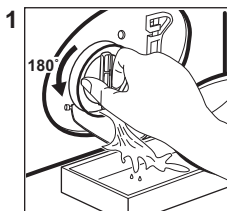

Uklonite sve strane predmete (poput metalne kopče, dugmadi, kovanica itd.) koje biste mogli pronaći u brtvi vrata, filtrima i bubnju. Ako je potrebno, kontaktirajte ovlaštenu servisnu centar.

### Čišćenje odvodnog filtra pumpe

Redovito čistite filtar, a posebno ako se na zaslonu pojavi šifra alarma **E20**.



## 13.3 Programi

Program	Količina punjenja	Opis proizvoda
Cottons	9 kg	Bijele i obojene pamučne tkanine. Idealno za normalno i teško zaprljanje.
Synthetics	4 kg	Sintetički ili predmeti od miješane tkanine.
Delicates	2 kg	Osjetljive tkanine poput akrila, viskoze, predmeti od poliestera.
Wool  	1,5 kg	Vuneni predmeti perivi u perilici, vuneni predmeti koji se peru ručno i osjetljivi predmeti.
Rapid 20min	3 kg	Pamučni i sintetički predmeti malo zaprljani ili nošeni samo jednom.
Rinse	9 kg	Sve tkanine, osim vunenih i vrlo osjetljivih tkanina. Program za ispiranje i centrifugiranje.
Spin/Drain	9 kg	Sve tkanine, osim vunenih i vrlo osjetljivih tkanina. Program za centrifugiranje i ispuštanje vode.
Jeans	4 kg	Odjeća od trapera i predmeti od džerseja.
Sport	4 kg	Sportska odjeća.
Silk	0,5 kg	Poseban program za predmete od svile i miješane sintetike.
Duvet	3 kg	Sintetički prekrivač za jednu osobu, prekrivač za krevet, poplun.
Outdoor 	2,5 kg <sup>1)</sup> 1 kg <sup>2)</sup>	Moderna sportska odjeća za boravak na otvorenom.
Hygiene  	9 kg	Bijelo pamučno rublje. Ovaj program pranja uklanja više od 99,99 % bakterija i virusa <sup>3)</sup>
Eco 40-60	9 kg <sup>4)</sup>	Bijeli i šareni pamuk. Uobičajeno prljavo odjeća.

1) Program pranja.

2) Program pranja i faza postizanja vodootpornosti.

3) Ispitan na Staphylococcus aureus, Enterococcus faecium, Candida albicans, Pseudomonas aeruginosa i MS2 Bacteriophage u vanjskom ispitivanju provedenom od strane Swisstest Testmaterialien AG 2021. godine (izvješće o ispitivanju br. 202120117).

4) U skladu s Uredbom Komisije EU 2019/2023, ovaj program na 40 °C može oprati uobičajeno prljavo pamučno rublje, za koje je deklarirano da se može prati na 40 °C ili 60 °C, u istom ciklusu.







Za postignutu temperaturu u rublju, trajanje programa i ostale podatke, pogledajte poglavlje "Vrijednosti potrošnje".

Najefikasniji programi u pogledu potrošnje energije su općenito oni koji se izvode pri nižim temperaturama i dulje traju.

**Punjenje uređaja do maksimalnog kapaciteta naznačenog za svaki program pomaže smanjiti potrošnju energije i vode.**

## Prikladni deterdženti za programe pranja

Program	Univerzalni deterdžent u prahu <sup>1)</sup>	Univerzalni tekući deterdžent	Tekući deterdžent za obojeno rublje	Osjetljivo rublje i vuna	Posebni
Cottons	▲	▲	▲	--	--
Synthetics	▲	▲	▲	--	--
Delicates	--	--	--	▲	▲
<b>Wool</b>  	--	--	--	▲	▲
Rapid 20min	--	▲	▲	--	--
<b>Jeans</b>	--	--	▲	▲	▲
Sport	--	▲	▲	--	▲
Silk	--	--	--	▲	▲
Duvet	--	--	--	▲	▲
Outdoor 	--	--	--	▲	▲
Hygiene  	▲	▲	--	--	▲
Eco 40-60	▲	▲	▲	--	--

1) Pri temperaturi višoj od 60 °C preporučuje se uporaba sredstva za čišćenje u prahu.

-- = Nije preporučljivo ▲ = Preporučeno

## 14. VRSTA I KVALITETA DETREDŽENTA.

- Koristite samo sredstva za pranje i druga sredstva posebno namijenjena uporabi u perilici rublja. Prvo, slijedite ova općenita pravila:
  - deterdženti u prahu (također tablete i deterdženti za jednu dozu) za sve vrste tkanina, osim osjetljivih. Preferirajte deterdžente u prahu koji sadrže izbjeljivač za izbjeljivanje i dezinfekciju rublja,
  - tekući deterdženti (deterdženti za jednu dozu), po mogućnosti za programe pranja na nižim temperaturama (maks. 60 °C) za sve vrste tkanina ili posebne samo za vunene tkanine.
- Ne miješajte različite vrste deterdženata.
- Upotrijebite manje deterdženta ako:
  - perete malu količinu rublja,

- rublje je neznatno zaprljano,
  - se stvara prevelika količina pjene tijekom pranja.
  - Kada koristite tablete ili kapsule za pranje rublja, umetnite ih u bubanj, a ne u spremnik za deterdžent i slijedite preporuke proizvođača .
- Nedovoljno deterdženta može uzrokovati:**
- nezadovoljavajući rezultate pranja,
  - rublje u pranju postaje sivo,
  - masna odjeća,
  - stvaranje plijesni u uređaju.

**Previše deterdženta može uzrokovati:**

- stvaranje pjene,
- smanjen učinak pranja,
- neadekvatno ispiranje,
- veći utjecaj na okoliš.

## 15. ŠIFRE ALARMA I MOGUĆI KVAROVI

Uređaj se ne pokreće ili se zaustavlja tijekom rada. Najprije pokušajte pronaći rješenje problema (pogledajte tablice).

### UPOZORENJE!

Prije bilo kakve provjere, isključite uređaj.

Problem	Moguća rješenja
<b>E 10</b> Uređaj se ne puni pravilno vodom.	<ul style="list-style-type: none"><li>• Provjerite je li slavina za vodu otvorena.</li><li>• Provjerite da tlak u dovodu vode nije prenizak. Za ove informacije obratite se lokalnoj vodnoj upravi.</li><li>• Provjerite nije li slavina za vodu začepljena.</li><li>• Provjerite da dovodno crijevo nije prignječeno, oštećeno ili savijeno.</li><li>• Provjerite jesu li priključci crijeva za dovod vode ispravni.</li><li>• Provjerite da filter dovodnog crijeva i filter ventila nisu začepljeni.</li></ul>
<b>E 20</b> Uređaj ne izbacuje vodu.	<ul style="list-style-type: none"><li>• Pazite da otvor umivaonika nije začepljen.</li><li>• Provjerite da odvodno crijevo nije nagnječeno ili savijeno.</li><li>• Provjerite da odvodni filter nije začepljen. Očistite filter, ako je potrebno.</li><li>• Provjerite je li priključak odvodnog crijeva ispravan.</li><li>• Postavite program sa izbacivanjem vode ako ste postavili program bez faze izbacivanja vode.</li><li>• Postavite program sa izbacivanjem vode ako ste postavili opciju koja završava vodom u kadi.</li></ul>
<b>E 40</b> Vrata uređaja su otvorena ili nisu ispravno zatvorena.	<ul style="list-style-type: none"><li>• Provjerite jesu li vrata uređaja ispravno zatvorena.</li></ul>
<b>E 9 1</b> Unutarnji kvar. Nema komunikacije između elektroničkih elemenata uređaja.	<ul style="list-style-type: none"><li>• Program nije ispravno dovršen ili je uređaj prerano zaustavljen. Isključite i ponovno uključite uređaj.</li><li>• Ako se šifra alarma i dalje pojavljuje, kontaktirajte ovlašteni servisni centar.</li></ul>
<b>E X0</b> Napajanje je nestabilno.	<ul style="list-style-type: none"><li>• Pričekajte dok se napajanje ne stabilizira.</li></ul>
<b>E F0</b> Uređaj protiv poplave je uključen.	<ul style="list-style-type: none"><li>• Isključite uređaj i zatvorite slavinu za vodu. Kontaktirajte ovlašteni servisni centar.</li></ul>

Ako se problem ne otkloni, obratite se ovlaštenom servisnom centru. Podaci potrebni za servisni centar nalaze se na natpisnoj pločici

\*Neke šifre alarma se možda neće pojaviti. Podložno promjenama bez prethodne obavijesti.

## 16. BRIGA O OKOLIŠU

Reciklirajte materijale sa simbolom . Ambalažu za recikliranje odložite u

odgovarajuće spremnike. Pomožite u zaštiti okoliša i ljudskog zdravlja recikliranjem otpada od električnih i elektroničkih uređaja.

Ne odlažite uređaje označene simbolom  s kućanskim otpadom. Vratite proizvod u

lokalni pogon za reciklažu ili kontaktirajte nadležni ured za otpad i recikliranje.

## Tere tulemast Electroluxi kasutajate hulka! Aitäh, et valisite meie seadme.



Jätkusutlikkuse huvides vähendame paberandjal materjalide osakaalu ja pakume kasutusjuhendeid veebis. Oma kasutusjuhendi leiате аadressilt [electrolux.com/manuals](http://electrolux.com/manuals)



Nõuandeid, brošüüre, tõrkeotsingu, remondi- ja hooldusteavet leiате аadressilt [electrolux.com/support](http://electrolux.com/support)



Ostke oma seadmele lisaseadmeid, tarvikuid ja originaalvaruosi аadressilt [electrolux.com/shop](http://electrolux.com/shop)

Jäetakse õigus teha muutusi.

## SISUKORD

1. OHUTUSTEAVE.....	108
2. OHUTUSJUHISED.....	110
3. TOOTE KIRJELDUS.....	112
4. TEHNILINE TEAVE.....	113
5. PAIGALDAMINE.....	113
6. JUHTPANEEL.....	117
7. KETAS JA NUPUD.....	119
8. PROGRAMMID.....	121
9. SEADED.....	125
10. IGAPÄEVANE KASUTAMINE.....	126
11. PUHASTAMINE JA HOOLDUS.....	129
12. TARBIMISVÄÄRTUSED.....	134
13. KIIRJUHEND.....	135
14. PESUAINE TÜÜP JA KOGUS.....	139
15. HÄIREKOODID JA VÕIMALIKUD TÕRKED.....	139
16. KESKKONNAASPEKTID.....	140

## 1. ⚠ OHUTUSTEAVE



Enne seadme paigaldamist ja kasutamist lugege kaasasolev juhend tähelepanelikult läbi.

Tootja ei võta endale vastutust kehavigastuste või varalise kahju eest, mis on tingitud paigaldusnõuete eiramisest või väärast kasutusest. Hoidke kasutusjuhendit kindlas ja kättesaadavas kohas, et saaksite seda vajadusel vaadata.

## 1.1 Laste ja haavatavate inimeste turvalisus

- Vähemalt 8-aastased ja vanemad lapsed ning piiratud füüsiliste, sensoorsete või vaimsete võimete või väheste kogemuste ja teadmistega isikud tohivad seda seadet kasutada järelevalve all või kui neid on õpetatud seadet ohutul viisil kasutama ja mõistma kaasnevaid ohte.
- Lapsed vanuses 3 kuni 8 aastat ning raske või keerulise puudega isikud tuleks hoida seadmest eemal, kui neil ei saa pidevalt silma peal hoida.
- Alla 3-aastased lapsed tuleks seadmest eemal hoida, kui täiskasvanu nende tegevust ei jälgi.
- Tuleb jälgida, et lapsed seadmega ei mängiks.
- Hoidke pakendimaterjal lastele kättesaamatus kohas ja kõrvaldage see nõuetekohaselt.
- Hoidke pesuained lastele kättesaamatuna.
- Hoidke lapsed ja lemmikloomad seadmest eemal, kui selle uks on lahti.
- Kui seadmel on olemas laste ohutusseade, tuleks see sisse lülitada.
- Lapsed ei tohi ilma järelevalveta seadet puhastada ega hooldustoiminguid läbi viia.

## 1.2 Üldine ohutus

- See seade on ette nähtud ainult koduse masinpestava pesu pesemiseks.
- See seade on ettenähtud kasutamiseks kodumajapidamise siseruumides.
- Seda seadet võib kasutada kontorites, hotellide külalistetubades, hommikusöögiga külalistetubades, talumajapidamistes ja muudes sarnastes majutusruumides, kui selline kasutamine ei ületa (keskmist) kodumajapidamise kasutuskoormust.
- Ärge muutke seadme tehnilisi omadusi.
- Seadme maksimaalne pesukogus on 9 kg. Ärge ületage igale pesuprogrammile ette nähtud maksimumkogust (vt jaotist "Programmid").

- Kasutatav veesurve veevarustuse ühenduskoha sisenemispunktis peab olema vahemikus 0,5 bar (0,05 MPa) kuni 10 bar (1,0 MPa).
- Põhjal olevaid ventilatsioonivahendid ei tohi vaipkatte, mati või muu taolise materjaliga tõkestada.
- Seadme veevarustusega ühendamisel tuleb kasutada uusi kaasolevaid voolikukomplekte või volitatud hoolduskeskusest saadud uusi voolikukomplekte.
- Vanu voolikukomplekte ei tohi kasutada.
- Kui toitejuhe on vigastatud, laske see elektriohutuse tagamiseks välja vahetada tootja, selle volitatud hoolduskeskuse või vastavat kvalifikatsiooni omava isiku poolt.
- Enne mistahes hooldust lülitage seade välja ja eemaldage toitepistik pistikupesast.
- Ärge kasutage seadme puhastamiseks kõrgsurve vee- ega aurupihustit.
- Puhastage seadet niiske lapiga. Kasutage ainult neutraalseid pesuaineid. Ärge kasutage abrasiivseid vahendeid, küürimiskäsnu, lahusteid ega metallesemeid.
- Kui kuivati on paigaldatud pesumasina peale, tuleb kindlasti kasutada ELECTROLUX poolt heaks kiidetud õiget tornpaigalduskomplekti (lisateavet vt "Tarvikud – Tornpaigalduskomplekt").

## 2. OHUTUSJUHISED

### 2.1 Paigaldamine



Paigaldamisel tuleb järgida kehtivaid kohalikke eeskirju.

- Eemaldage kogu pakend ja transpordipoldid, sealhulgas kummihari koos plastist vahepuksiga.
- Pange transpordipoldid kindlasse kohta hoiule. Kui seadet tahetakse teise kohta viia, tuleb transpordipolte kasutada trumli paigalekinnitamiseks, et vältida seadme kahjustamist.
- Kuna seade on raske, olge selle liigutamisel ettevaatlik. Kasutage töökindaid ja kinnisi jalanõusid.
- Järgige seadmega kaasolevaid paigaldusjuhiseid.
- Kahjustatud seadet ei tohi paigaldada ega kasutada.
- Ärge paigutage seadet kohta, kus temperatuur jääb alla 0 °C või kohta, kus see puutub kokku välisõhuga.
- Seadme alla jääv põrand peab olema sile, stabiilne, kuumakindel ja puhas.
- Veenduge, et seadme ja põranda vahel oleks tagatud õhuringlus.

- Kui te seadme püsivalt oma kohale asetate, jälgige loodi kasutades, et see oleks täiesti rõhtsalt. Vastasel juhul tõstke või langetage tugijalgu.
- Ärge paigaldage seadet põrandas oleva äravoolukoha peale.
- Ärge pritsige seadmele vett ega laske sel kokku puutuda liigse niiskusega.
- Ärge paigaldage seadet kohta, kus selle ust ei saa täielikult avada.
- Ärge asetage seadme alla võimaliku lekkevee kogumiseks anumaid. Sobivate tarvikute kohta saate lisateavet volitatud teeninduskeskusest.

## 2.2 Elektriühendus

### HOIATUS!

Tulekahju- ja elektrilöögioht.

- HOIATUS: See seade on ette nähtud paigaldamiseks/ühendamiseks hoone maandatud ühendusega.
- Kasutage alati nõuetekohaselt paigaldatud elektriohutut pistikupesaga.
- Kontrollige, kas andmeplaadil olevad elektriantmed vastavad teie kohaliku vooluvõrgu näitajatele.
- Ärge kasutage mitmikpistikuid ega pikenduskaableid.
- Veenduge, et te ei vigastaks toitepistikut ega -juhet. Kui seadme toitekaabel tuleb välja vahetada, siis pöörduge meie hoolduskeskusse.
- Ühendage toitepistik seinakontakti alles pärast paigalduse lõpuleviimist. Veenduge, et pärast paigaldamist säilib juurdepääs toitepistikule.
- Ärge katsuge toitejuhet ega toitepistikut märgade kättega.
- Seadet vooluvõrgust eemaldades ärge tõmmake toitekaablist. Võtke alati kinni pistikust.

## 2.3 Veeühendus

- Sissetuleva vee temperatuur ei tohi ületada 25 °C.
- Vältige veevoolikute kahjustamist.
- Enne ühendamist uute või pikalt kasutamata torudega või pärast parandustöid või uute seadeldiste (nt veemöödikute) paigaldamist laske veel

mõnda aega voolata, kuni see on puhas ja selge.

- Seadme esmakordsel kasutamisel ja pärast seda kontrollige, ega kuskil pole lekkeid.
- Ärge kasutage pikendusvoolikut, kui sisselaskevoolik on liiga lühike. Sisselaskevooliku asendamiseks pöörduge volitatud teeninduskeskuse poole.
- Seadme lahtipakkimisel on võimalik, et vesi voolab tühjendusvoolikust välja. Selle põhjuseks on tehases läbi viidud seadme testimine koos veega.
- Tühjendusvoolikut saate pikendada maksimaalselt 400 cm-ni. Teise tühjendusvooliku ja pikenduse saamiseks pöörduge volitatud teeninduskeskusesse.
- Pärast paigaldamist veenduge, et on tagatud juurdepääs kraanile.
- Sulgege veekraan pärast seadme iga kasutuskorda.

## 2.4 Kasutamine

### HOIATUS!

Vigastuse, elektrilöögi, tulekahju, põletuste või seadme kahjustamise oht!

- Järgige pesuainepakendil toodud ohutusjuhiseid.
- Ärge pange tuleohtlikke või tuleohtliku ainega märgunud esemeid seadmesse, selle lähedusse ega peale.
- Ärge peske masinas riidesemeid, mis on õlised, rasvased või määrdeainetega määrdunud. See võib kahjustada seadme kummiosi. Enne masinasse panekut tuleks selliseid esemeid eelnevalt käitsi pesta.
- Seadme plast- ja kummiosade kahjustamise vältimiseks hoiduge pesuparfüümide kasutamisest.
- Ärge puudutage klaasust, kui programm töötab. Klaas võib minna kuumaks.
- Kõik metallist esemed peavad olema riiete küljest eemaldatud.

## 2.5 Hooldus

- Seadme parandamiseks võtke ühendust volitatud teeninduskeskusega. Kasutage ainult originaalvaruosi.
- Pidage meeles, et kui olete parandanud seadet ise või lasknud seda teha

ebapädeval isikul, võib see kahjustada seadme ohutust ja muuta garantii kehtetuks.

- Pärast mudeli tootmise lõpetamist on vähemalt 10 aasta jooksul saadaval järgmised tagavaraosad: mootorid ja mootoriharjad, mootori ja trumli ülekandesüsteem, pumbad, amortisaatorid ja vedrud, pesutrummel, trumliiraam ja vastavad kuullaagrid, kütteseadmed ja kuumutuselemendid, sh soojuspumbad, torud ja nende juurde kuuluvad tarvikud, sealhulgas voolikud, ventiilid, filtrid ja veesulgurid, trükkplaadid, elektroonilised kuvarid, survelülitid, termostaadid ja andurid, tarkvara ja püsivara, sealhulgas seadistatud tarkvara, uks, uksehing ja -tihendid, muud tihendid, ukse lukumehhanism, plastikust lisatarvikud, näiteks pesuainejaoturid. Kestus võib teie riigis olla pikem. Lisateabe saamiseks vaadake meie veebisaiti.
- Pidage meeles, et mõned varuosad on saadaval ainult ametlikele parandajatele ning et mõned varuosad ei pruugi kõigile mudelitele sobida.
- Teave selles seadmes olevate lampide ja eraldi müüdavate varulampide kohta:

Need lambid taluvad ka koduste majapidamiseseadmete äärmuslikumaid tingimusi, näiteks temperatuuri, vibratsiooni, niiskust või on mõeldud edastama infot seadme tööoleku kohta. Need pole mõeldud kasutamiseks muudes rakendustes ega sobi ruumide valgustamiseks.

## 2.6 Jäätmekäitus

### ⚠ HOIATUS!

Vigastus- või lämbumisoht.

- Eemaldage seade vooluvõrgust ja veevarustusest.
- Lõigake elektrijuhe seadme lähedalt läbi ja visake ära.
- Eemaldage uksekäepide, et vältida laste või lemmikloomade seadmesse lõksujäämist.
- Seadme äraviskamisel tuleb järgida elektri- ja elektrooniliste jäätmete kõrvaldamise (WEEE) kohalikke eeskirju.

## 3. TOOTE KIRJELDUS

### 3.1 Seadme ülevaade

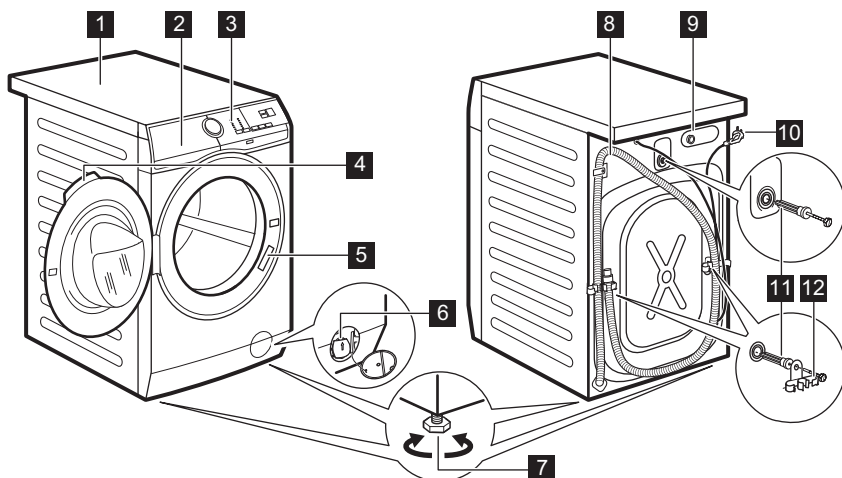

- 1 Tööpind
- 2 Pesuaine jaotur
- 3 Juhtpaneel
- 4 Ukse käepide
- 5 Andmesilt
- 6 Tühjenduspumba filter
- 7 Jalad seadme loodimiseks

- 8 Tühjendusvoolik
- 9 Sisselaskevooliku ühendus
- 10 Toitekaabel
- 11 Transpordipoldid
- 12 Voolikutugi

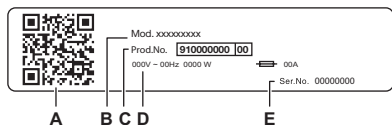

#### Teave andmeplaadil:

- A. QR-KOOD
- B. Mudeli nimi
- C. Toote number
- D. Elektrilised klassifitseerimised
- E. Seerianumber

Toote registreerimiseks ja sellest suurima kasu saamiseks skannige seadmel olev **QR-kood**.

- Juurdepääs oma seadme üksikasjadele, dokumentatsioonile ja artiklitele selle kohta, kuidas parimaid funktsioone kasutada (Kasutusjuhend on saadaval ka [electrolux.com/manuals](http://electrolux.com/manuals) )
- Hankige kasutusnõuandeid, tõrkeotsingu teavet, hooldus- ja remonditeavet (saadaval ka [electrolux.com/support](http://electrolux.com/support) )
- Ostke oma seadmele lisatarvikuid, kulumaterjale ja originaalvaruosi (saadaval ka [electrolux.com/shop](http://electrolux.com/shop) )

## 4. TEHNILINE TEAVE

Mõõdud	Laius/ kõrgus/ kogusügavus	59,7 cm /84,7 cm /65,8 cm
Elektriühendus	Pinge Koguvõimsus Kaitse Sagedus	230 V 2100 W 10 A 50 Hz
Kaitsetase tahkete osakeste ja niiskuse juurdepääsu eest on tagatud kaitsekatega, välja arvatud juhtudel, kus madalpingeseadmel puudub kaitse niiskuse eest		IPX4
Veesurve	Minimaalne Maksimaalne	0,5 bar (0,05 MPa) 10 bar (1,0 MPa)
Veevarustus <sup>1)</sup>		Külm vesi
Maksimumkogus	Cotton (Puu villane)	9 kg

<sup>1)</sup> Ühendage vee sisselaskevoolik 3/4" keermega kraani külge.

## 5. PAIGALDAMINE

### HOIATUS!

Vt ohutust käsitlevaid peatükke.

## 5.1 Lahtipakkimine

1. Avage uks. Eemaldage trumlist kõik esemed.

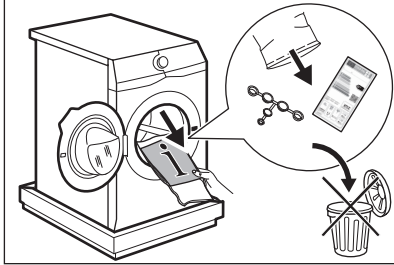

Seadmega kaasnevad tarvikud võivad mudelist olenevalt varieeruda.

2. Pange pakkeelement seadme taha põrandale ja seejärel asetage seade tagumise küljega ettevaatlikult selle peale. Eemaldage põhja alt kaitse.

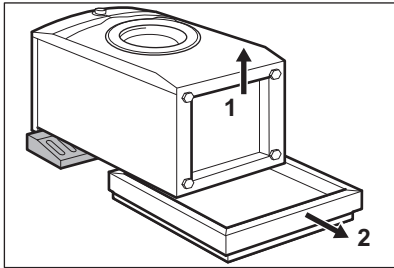

### ETTEVAATUST!

Ärge pange pesumasinat maha esiküljele ees.

3. Pange seade uuesti püstisesse asendisse. Eemaldage toitekaabel ja tühendusvoolik vooliku hoidikute küljest.

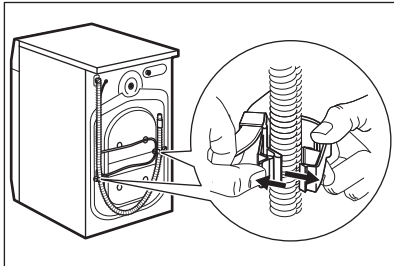

### ⚠ HOIATUS!

On näha, et vesi voolab tühendusvoolikust välja. See on tingitud asjaolust, et seadet on tehases testitud.

4. Eemaldage kolm transpordipolti ja tõmmake välja plastikust vahepuksid.

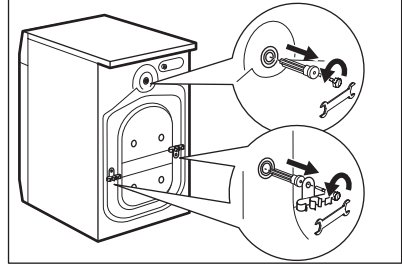

Soovitav on pakend ja transpordipoldid võimaliku hilisema transportimise tarbeks alles hoida.

5. Pange aukudesse plastikkorgid, mille leiata kasutusjuhendiga kaasnenud kotist.

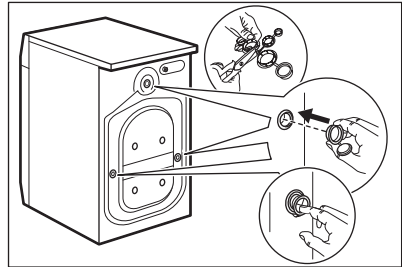

## 5.2 Paigaldusinfo

### Paigaldamine ja loodimine

Reguleerige seadme asendit, et vältida vibratsiooni, müra ja liikumist seadme töötamise ajal.

1. Paigaldage seade tasasele ja kõvale põrandale. Seade peab olema loodis ja stabiilne. Kontrollige, et masin ei puutuks vastu seina või köögikappe ja veenduge, et õhk saaks seadme ümber vabalt liikuda.

2. Tasakaalustamiseks lõdvendage või pingutage tugijalgu. Kõik tugijalad peavad olema tugevalt vastu põrandat.

### ⚠ HOIATUS!

Tasakaalu reguleerimiseks ärge asetage seadme tugijalgade alla pappi, puitu või muid sarnaseid materjale.

### Sisselaskevoolikud

#### ⚠ ETTEVAATUST!

Veenduge, et voolikud on täiesti terved ja et ühenduskohad ei leki. Ärge kasutage pikendusvoolikut, kui sisselaskevoolik on liiga lühike. Sisselaskevooliku asendamisega seotud teabe saamiseks pöörduge teeninduskeskuse poole.

1. Vajadusel ühendage vee sisselaskevoolik seadme tagaküljele. Tavaliselt on see juba tehases paigaldatud.

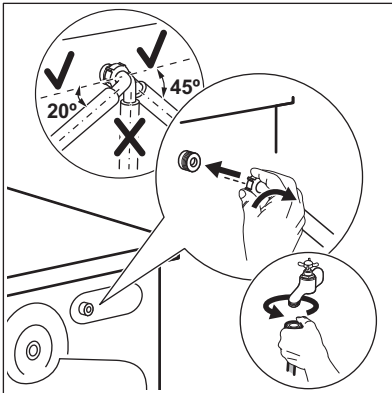

2. Paigutage voolik vasakule või paremale, sõltuvalt veekraani asukohast. Sisselaskevoolik ei tohi asetseda vertikaalasendis.
3. Vajadusel lõdvendage õige asendi saavutamiseks rõngasmutrit.
4. Ühendage vee sisselaskevoolik 3/4" keermega külmaveekraani külge.
5. Mõned mudelid võivad sisaldada vee sulgemisseadmega sisselaskevoolikut. See seade hoiab ära veelekked vooliku loomuliku vananemise tõttu. Aknas olev sektor näitab seda viga **A**. Selle ilmumisel sulgege veekraan ja võtke vooliku asendamiseks ühendust volitatud teeninduskeskusega.

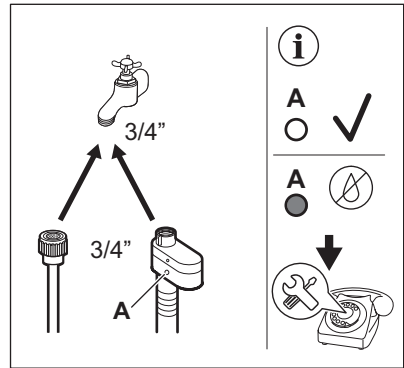

### ⚠ HOIATUS!

Sissetuleva vee temperatuur ei tohi ületada 25 °C.

### Vee äravool

Tühjendusvoolik peaks asetsema kõrgusel mitte vähem kui 60 cm ja mitte rohkem kui 100 cm.

#### ⓘ

Tühjendusvoolikut saate pikendada maksimaalselt 400 cm-ni. Muu tühjendusvooliku ja pikenduse ostmiseks pöörduge volitatud hoolduskeskusesse.

Veenduge, et tühjendusvoolik moodustab silmuse, mis takistab osakeste liikumist seadmest valamusse.

Ühendage tühjendusvoolik äravoolutoruga ja kinnitage see klambriga. Veenduge, et tühjendusvoolik moodustab silmuse, mis takistab osakeste liikumist seadmest valamusse.

Pange voolik otse sisseehitatud tühjendustorusse ruumi seinale ja kinnitage see klambriga.

Ilma plastikust voolikujuhikuta, valamu äravoolutorule – ühendage tühjendusvoolik valamu äravoolutoruga ja kinnitage see klambriga.

Tühjendusvooliku saab painutada U-kujuliseks ja asetada ümber plastjuhiku. Valamu serval – kinnitage juhik veekraanile või seinale.



Veenduge, et plastikust juhik ei liigu, kui seadet tühjendatakse, ja et tühjendusvooliku otsa ei ole vette lükatud. Seadmesse võib tekkida musta vee tagasivool. Ostke tarvikuid volitatud tarnijalt.

Ventilatsiooniavaga püstiktorusse – sisestage tühjendusvoolik otse äravoolutorusse või püstiktorusse



Tühjendusvooliku ots peab alati olema ventileeritud, s.t et tühjendustoru sisediameeter (min 38 mm - min. 1.5") peab olema tühjendusvooliku välisdiameetrist suurem.

Tühjendusvooliku saab ühendada erinevatel viisidel:

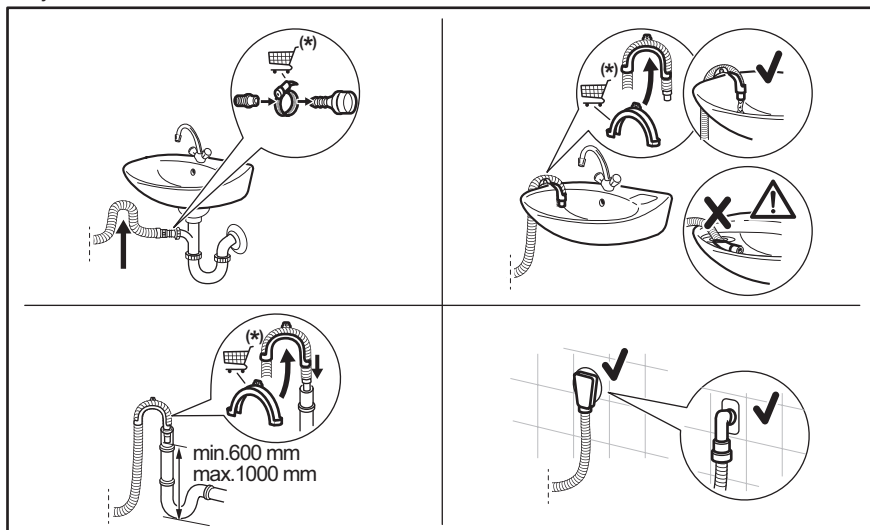

(\*) Võidakse muuta ilma ette teatamata.

### 5.3 Elektriühendus

Kui paigaldustööd on lõpetatud, võite toitejuhtme seinakontakti ühendada.

Vajalikud elektrinäitajad leiata seadme ukse siseküljel olevalt andmesildilt ja jaotisest "Tehnilised andmed". Veenduge, et need vastavad teie toitevõrgu näitajatele.

Kontrollige, ete teie kodune elektrivõrk suudab maksimumkoormusele vastu pidada; arvestage siinjuures ka teisi kasutatavaid seadmeid.

### Ühendage seade maandatud pistikupesaga.

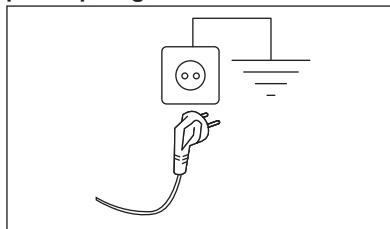

Pärast seadme paigaldamist tuleb tagada hõlbust juurdepääs toitekaablile.

Seadmega seotud elektritööde läbiviimiseks pöörduge meie volitatud klienditeeninduse poole.

Tootja ei vastuta ühegi kahjustuse või vigastuse eest, mis on tingitud eelnimetatud ohutusmeetmete eiramisest.

## 6. JUHTPANEEL

### 6.1 Juhtpaneeli kirjeldus

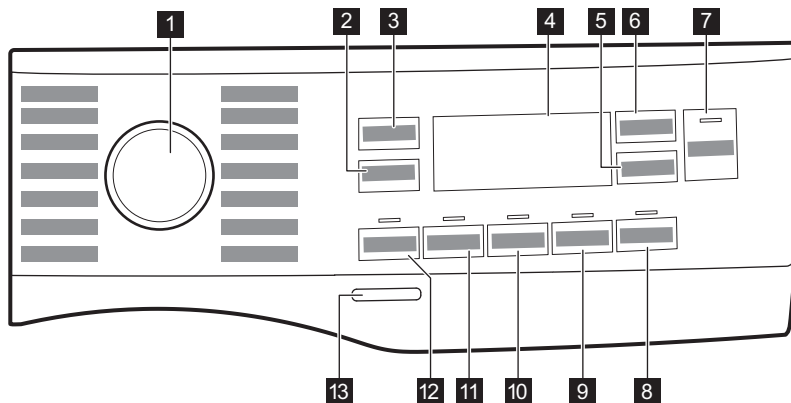

- 1** Programminupp
- 2** Spin vähendamisvalikute puutenupp
- 3** Temp. puutenupp
- 4** Ekraan
- 5** Delay Start puutenupp
- 6** Time Manager puutenupp
- 7** Start/Pause  puutenupp

- 8** Easy Iron puutenupp
- 9** Silent puutenupp
- 10** Extra Rinse puutenupp
- 11** Stains puutenupp
- 12** Prewash puutenupp
- 13** On/Off nupp

## 6.2 Ekraan

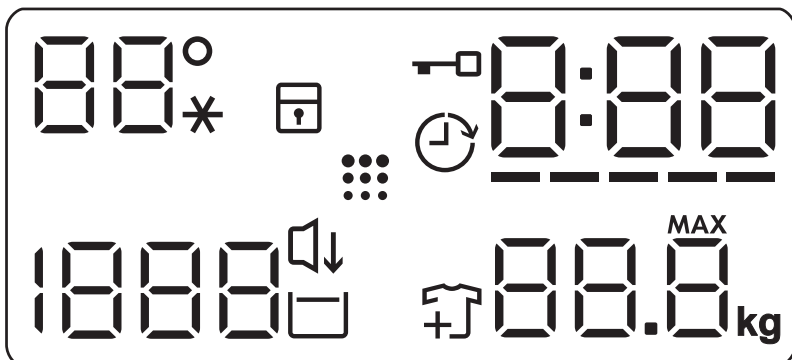

	Temperatuuriala: Temperatuuri indikaator Külma vee indikaator
	Lapseluku indikaator.
	Viitkäivituse indikaator.
	Lukustatud ukse indikaator.
	Digitaalne indikaator võib näidata: <ul style="list-style-type: none"> <li>• Programmi kestust (nt 2:40).</li> <li>• Viivitusae (nt 2h).</li> <li>• Tsükli lõppu (000).</li> <li>• Hoiatuskoodi (nt E20).</li> <li>• Seadme kogu töötundide arvu näit. Lisateavet leiata jaotise „Seadistused“ alalõigust „Töötundide loendur“.</li> </ul>
	Ajahalduri tulbatasemet indikaator.

	Maksimaalse pesukoguse indikaator. <b>MAX</b> Vilgub, kui pesu kogus ületab valitud programmi puhul lubatud maksimumkoguse.
	Pesu lisamise indikaator. Süttib pesufaa- si algsjärgu ajaks, mil kasutaja saab seadme veel seisma panna ja vajadusel pesu juurde lisada.
	Trumli puhastamise indikaator. Lisateabe saamiseks vaadake jaotist „Trumli puhastamine“ peatükis „Hooldus ja puhastamine“.
	Silent indikaator.
	Loputusvee hoidmise indikaator.
	Tsentrifugimise ala: Tsentrifugimiskiiruse indikaator Tsentrifugimiseta funktsiooni indikaator. Tsentrifugimistsükl on väljas.

## 7. KETAS JA NUPUD

### 7.1 Sissejuhatus



Valikuid/funktsioone ei saa kõigi pesuprogrammidega valida. Kontrollige valikute/funktsioonide ja programmide omavahelist sobivust jaotisest "Programmitabel". Valikud/funktsioonid võivad ka teineteist välistada; sel juhul ei lase seade omavahel mittesobivaid valikuid/funktsioone valida.

### 7.2 On/Off

Seadme sisse- või väljalülitamiseks vajutage paar sekundit seda nuppu. Seadme sisse- või väljalülitamisel kõlavad kaks erinevat heli.

Kuna ooterežiimi funktsioon lülitab seadme automaatselt mõne minuti pärast energia kokkuhoidmise nimel välja, tuleb see teil uuesti sisse lülitada.

Täpsemat teavet leiate peatükis Igapäevane kasutamine olevast jaotisest Ooterežiim.

### 7.3 Temp.

Pesuprogrammi valimisel soovib seade automaatselt vaiketemperatuuri.

Puudutage järjest seda nuppu, kuni ekraanile ilmub soovitud temperatuuri näit.

Kui ekraanil kuvatakse indikaatorid \_ \_ \*, ei kuumuta seade vett.

### 7.4 Spin

Programmi seadmisel valib seade automaatselt vaikepöörlemiskiiruse.

Puudutage seda nuppu korduvalt, et:

- **Pöörlemiskiiruse muutmine.** Ekraanil kuvatakse ainult seadistatud programmi puhul saadaolevad tsentrifuugimiskiirused.

- Seadistage **Tsentrifuugimiseta** – – – valik.

Valige see funktsioon, et kõik tsentrifuugimistsükliid välja lülitada.

Ekraanile ilmub indikaator – – –. Seade teostab valitud programmi ainsa

tühjendustsükli. Valige see funktsioon väga õrnade kangaste puhul. Loputustsükkel kasutab mõne pesuprogrammi puhul rohkem vett.

- Funktsiooni **Loputusvee hoidmine**  sisselülitamine. Lõpu-tsentrifuugimist ei teostata. Viimane loputusvesi jäetakse trumliisse, et riided ei kortsuks. Pesuprogrammi lõpus jääb vesi trumliisse.

Indikaator  jääb ekraanile. Uks jääb lukustatuks ja trummel pöörleb regulaarselt, et vältida riiete kortsumist. Ukse avamiseks tuleb enne trummel veest tühjendada.

Nupu Start/Pause  vajutamisel teeb seade tsentrifuugimistsükli ja laseb vee välja.



Umbes 18 tunni pärast väljutab seade automaatselt trumlist vee.

### 7.5 Prewash

Selle valiku abil saab pesuprogrammile lisada eelpesu faasi.

Süttib vastava puutenupu kohal asuv indikaator.

Kasutage seda funktsiooni pesuprogrammide 30 °C eelpesutsükli lisamiseks.

See funktsioon sobib tugevasti määratud pesu, eeskätt liivaste, tolmuste, mudaste jms riiete puhul.



See valik võib pikendada programmi kestust.

### 7.6 Stains

Puudutage seda nuppu, et lisada programmile plekieemaldusfaas.

Süttib vastava puutenupu kohal asuv indikaator.

Kasutage seda valikut raskestieemaldatavate plekkidega pesu pesemisel.

Selle valiku seadistamisel lisage lahtrisse  plekieemaldaja.



See funktsioon pikendab programmi kestust.  
See funktsioon ei ole saadaval, kui temperatuur on madalam kui 40 °C.

## 7.7 Extra Rinse

Selle valiku puhul saate lisada valitud pesuprogrammile mõned loputustsüklid. Kasutage seda valikut tundliku nahaga inimeste jaoks.



See funktsioon pikendab programmi kestust.

Süttib vastava puutenupu kohal asuv indikaator.

## 7.8 Silent

Seda nuppu puudutades saate vaikse režiimi sisse-välja lülitada.

Vahepealne ja lõpuksentrifuugimine teostatakse õrnemalt ja programm lõpeb trumlisse jäetava veega. Nii vähendatakse esemete kortsumist.

Ekraanil kuvatakse lukustatud ukse indikaator . Uks jääb lukustatuks. Trummel pöörleb regulaarselt, et vähendada kortsumist. Ukse avamiseks tuleb enne trummel veest tühjendada.

Kuna tegemist on väga vaikse programmiga, sobib see kasutamiseks öösel, mil saab kasutada ka odavamalt elektrit. Mõne programmi puhul kasutatakse loputamisel rohkem vett.

Puudutades nuppu Start/Pause , teostab seade ainsa tühjendustsükli.



Umbes 18 tunni pärast väljutab seade automaatselt trumlist vee.

## 7.9 Easy Iron

Kortsude vältimiseks toimub pesemine ja tsentrifuugimine õrnalt.

Seade vähendab pöörlemiskiirust, kasutab rohkem vett ja kohandab programmi kestuse pesu tüübile vastavaks.

Süttib vastav indikaator.

## 7.10 Delay Start

Selle valikuga saate programmi alguse endale sobivamale ajale edasi lükata.

Puudutage järjest nuppu, et valida vajalik viivitusae. Aeg pikeneb 1-tunniste sammudena kuni 20 tunnini.

Ekraanil kuvatakse indikaator  ja valitud viivituse aeg. Pärast nupu Start/Pause puudutamist alustab masin pöördloendust ja uks on lukustatud.

## 7.11 Time Manager

Selle valikuga saate programmi kestust vähendada vastavalt pesu kogusele ja määrdumistasemele.

Pesuprogrammi valimisel kuvatakse ekraanil selle vaikekestus ja kriipsud -----.

Puudutage nuppu Time Manager, et programmi kestust vastavalt vajadusele vähendada. Ekraanil kuvatakse programmi uus kestus ja kriipsude arv väheneb vastavalt:

---- sobib täiskoguses tavaliselt määrdunud esemete puhul.

--- kiirtsükkel täiskoguses kergelt määrdunud esemete puhul.

-- väga lühike tsükkel väiksema koguse kergelt määrdunud esemete puhul (soovitavalt pool kogust).

- kõige lühem tsükkel väikese pesukoguse värskendamiseks.

Time Manager on saadaval ainult koos tabelis olevate programmidega.

indikaator	Cottons	Synthetics
----- 1)	■	■
-----	■	■
---	■	■
-- 2)	■	■
- 2)	■	■

1) Kõigi programmide vaikekestus.

2) See valik Time Manager pole 90 °C juures saadaval.



Mõne seadme puhul väheneb programmi kestus ilma kriipsukesi kuvamata.

## 7.12 Start/Pause ▷||



Seadme käivitamiseks, peatamiseks või käimasoleva programmi katkestamiseks puudutage nuppu Start/Pause ▷||.







Kui ekraanile ilmub ikoon , saate tsükli peatada ja lisada või eemaldada rõivaid. Lisateabe saamiseks lugege jaotist "Ukse avamine – rõivaste lisamine".

## 8. PROGRAMMID

### 8.1 Programmitabel

Programm Vaike temperatuur Temperatuuri- vahemik	Aluseks võetud pöörlemis- kiirus Tsentrifuu- gimiskiiru- se vahemik (p/min)	Maksi- mum- kogus	Programmi kirjeldus (Pesu tüüp ja määrumisaste)
Cottons 40 °C 90 °C – külm	1400 p/min (1400 - 400)	9 kg	Valged ja värvilised puuvillased kangad. Ideaalne tavaliste ja tugevate plekkide jaoks.
Synthetics 30 °C 60 °C – külm	1200 p/min (1200 - 400)	4 kg	Sünteeetilised või segakangast esemed.. Tavaline määrdumine.
Delicates 30 °C 40 °C – külm	800 p/min (1200 - 400)	2 kg	Õrnad kangad nagu akrüül, viskoos, polüester ja muud õrnpesu eeldavad segakangad. Tavaline määrdumine.
Wool   40 °C 40 °C – külm	1200 p/min (1200 - 400)	1,5 kg	Masinaga pestav vill, käsitsi pestav vill ja muud kangad, millel on hooldussümbol „käsipesu“ <sup>1)</sup> .
Rapid 20min 30 °C 40 °C – 30 °C	1200 p/min (1400 - 400)	3 kg	Puuvillased ja tehiskiust esemed, mis on kergelt määrdunud või mida on kantud vaid üks kord.



Programm Vaiketempera- tuur Temperatuuri- vahemik	Aluseks võetud pöörlemis- kiirus Tsentrifuu- gimiskiiru- se vahemik (p/min)	Maksi- mum- kogus	Programmi kirjeldus (Pesu tüüp ja määrumisaste)
Rinse	1400 p/min (1400 - 400)	9 kg	Kõik materjalid, välja arvatud villased ja väga õrnad kangad. Programm pesu loputamiseks ja tsentrifuugimiseks. Vaiketsentrifuugimiskiirus on puuvillase pesu jaoks kasutatav kiirus. Vähendage tsentrifuugimiskiirust vastavalt pestava pesu tüübile. Vajadusel valige loputuskordade lisamiseks funktsioon Lisaloputus. Seade sooritab madalal tsentrifuugimiskiirusel õrnad loputused ning lühikese tsentrifuugimise.
Spin/Drain	1400 p/min (1400 - 400)	9 kg	Pesu tsentrifuugimiseks ja trumli veest tühjendamiseks. Kõik materjalid, välja arvatud villased ja õrnad kangad.
Jeans 30 °C 40 °C – külm	800 p/min (1200 - 400)	4 kg	Eriprogramm teksarietele kasutab õrnatoimelist pesufaasi, et minimeerida luitumist ja jutte. Parima tulemuse saamiseks on soovitatav pesukogust vähendada.
Sport 30 °C 40 °C – külm	1200 p/min (1200 - 400)	4 kg	Tehiskiust spordiriided. See programm on mõeldud kaasaegsete välispordiriide või spordiriide (võimlemis-, rattasõidu-, jooksums) kergeteks pesemiseks.
Silk 30 °C	800 p/min (800-400)	0,5 kg	Masin- ja käsitsipestava siid ja muud õrnad materjalid. Trumli liikumine on nii kerge, et teil on seadmes võimalik pesta ka väga õrnu esemeid. Teostage täielik pesu- ja kuivatustsükkel, et vähendada kortse.
Duvet 30 °C 60 °C – külm	800 p/min (800-400)	3 kg	Eriprogramm sünteetilisele või sulg- ja udusulgtäidisega tekile, vatitekkile, voodikattele jms. Kasutage vedelat õrnatoimelist pesuvahendit, näiteks villapesuvahendit.
Outdoor  30 °C 40 °C – külm	1200 p/min (1200 - 400)	2,5 kg <sup>2)</sup> 1 kg <sup>3)</sup>	Ärge kasutage pesupehmemendajat ning vaadake ega pesuaine-lahtris pole pesupehmemendaja jääke. <b>Pealis-, tehniliste, spordiriide ning veekindlate, õhku läbilaskvate ja eemaldatava flüüs- või sisevoodriga tuulejakide kuivatamiseks.</b> Soovitatav pesukogus on 2,5 kg. Programmi võib kasutada ka materjali vetthülgavate omaduste taastamiseks riide puhul, millel on spetsiaalne vett tõrjuv pealiskihit. Vetthülgavate omaduste taastamistsükli läbiviimiseks toimige järgmiselt. <ul style="list-style-type: none"> <li>• Kallake pesuaine lahtrisse .</li> <li>• Kallake spetsiaalne vetthülgava kihi taastamisvahend pesupehmemendaja lahtrisse .</li> <li>• Vähendage pesukogust tasemeni 1 kg.</li> </ul> Vetthülgavate omaduste parandamiseks kuivatage riideid trummelkuivatis, valides Outdoor kuivatusprogrammi (kui see on olemas ja kui rõivaeseme hooldussilt lubab eset trummelkuivatada).



Programm Vaiketemperatuur Temperatuurivahemik	Aluseksvõetud pöörlemiskiirus Tsentrifugimiskiiruse vahemik (p/min)	Maksimumkogus	Programmi kirjeldus (Pesu tüüp ja määrumisaste)
Hygiene  60 °C	1400 p/min (1400 - 400)	9 kg	<b>Valged puuvillased esemed.</b> See kõrge efektiivsusega auruga kombineeritud pesuprogramm eemaldab enam kui 99,99 % bakteritest ja viirustest <sup>4)</sup> temperatuuri hoidmine kogu pesemisfaasi jooksul üle 60 °C; koos aurufaasis kiududele mõjuva täiendava toimega tagab tõhustatud loputusfaas pesuvahendi ja mikroorganismide jääkide põhjaliku eemaldamise. See programm tagab ka õietolmu/allergeenide koguse põhjaliku vähenemise.
Eco 40-60 40 °C <sup>5)</sup>	1400 p/min (1400 - 400)	9 kg	Valge puuvillane ja värvikindel puuvillane. Tavaliselt määratud esemed. Energiatarve väheneb ja pesuprogrammi aeg pikeneb, tagades sel viisil head pesutulemused.

- 1) Õrna pesemise tagamiseks pöörleb trummel selle tsükli ajal aeglaselt. Võib tunduda, et trummel ei pöörlegi või ei pöörle õigesti, kuid selle programmi puhul see peabki nii olema.
- 2) Pesuprogramm.
- 3) Pesuprogramm ja veekindlust lisav tsükkel.
- 4) Testitud Staphylococcus aureuse, Enterococcus faeciumi, Candida albicansi, Pseudomonas aeruginosa ja MS2 bakteriofaagi suhtes väliskatses, mille viis 2021. aastal läbi Swisstat Testmaterialien AG. (katsearuanne Nr 202120117).
- 5) Vastavalt Euroopa Komisjoni määrusele EL 2019/2023 on see 40 °C programm suuteline pesema tavaliselt määratud puuvillast pesu, mis on tähistatud pestavaks 40 °C või 60 °C juures, korruga sama tsükliga.

 Pesu saavutatud temperatuuri, programmi kestuse ja muude andmete kohta leiate lisateavet peatükist „Tarbimisväärtused“.  
Energiatarbimise seisukohast on kõige energiatõhusamad üldiselt need programmid, mis kasutavad madalaid temperatuure ja on pikema kestusega.

### Programmi funktsioonide ühilduvus

Programm	Spin	---		Prewash <sup>1)</sup>	Stains <sup>2)</sup>	Extra Rinse	Silent	Easy Iron	Delay Start	Time Manager
Cottons	■	■	■	■	■	■	■	■	■	■ <sup>3)</sup>
Synthetics	■	■	■	■	■	■	■	■	■	■
Delicates	■	■	■			■	■		■	
Wool  	■	■	■						■	

Programm	Spin	---		Prewash 1)	Stains 2)	Extra Rinse	Silent	Easy Iron	Delay Start	Time Manager
Rapid 20min	■	■							■	
Rinse	■	■	■			■			■	
Spin/Drain	■	■ 4)							■	
Jeans	■	■	■		■	■	■	■	■	
Sport	■	■	■	■		■			■	
Silk	■	■							■	
Duvet	■	■							■	
Outdoor 	■	■	■			■			■	
Hygiene 	■	■	■		■	■			■	
Eco 40-60	■		■						■	



1) Prewash ja Stains korraga valida ei saa.



2) See funktsioon ei ole saadaval, kui temperatuur on madalam kui 40 °C.

3) See valik Time Manager pole 90 °C juures saadaval.

4) Kui valite tsentrifuugimiseta funktsiooni, teostab seade ainult veest tühjendamise.

### Sobiv pesuaine pesuprogrammidele

Programm	Universaalne pesupulber 1)	Vedel pesuaine	Vedel pesuaine värvilistele	Õrnad villased	Spetsiaalne
Cottons	▲	▲	▲	--	--
Synthetics	▲	▲	▲	--	--
Delicates	--	--	--	▲	▲
Wool  	--	--	--	▲	▲
Rapid 20min	--	▲	▲	--	--
Jeans	--	--	▲	▲	▲
Sport	--	▲	▲	--	▲

Programm	Universaalne pesupulber 1)	Vedel pesuaine	Vedel pesuaine värvilistele	Õrnad villased	Spetsiaalne
Silk	--	--	--	▲	▲
Duвет	--	--	--	▲	▲
Outdoor 	--	--	--	▲	▲
Hygiene 	▲	▲	--	--	▲
Eco 40-60	▲	▲	▲	--	--

1) Temperatuuril üle 60 °C on soovitatav kasutada pesupulbrit.

▲ = soovitatav

-- = mittesoovitatav

## 8.2 Woolmark Premium Wool Care - Sinine



Selle pesumasina villapesutsükkel on testitud ja saanud The Woolmark Company heakskiidu, millega lubatakse pesta villaseid „käsipesu“ tähisega tooteid tingimusel, et esemeid pestakse vastavalt hooldussildil olevatele juhistele ning selle pesumasina tootja soovitude kohaselt.  
M1512

## 9. SEADED

### 9.1 Helisignaaliid

Selle seadmel on erinevad helisignaaliid, mis hakkavad tööle:

- Seadme sisselülitamisel (spetsiaalne lühike heli).
- Seadme väljalülitamisel (spetsiaalne lühike heli).
- Nuppude puudutamisel (klõpsu-heli).
- Vale valiku tegemisel (3 lühikest heli).
- Programm on lõpetatud (1 minuti jooksul kõlab helirida).
- Seadme rikke puhul (umbes 5 minuti jooksul kõlavad lühikesed helid).

Programmi lõppemisel kõlavate helisignaaliid **sisse-/väljalülitamiseks** puudutage 2 sekundi jooksul samaaegselt nuppu Prewash ja nuppu Stains. Näidikul kuvatakse On/Off



Helisignaaliid väljalülitamisel töötavad need ikka, kui seadmel on rike.

### 9.2 Lapselukk

Selle funktsiooniga saate takistada lastel juhtpaneeliga mängimast.

Selle valiku **aktiveerimiseks/deaktiveerimiseks** hoidke all nuppu Easy Iron, kuni ekraanil  süttib/kustub.

Pärast väljalülitamist hoiab seade selle valiku vaikimisi sees.

Lapseluku funktsiooni ei saa valida mõne sekundi jooksul pärast seadme sisselülitamist.

### 9.3 Töötundide loendur

Seadme kogu tööaega on võimalik visualiseerida tundides, alates esimesest sisselülitamisest. See väärtus arvestab tsükli tööaega (ei sisalda pause, viivitatud algusaega). Selle väärtuse visualiseerimiseks toimige järgmiselt.

1. Lülitage seade sisse, vajutades nuppu On/Off.
2. Keerake programminupp suvalisele programmile.
3. Vajutage ja hoidke nuppe Stains ja Extra Rinse mõned sekundid allavajutatud asendis (10 sekundi jooksul pärast sisselülitamist. Pärast selle 10 sekundi möödumist aktiveerib ja deaktiveerib klahvikombinatsioon helisignaali).
4. 3 sekundi pärast kuvatakse ekraanil seadme töötundide koguarv: nt. 1276 töötundi korral kuvatakse ekraanil tekst Hr 2 sekundiks, 12 (tuhandelised ja sajalisel) 2 sekundiks ja 76 (kümnelised ja ühelised).



Kui protseduur ei toimi (ajalõpu, vale programmi valimisasendi või vale klahvikombinatsiooni tõttu), lülitage seade välja ja korrake järjestust algusest peale.

### 9.4 Tehaseseadistus

See funktsioon võimaldab taastada tehase vaikesätteid. Selle valiku **aktiveerimiseks** järgige alltoodud samme.

1. Lülitage seade sisse, vajutades nuppu On/Off.
2. Keerake programminupp suvalisele programmile.
3. Vajutage ja hoidke nuppe Silent ja Easy Iron mõned sekundid allavajutatud asendis (10 sekundi jooksul pärast sisselülitamist. Pärast selle 10 sekundi möödumist aktiveerib ja deaktiveerib klahvikombinatsioon helisignaali).
4. Ekraan näitab — — — ligikaudu 5 sekundi jooksul.



Kui protseduur ei toimi (ajalõpu, vale programmi valimisasendi või vale klahvikombinatsiooni tõttu), lülitage seade välja ja korrake järjestust algusest peale.

## 10. IGAPÄEVANE KASUTAMINE



### HOIATUS!

Vt ohutust käsitlevaid peatükke.

### 10.1 Seadme sisselülitamine

1. Ühendage toitejuhe pistikupesaga.
2. Avage veekraan.
3. Seadme sisselülitamiseks vajutage paar sekundit nuppu On/Off.

Kõlab lühike heli.

### 10.2 Pesu laadimine

1. Avage seadme uks.
  2. Enne esemete seadmesse panekut tühjendage taskud ja voltige riided lahti.
  3. Pange pesu trumlisse ükshaaval.
- Ärge pange trumlisse liiga palju pesu.

4. Sulgege kindlalt pesumasina uks.

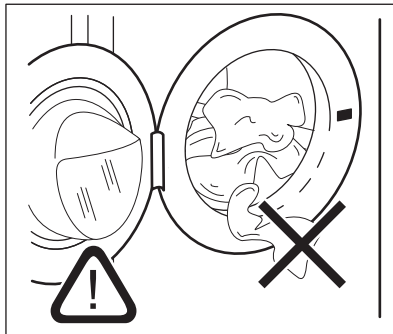

### ETTEVAATUST!

- Et hoida ära võimalikku leket ja vältida riiete kahjustamist, tuleb jälgida, et ükski ese ei jääks ukse ja tihendi vahele kinni.

- Väga õliste või rasvaste riiete pesemine või lõhnaainete kasutamine võib kahjustada pesumasina kummist osi.

### 10.3 Pesuaine ja lisandite lisamine

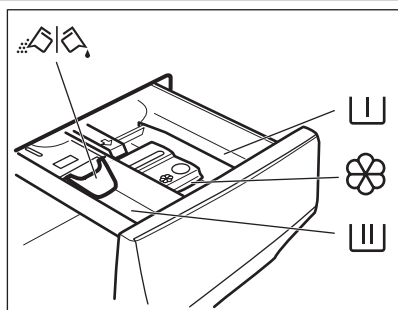

Lahter eelpesu tsükli, leotusprogrammi või plekieemaldi jaoks.



Lahter pesutsükli jaoks.



Lahter vedelate lisandite (loputusvahendi, tärgeldusvahendi) jaoks.

**MAX**

Vedelate lisandite maksimumtase.



Klapp pesupulbri või vedela pesuaine jaoks.

1. Mõõtku valmis õige kogus pesuainet ja loputusvahendit.
2. Pange pesuaine ja loputusvahend vastavatesse lahtritesse.



-Järgige alati juhiseid, mida leiate pesuvahendite pakendilt, kuid soovime, et te ei ületaks märgitud maksimumkogust **MAX**. See kogus tagab siiski parimad pesutulemused.



-Vajadusel eemaldage pesutsükli lõppemisel pesuainelahtrist sinna kogunenud pesuainejäägid.

### 10.4 Pesuainelahtri klapi asendi kontrollimine

1. Tõmmake pesuainejaotur välja lõppasendisse.
2. Vajutage hooba alla, et jaotur eemaldada.

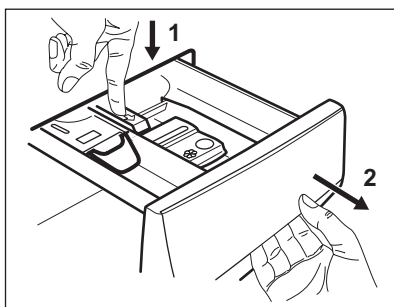

3. Pesupulbri kasutamiseks pöörake klapp üles.

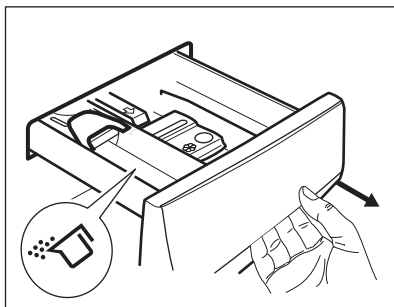

4. Vedela pesuaine kasutamiseks pöörake klapp alla.

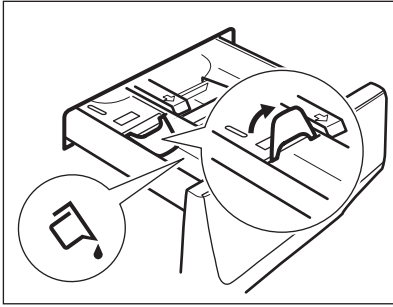

Kui klapp on asendis **ALL**:

- Ärge kasutage želatiinist ega väga viskoosset vedelat pesuainet.
  - Ärge ületage klapi olevat vedela pesuaine koguse tähist.
  - Ärge valige eelpesu tsüklit.
  - Ärge valige viitkävivituse tsüklit.
5. Mõõtko v almis õige kogus pesuainet ja loputusvahendit.
  6. Sulgege pesuainejaotur korralikult.

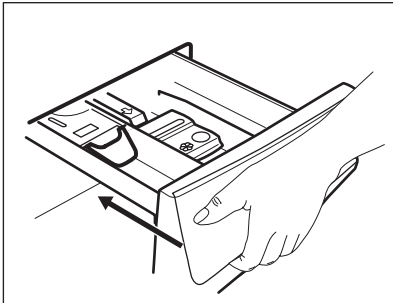

Veenduge, et klapp ei takista sahtli sulgemist.

## 10.5 Programmi valimine

1. Keerake programminupp soovitud pesuprogrammi kohale. Nupu Start/Pause indikaator vilgub. Ekraanil kuvatakse hinnanguline programmi kestus.
2. Temperatuuri ja/või pöörlemiskiiruse muutmiseks puudutage vastavaid nuppe.
3. Soovi korral valige üks või mitu valikut, puudutades vastavaid nuppe. Ekraanil põlevad vastavad indikaatorid ja esitatud info muutub tsüklite edenedes.



Kui tehtud valik **ei ole võimalik**, kõlab helisignaal ja ekraanile kuvatakse ---.

## 10.6 Lisateave igapäevase kasutamise kohta

### SensiCare System pesukoguse tuvastamine

SensiCare System kohandab automaatselt programmi kestuse vastavalt trumlis olevale pesule, et saavutada ideaalsed pesutulemused võimalikult lühikese aja jooksul. Seade tuvastab pesukoguse esimese 30 sekundiga. Kui programmil on Time Manager saadaval, esitab selle faasi ajal ekraan lihtsa animatsiooni. Trummel pöörleb lühidalt. Kui pesukoguse tuvastamise lõppemisel selgub, et **trumlis on liiga palju pesu**, vilgub ekraanil indikaator **MAX**. Võite seadme peatada ja liigsed esemed välja võtta. Kui mitte, käivitub pesuprogramm siiski. Umbes 20 minutit pärast programmi käivitumist võidakse programmi kestust uuesti reguleerida vastavalt pestavate riiete imamisvõimele. SensiCare System ei ole saadaval lühikeste tsüklitega programmides.

### Programmi käivitamine

Puudutage nuppu Start/Pause ▷||, et käivitada programm. Vastav indikaator lõpetab vilkumise ja jääb põlema. Programm käivitub, uks on lukustatud. Ekraanil kuvatakse indikaator Programm käivitub, uks on lukustatud. Ekraanile ilmub indikaator ◀-□.

### Programmi käivitamine viitkävivitusega

1. Puudutage korduvalt nuppu Delay Start, kuni ekraanile ilmub soovitud viivitusae g.

2. Puudutage Start/Pause ▷|| nuppu. Uks lukustub ja seade alustab viitkävivituse pöördloendust. Kui pöördloendus on lõppenud, käivitub programm automaatselt.



### Programmi katkestamine ja valiku muutmine.

1. Programmi töö ajal saate muuta vaid mõnda funktsiooni. Puudutage nuppu Start/Pause ▷||.
2. Funktsioonide muutmine. Ekraanil olev info muutub vastavalt
3. Puudutage uuesti Start/Pause ▷||. Pesuprogramm jätkab tööd.

## Jooksva programmi katkestamine

- Vajutage nuppu On/Off , et tühistada programm ja seade välja lülitada. Vajutage uuesti, et seade sisse lülitada.
- Keerake valiku nupp asendisse „Lähtesta“ ja lülitage seade sisse • . Oodake 2 sekundit. Nüüd saate seada uue pesuprogrammi.



## Programmi lõpp

- peatub seade automaatselt. Ekraanil kuvatakse . Kõlavad helisignaalid (kui need on aktiveeritud).
- Nupu Start/Pause  indikaator kustub. Lukustatud ukse indikaator  kustub ja uks avaneb.
- Seadme väljalülitamiseks vajutage -nuppu On/Off mõni sekund. Hallituse ja ebameeldiva lõhna vältimiseks hoidke

seadme uks ja pesuainesahtel kergelt paakil.

## Vee väljalaskmine pärast tsükli lõppu

Kui olete valinud programmi või funktsiooni, mis ei tühjenda viimase loputuse vett, peate vee tühendamist ise meeles pidama:

- Puudutage nuppu Spin, et vähendada seadme poolt soovitatud pöörlemiskiirust
- Vajutage Start/Pause 
- Kui programm on lõppenud ja ukseeluku indikaator  kustub, saate ukse avada.
- On/Off seadme väljalülitamiseks.

## Ooterežiimi funktsioon

Ooterežiimi funktsioon lülitab seadme automaatselt välja, et vähendada energiatarbimist.

# 11. PUHASTAMINE JA HOOLDUS

## HOIATUS!

Vt ohutust käsitlevaid peatükke.

## 11.1 Regulaarne puhastamine

Regulaarne puhastamine aitab teie seadme eluiga pikendada.

Pärast tsükli hoidke ust ja pesuainejaoturit kergelt avatuna, et tekitada õhuringlus ja eemaldada seadmes olev niiskus: nii väldite hallituse ja halva lõhna tekkimist.

Kui seadet ei kasutata pikka aega: sulgege veekraan ja eemaldage seade vooluvõrgust.

### Regulaarse puhastamise näitlik kava:

Katlakivi eemaldamine	Kaks korda aastas
Hoolduspesu	Üks kord kuus
Uksetihendi puhastamine	Iga kahe kuu tagant
Trumli puhastamine	Iga kahe kuu tagant
Pesuainejaoturi puhastamine	Iga kahe kuu tagant
Tühjenduspumpha filtrite puhastamine	Kaks korda aastas

Sissevõtuvooliku ja klapi filteri puhastamine Kaks korda aastas

Järgnevalt kirjeldatakse kõigi osade puhastamist.

## 11.2 Kõrvaliste esemete eemaldamine



Vaadake, et taskud oleksid tühjad ja kõik lahtised detailid oleks enne tsükli käivitamist kinnitatud.

Eemaldage kõik lahtised detailid (pandlad, nõõbid, mündid), mis võivad sattuda uksetihendi vahele, filtrisse ja trumli. Vt jaotisi „Kahepoolne ahjuukse tihend“, „Trumli puhastamine“, „Tühjenduspumpha filtrite puhastamine“ ja „Sissevõtuvooliku ja klapi filteri puhastamine“. Olge kardinatega ettevaatlik. Eemaldage konksud ja pange kardinad pesukotti või padjapüüri. Vajadusel pöörduge volitatud hoolduskeskusse.

## 11.3 Välispinna puhastamine

Puhastage seadet ainult neutraalse pesuaine ja sooja veega. Kuivatage täielikult kõik

pinnad. Ärge kasutage küürimisšvamme ega kraapivat materjali.

#### ⚠ **ETTEVAATUST!**

Ärge kasutage alkoholi, lahusteid ega keemilisi aineid.

#### ⚠ **ETTEVAATUST!**

Ärge puhastage metallpindu kloori sisaldavate ainetega.

## 11.4 Katlakivi eemaldamine



Kui vee karedus teie piirkonnas on kõrge või keskmine, soovitame kasutada pesumasinas veepemendit.

Kontrollige trumlit regulaarselt, et avastada katlakivi olemasolu.

Tavalised pesuvahendid sisaldavad küll pehmendavaid aineid, kuid aeg-ajalt on siiski soovitatav läbi viia ilma pesuta pesutsükkel koos katlakivieemaldiga.



Järgige alati toodete valmistajate pakenditel olevaid juhiseid.

## 11.5 Hoolduspesu

Pidev madala temperatuuriga programmide kasutamine võib põhjustada pesupulbrijääkide ja ebemete kogunemist ning bakterite tekkimist trumlis või paagis. Tagajärjeks võib olla ebameeldiv lõhn ja hallitus. Jääkide kõrvaldamiseks ja seadme sisemuse puhastamiseks teostage regulaarselt hoolduspesu (vähemalt kord kuus):



Vaadake jaotist „Trumli puhastamine“.

## 11.6 Kahesooneiline uksetihend

Seadmel on olemas **isepuhastuv tühendussüsteem**, mille abil uhitakse riiete küljest tulnud ebemed seadmest veega välja. Kontrollige tihendit regulaarselt ja vajadusel puhastage, nagu on kirjeldatud järgmisel

joonisel. Mündid, nõöbid ja muud väikesed esemed saate kätte tsükli lõpus.

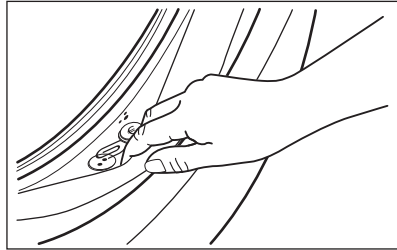

Vajadusel puhastage, kasutades selleks ammoniaaki sisaldavat puhastusvahendit ning vältige tihendi pinna kriimustamist.



Järgige alati toote pakendil olevaid juhiseid.

Kontrollige je eemaldage kinnijäänud esemed (nende olemasolul).

Sulgege uks ning veenduge, et pesu ei jäänud ukse ja tihendi vahele kinni.

Pärast programmi tsükli lõppu, pühkige niiske lapiga ukse tihendisse jäänud mustus ning veejäägid.

## 11.7 Trumli puhastamine

Kontrollige regulaarselt trumlit, et vältida soovimatute setete kogunemist.

Trumlisse kogunev rooste võib tekkida riietel olevatelt metalldetailidelt või ka kraanivees sisalduvast rauast

Puhastage trumlit spetsiaalselt roostevabale terasele mõeldud tootega.



Järgige alati toodete valmistajate pakenditel olevaid juhiseid. Ärge puhastage trumlist happeliste katlakivieemaldus- või rauda või kloori sisaldavate vahenditega või traatšvammiga.

Põhjalikuks puhastamiseks:

1. Eemaldage trumlist kõik esemed.
2. Valige programm Cottons koos kõrgeima temperatuuriga.

3. Võimalike jääkide väljaloputamiseks lisage trumlisse väike kogus pesupulbrit.



Mõnikord võidakse tsükli lõppedes kuvada ekraanil ikooni : see näitab, et trumli puhastamine on soovitatav. Kui trumli puhastamine on läbi viidud, kaob ka ikoon.

## 11.8 Pesuainejaoturi puhastamine

Vältimaks kuivanud pesupulbri või tahkunud pesupehmemendi setete moodustumist ja/või hallituse tekkimist pesuainelahtris, viige iga kahe kuu järel läbi järgneval joonisel kirjeldatud puhastustoiming.

1. Avage lahter. Vajutage riivi allapoole, nagu joonisel näidatud, ja tõmmake see välja.

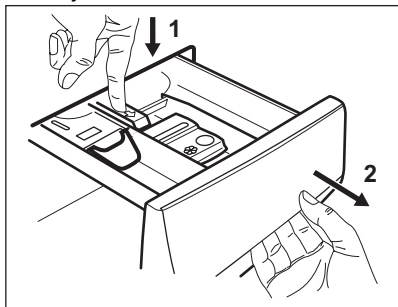

2. Puhastamise hõlbustamiseks eemaldage lisaainelahtri kate ning loputage seda voolava sooja vee all, et eemaldada kõik kogunenud pesuainejäägid. Pärast puhastamist, asetage ülemine osa tagasi oma kohale.

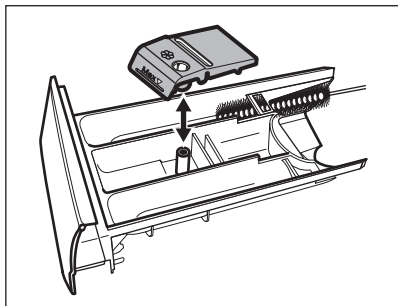

3. Veenduge, et kõik pesuainejäägid on eemaldatud süvendi ülemisest ja

alumisest osast. Süvendi puhastamiseks kasutage väikest harja.

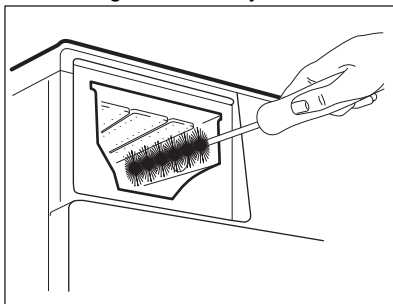

4. Asetage pesuvahendi sahtel juhtsiinidesse ja sulgege see. Käivitage loputusprogramm, ilma et trumlis oleks riideid.

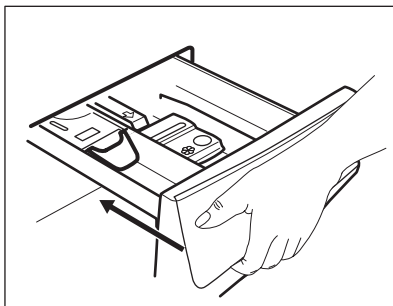

## 11.9 Tühjenduspumba filtri puhastamine

Kontrollige regulaarselt tühjenduspumba filtrit ning veenduge selle puhtuses.

Puhastage tühjenduspumba filter kui:

- Seade ei tühjene veest.
- Trummel ei pöörle.
- Seade teeb äravoolupumba ummistuse tõttu imelikku häält.
- Ekraanil kuvatakse veakood **E20**

**⚠ HOIATUS!**

- Eemaldage toitepistik seinakontaktist.
- Ärge eemaldage filtrit, kui seade töötab.
- Ärge puhastage tühjenduspumpa, kui vesi seadmes on kuum. Oodake, kuni vesi jahtub.
- Korrake 3. sammu mitu korda, sulgedes ja avades ventiili, kuni vesi enam välja ei valgu.

Filtri eemaldamisel hoidke vee ärakuivatamiseks alati käepärast mõni lapp.

**Pumba filtri puhastamiseks toimige järgneval joonise järgi:**

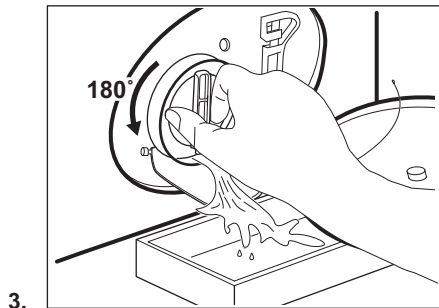
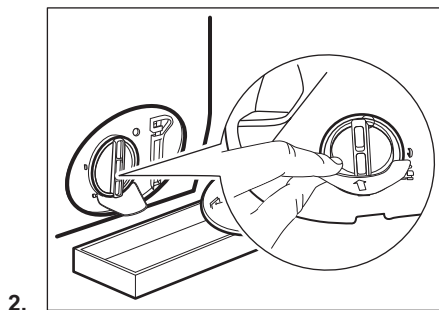
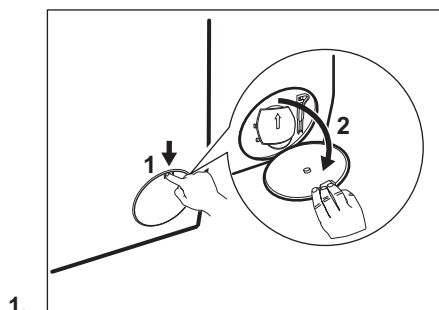

4.

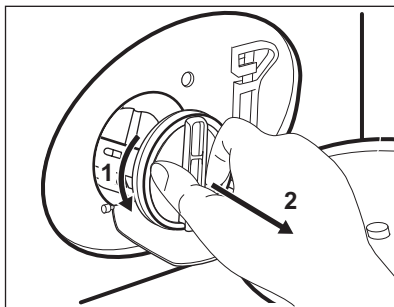

5.

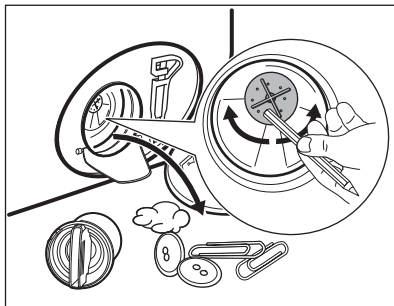

6.

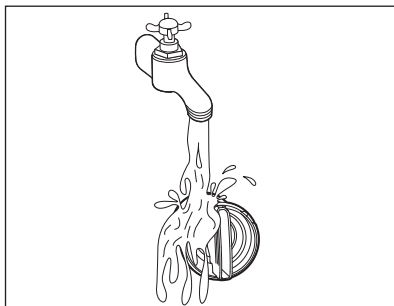

7.

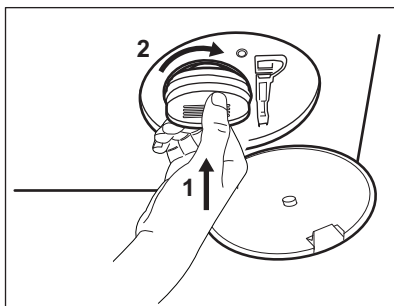

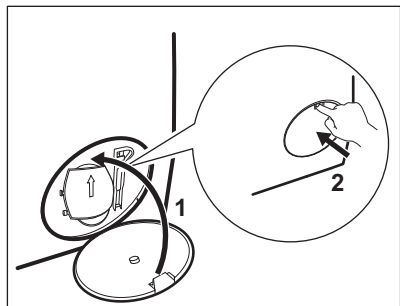

8.

### ⚠ HOIATUS!

Veenduge, et pumba tiivik pöörleb. Kui see ei pöörle, pöörduge teeninduskeskusse. Lekete vältimiseks keerake filter kindlasti korralikult kinni.

## 11.10 Sissevõtuvooliku ja klapi filtri puhastamine



Aja jooksul kogunenud jääkide eemaldamiseks on soovitatav puhastada nii sisselaskevooliku kui ka klapi filtreid kaks korda aastas. Filtrite puhastamiseks toimige järgneval joonisel järgi:

1.

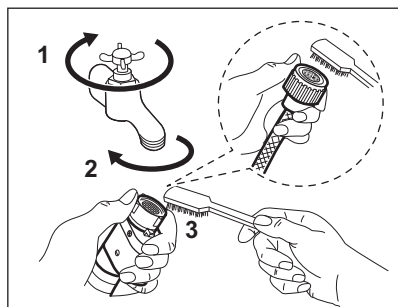

2.

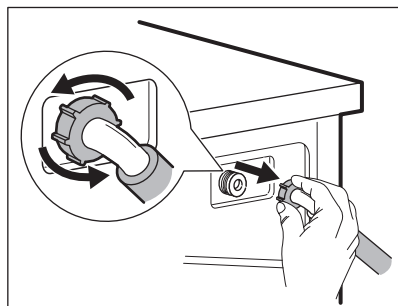

3.

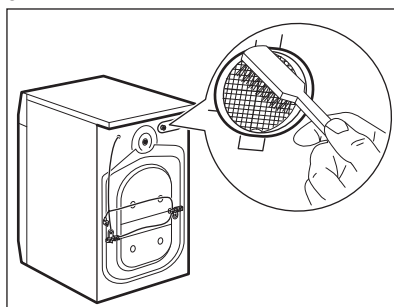

4.

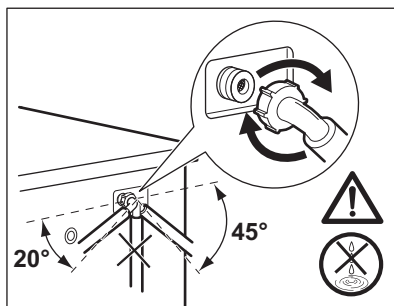

## 11.11 Avariitühjendamine

Kui seade ei suuda vett välja lasta, teostage sama toiming, mida on kirjeldatud jaotises "Tühjenduspea puhastamine". Vajadusel puhastage pump.

## 11.12 Abinõud külmumise vastu

Kui seade on paigaldatud kohta, kus temperatuur võib langeda 0° C või alla selle,

eemaldage allesjäänud vesi sisselaskevoolikust ja tühjenduspumbast.

1. Ühendage toitepistik pistikupesast lahti.
2. Sulgege veekraan.
3. Asetage sissevõtuvooliku otsad anumasse ja laske veel voolikust välja voolata.
4. Tühjendage tühjenduspump. Vt hädaolukorras vee tühjendamise toimingut.

5. Kui tühjenduspump on tühi, paigaldage sissevõtuvoolik uuesti.

**⚠ HOIATUS!**

Enne seadme uuesti kasutamist veenduge, et temperatuur oleks üle 0 °C. Tootja ei vastuta madalatest temperatuuridest tingitud kahjude eest.

## 12. TARBIMISVÄÄRTUSED

### 12.1 Kommentaar



Seadme energiamärgisel olevalt QR-koodilt leiate veebilinki teabele, mis on seotud selle seadme jõudlusele vastavalt EL EPREL-i andmebaasis kirjeldatule. Hoidke energiamärgis alles koos kasutusjuhendiga ja kõigi muude dokumentidega, mis seadmega kaasnesid. Sama teavet EPREL-is on võimalik leida ka aadressilt <https://eprel.ec.europa.eu>, kasutades mudeli nime ja tootenumbrit, mis on toodud andmesildil. Väärtused ja programmi kestus võivad erineda olenevalt tingimustest (nt toatemperatuur, veetemperatuur ja -surve, pesu kogus ja tüüp, toitepinge) ja ka sellest, kas olete programmi vaikeseadeid muutnud.

### Vastavalt komisjoni määrusele EL 2019/2023

Eco 40-60 programm	kg	kWh	Liitrid	hh:mm	% 1)	°C	p/min <sup>2)</sup>
Täiskogus	9	0.760	64.0	3:40	53.00	33	1351
Pool kogust	4,5	0.440	47.0	2:45	53.00	27	1351
Veerand kogust	2,5	0.300	39.0	2:35	54.00	26	1351

1) Jääkniiskus tsentrifuugimisfaasi lõpus. Mida suurem tsentrifuugimiskiirus, seda suurem on müratase ja seda madalam jääkniiskus.

2) Maksimaalne tsentrifuugimiskiirus.

### Tavalised programmid



Tegemist on ainult kaudsete väärtustega.

Programm	kg	kWh	Liitrid	hh:mm	% 1)	°C	p/min <sup>2)</sup>
Cottons <sup>3)</sup> 90 °C	9	2.75	85.0	4:00	52.00	85	1400
Cottons 60 °C	9	1.65	80.0	3:30	52.00	55	1400
Cottons 20 <sup>4)</sup> 20 °C	9	0.35	80.0	3:00	52.00	20	1400
Synthetics 40 °C	4	0.85	75.0	2:30	35.00	40	1200
Delicates <sup>5)</sup> 30 °C	2	0.35	60.0	1:25	35.00	30	1200
Wool 30 °C	1,5	0.30	70.0	1:05	30.00	30	1200

1) Jääkniiskus tsentrifuugimisaasi lõpus. Mida suurem tsentrifuugimiskiirus, seda suurem on müratase ja seda madalam jääkniiskus.

2) Tsentrifuugimiskiirust tähistav indikaator.

3) Sobib tugevasti määratud esemete pesemiseks.

4) Sobib kergelt määratud puuvillaste, tehis- ja segakiust kangaste pesemiseks.

5) Kasutatav ka kiirpesutsükliina kergelt määratud esemetele.

### Võimsustarve eri režiimides

Väljas (W)	Ooterežiim (W)	Viitkäivitus (W)
0.50	0.50	4.00

Maksimaalne aeg olekuni väljas/ooterežiim on 15 minutit.

## 13. KIIRJUHEND

### 13.1 Igapäevane kasutus

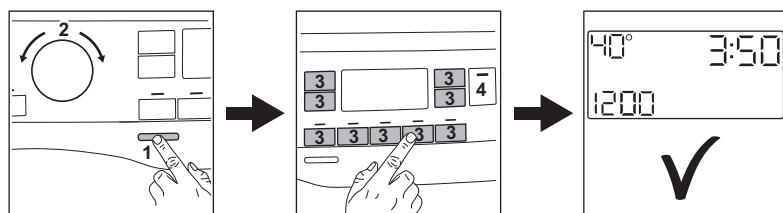

Ühendage toitejuhe pistikupesaga.

Avage veekraan.

Laadige pesu.

Valage pesuaine ja muud vahendid õigesse pesuainesahhliisse.

1. Seadme sisselülitamiseks vajutage **On/Off**-nuppu. Keerake programmi

valikunuppu soovitud pesuprogrammi seadmiseks.

2. Valige sobivad valikud (1) vastavate puutenuppude abil. Programmi käivitamiseks puudutage nuppu (2) **Start/Pause** 

3. Seade käivitub.

Pesuprogrammi lõpus eemaldage pesu.

Seadme väljalülitamiseks vajutage **On/Off** -nuppu.

## 13.2 Puhastamine ja hooldus

**Regulaarne puhastamine aitab teie seadme eluiga pikendada.**

Pärast tsükli hoidke ust ja pesuainejaoturit kergelt avatuna, et tekitada õhuringlus ja eemaldada seadmes olev niiskus: nii väldite hallituse ja halva lõhna tekkimist.

Kui seadet ei kasutata pikka aega: sulgege veekraan ja eemaldage seade vooluvõrgust.

Katlakivi eemaldamine	Kaks korda aastas
Hoolduspesu	Üks kord kuus
Uksetihendi puhastamine	Iga kahe kuu tagant
Trumli puhastamine	Iga kahe kuu tagant
Pesuainejaoturi puhastamine	Iga kahe kuu tagant
Tühjenduspumphaastamine	Kaks korda aastas
Sissevõtuvooliku ja klapi filtri puhastamine	Kaks korda aastas

Hoidke plastosad, eriti pesuvahendi sahtli lähedal, puhtana ja eemaldage liigne vedelik.

Järgnevalt kirjeldatakse teatud osade puhastamist.

### Kahesooneiline uksetihend

Seadmel on olemas **isepuhastuv tühjendussüsteem**, mille abil uhitakse riiete küljest tulnud ebemed seadmest veega välja.

Kontrollige tihendit regulaarselt ja vajadusel puhastage, nagu on kirjeldatud järgmisel joonisel. Mündid, nõöbid ja muud väikesed esemed saate kätte tsükli lõpus.

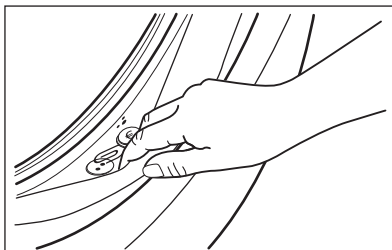

Vajadusel puhastage, kasutades selleks ammoniaaki sisaldavat puhastusvahendit ning vältige tihendi pinna kriimustamist.



Järgige alati toote pakendil olevaid juhiseid.

Kontrollige je eemaldage kinnijäänud esemed (nende olemasolul). Sulgege uks ning veenduge, et pesu ei jäänud ukse ja tihendi vahele kinni. Pärast programmi tsükli lõppu, pühkige niiske lapiga ukse tihendisse jäänud mustus ning veejäägid.

### Kõrvaliste esemete eemaldamine



Vaadake, et taskud oleksid tühjad ja kõik lahtised detailid oleks enne tsükli käivitamist kinnitatud.



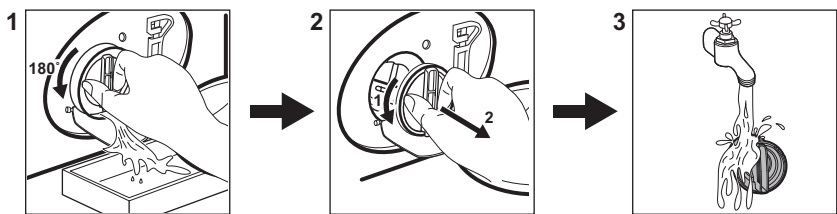

Eemaldage kõik lahtised detailid (pandlad, nõöbid, mündid), mis võivad sattuda uksetihendi vahele, filtrisse ja trumlisse. Vajadusel pöörduge volitatud hoolduskeskusse.

### Tühjenduspumphaastamine

Puhastage filtrit regulaarselt, eriti aga häirekoodi **E20** kuvamisel.



### 13.3 Programmid

Programm	Pesu kogus	Tootekirjeldus
<b>Cottons</b>	9 kg	Valged ja värvilised puuvillased kangad. Ideaalne tavaliste ja tugevate plekkide jaoks.
<b>Synthetics</b>	4 kg	Sünteeilised või segakangast esemed..
<b>Delicates</b>	2 kg	Õrnad kangad nagu akrüül, viskoos, polüester.
<b>Wool</b>  	1,5 kg	Masinpestav villane, käsitsipestav villane ja õrnad kangad.
<b>Rapid 20min</b>	3 kg	Puuvillased ja tehiskiust esemed, mis on kergelt määratud või mida on kantud vaid üks kord.
<b>Rinse</b>	9 kg	Kõik materjalid, välja arvatud villased ja väga õrnad kangad. Programm lo-putamiseks ja tsentrifuugimiseks.
<b>Spin/Drain</b>	9 kg	Kõik materjalid, välja arvatud villased ja väga õrnad kangad. Programm tsentrifuugimiseks ja seadme tühjendamiseks veest.
<b>Jeans</b>	4 kg	Teksarietele ja venivatele esemetele.
<b>Sport</b>	4 kg	Spordiriided.
<b>Silk</b>	0,5 kg	Eriprogramm siidist ja sega-tehiskiust esemetele.
<b>Duvet</b>	3 kg	Üks tehiskiust tekk, voodikate vms.
<b>Outdoor</b> 	2,5 kg <sup>1)</sup> 1 kg <sup>2)</sup>	Kaasaegsed välispordiriided.
<b>Hygiene</b>  	9 kg	Valged puuvillased esemed. See programm eemaldab enam kui 99,99% bakteritest ja viirustest <sup>3)</sup>

Programm	Pesu kogus	Tootekirjeldus
Eco 40-60	9 kg <sup>4)</sup>	Valge ja värviline puuvillane. Tavaliselt määratud esemed.

1) Pesuprogramm.

2) Pesuprogramm ja veekindlust lisav tsükkel.

3) Katsetatud Staphylococcus aureuse, Enterococcus faeciumi, Candida albicansi, Pseudomonas aeruginosa ja MS2 Bacteriophage suhtes väliskatsega, mille viis 2021. aastal läbi Swisstatest Testmaterialien AG (katsearuanne nr 202120117).

4) Vastavalt Euroopa Komisjoni määrusele EL 2019/2023 on see 40 °C programm suuteline pesema tavaliselt määratud puuvillast pesu, mis on tähistatud pestavaks 40 °C või 60 °C juures, korruga sama tsükliga.







Pesu saavutatud temperatuuri, programmi kestuse ja muude andmete kohta leiate lisateavet peatükist „Tarbimisväärtused“.

Energiatarbimise seisukohast on kõige energiatõhusamad üldiselt need programmid, mis kasutavad madalaid temperatuure ja on pikema kestusega.

**Kui täidate pesumasina iga programmi jaoks ette nähtud maksimaalse**

**pesukogusega, aitab see vähendada vee- ja energiakulu.**

**Sobiv pesuaine pesuprogrammidele**

Programm	Universaalne pesupulber 1)	Vedel pesuaine	Vedel pesuaine värvilistele	Õrnad villased	Spetsiaalne
Cottons	▲	▲	▲	--	--
Synthetics	▲	▲	▲	--	--
Delicates	--	--	--	▲	▲
Wool  	--	--	--	▲	▲
Rapid 20min	--	▲	▲	--	--
Jeans	--	--	▲	▲	▲
Sport	--	▲	▲	--	▲
Silk	--	--	--	▲	▲
Duvet	--	--	--	▲	▲
Outdoor 	--	--	--	▲	▲
Hygiene  	▲	▲	--	--	▲
Eco 40-60	▲	▲	▲	--	--

1) Temperatuuril üle 60 °C on soovitatav kasutada pesupulbrit.

-- = mittesoovitatav ▲ = soovitatav

## 14. PESUAINE TÜÜP JA KOGUS.

- Kasutage ainult pesumasinate jaoks valmistatud pesuaineid ja muid lisandeid. Kõigepealt järgige neid üldisi reegleid:
  - pulberpesuained (ka tabletid ja pesuaine üksikannused) igat tüüpi kangale, välja arvatud õrnad kangad. Valge pesu puhul tuleks eelistada pleegitusainet sisaldavat pulbrit ja desinfitseerivaid,
  - vedelad pesuained (ka pesuaine üksikannused), soovitatavalt madalal temperatuuril pestavate (max 60 °C) kõigi kangatüüpide või spetsiaalselt villaste esemete jaoks.
- Ärge segage erinevat tüüpi pesuaineid.
- Kasutage vähem pesuainet, kui:
  - pesete väiksemaid pesukoguseid,
  - pesu on vähesel määral määrduanud,
  - pesemise käigus tekib liiga palju vahtu.

- Pesuainetablettide või pesuainekapslite kasutamisel asetage need alati otse trumlisse, mitte pesuainejaoturisse, ja järgige tootja soovitusi.

### Liiga väike kogus pesuainet võib põhjustada:

- ebarahuldavaid pesutulemusi,
- pesu võib muutuda hallikaks,
- pesu jääb rasvaseks,
- seadmes tekib hallitus.

### Liiga suur kogus pesuainet võib põhjustada:

- liigset vahtu,
- halvemaid pesutulemusi,
- ebapiisavat loputamist,
- suuremat koormust keskkonnale.

## 15. HÄIREKOODID JA VÕIMALIKUD TÕRKED

Seade ei käivitu või peatub töötamise käigus. Püüdke esmalt leida probleemile lahendus (vt tabeleid).

### HOIATUS!

Eemaldage seade vooluvõrgust enne mistahes kontrollimise läbiviimist.

Probleem	Võimalik lahendus
<b>E 10</b> Seade ei täitu korralikult vee-ga.	<ul style="list-style-type: none"><li>• Veenduge, et veekraan on avatud.</li><li>• Veenduge, et veesurve ei ole liiga madal. Lisateabe saamiseks võtke ühendust kohaliku vee-ettevõttega.</li><li>• Veenduge, et veekraan ei ole ummistunud.</li><li>• Veenduge, et sisselaskevoolikul pole väändeid, kahjustusi ega kõverusi.</li><li>• Veenduge, et vee sisselaskevooliku ühendus on nõuetekohane.</li><li>• Veenduge, et sisselaskevooliku filter ja ventiili filter ei ole ummistunud.</li></ul>
<b>E 20</b> Seade ei tühjene veest.	<ul style="list-style-type: none"><li>• Veenduge, et valamü äravoolutoru ei ole ummistunud.</li><li>• Veenduge, et tühjendusvoolikul pole väändeid ega kõverusi.</li><li>• Veenduge ega tühjendusfilter pole ummistunud. Vajadusel puhastage filter.</li><li>• Veenduge, et tühjendusvooliku ühendus on nõuetekohane.</li><li>• Kui valite programmi ilma tühjendusfaasita, siis valige tühjendusprogramm.</li><li>• Kui valite valiku, mille lõpus jääb vesi paaki, siis valige tühjendusprogramm.</li></ul>

---

## E40

Seadme uks on lahti või ei ole korralikult suletud.

- Veenduge, et uks on korralikult suletud.

---

## E91

Sisemine tõrge. Elektrooniliste osade ja seadme vahel puudub ühendus.

- Programm ei lõppenud õigesti või peatati seadme töö liiga vara. Lülitage seade uuesti välja ja sisse.
- Kui veakood kuvatakse uuesti, pöörduge volitatud hoolduskeskuse.

---

## E40

Elektrivarustus on kõikuv.

- Oodake, kuni elektrivarustus stabiliseerub.

---

## EFO

Üleujutusvastane seade on sees.

- Sulgege veekraan ja eemaldage seade vooluvõrgust. Pöörduge volitatud teeninduskeskuse.

---

Kui probleem püsib, pöörduge volitatud teeninduskeskuse. Teeninduskeskuse jaoks vajalikud andmed leiata andmesildilt

---

\*Mõned häirekoodid ei pruugi ilmuda. Võidakse muuta ilma ette teatamata.

---

## 16. KESKKONNAASPEKTID

Ringlussevõttu tuleb saata materjalid, millel on sümbol . Ringlussevõtuks pange pakend vastavatesse konteineritesse. Aidake hoida keskkonda ja inimeste tervist ning suunake elektri- ja elektroonikaseadmete jäätmed ringlusse. Ärge visake ära seadmeid,

mis on tähistatud sümboliga  majapidamisjätmete hulka. Viige seade kohaliku jäätmesortimispunkti või pöörduge abi saamiseks kohaliku omavalitsusse.

## Electrolux компаниясына қош келдіңіз! Құрылғымызды таңдағаныңызға рақмет.



Экологияға қауіпсіз болу үшін біз қағаз заттарды азайтып жатырмыз және толық пайдаланушы нұсқаулықтарын онлайн қамтамасыз етеміз. Толық пайдаланушы нұсқаулығына [electrolux.com/manuals](http://electrolux.com/manuals) бетінде кіруге болады



Пайдалану туралы ақпаратты, кітапшаларды, ақаулықты жою құралы, қызмет көрсету және жөндеу туралы ақпаратты [electrolux.com/support](http://electrolux.com/support) бетінен алыңыз



[electrolux.com/shop](http://electrolux.com/shop) веб-сайты арқылы құрылғыңызға аксессуарларды, шығын материалдарын және түпнұсқа қосалқы бөлшектерді сатып алыңыз

Өндіруші ескертусіз өзгеріс енгізу құқығына ие.

### МАЗМҰНЫ

1. ҚАУІПСІЗДІК ТУРАЛЫ АҚПАРАТ.....	141
2. ҚАУІПСІЗДІК ТУРАЛЫ НҰСҚАУЛАР.....	143
3. ӨНІМ СИПАТТАМАСЫ.....	146
4. ТЕХНИКАЛЫҚ АҚПАРАТ.....	147
5. ОРНАТУ.....	147
6. БАСҚАРУ ТАҚТАСЫ.....	151
7. ТЕРУ ЖӘНЕ ТҮЙМЕЛЕР.....	152
8. БАҒДАРЛАМАЛАР.....	155
9. ПАРАМЕТРЛЕР.....	159
10. КҮНДЕЛІКТІ ПАЙДАЛАНУ.....	160
11. КҮТУ ЖӘНЕ ТАЗАЛАУ.....	163
12. ТҰТЫНУ МӨНДЕРІ.....	169
13. ҚЫСҚАША НҰСҚАУЛЫҚ.....	170
14. ЖУҒЫШ ЗАТТЫҢ ТҮРІ ЖӘНЕ МӨЛШЕРІ.....	174
15. ДАБЫЛ КОДТАРЫ ЖӘНЕ ЫҚТИМАЛ АҚАУЛАР.....	174
16. ҚОРШАҒАН ОРТАҒА ҚАТЫСТЫ ЖАҒДАЙЛАР.....	175

## 1. ⚠ ҚАУІПСІЗДІК ТУРАЛЫ АҚПАРАТ



Бұл құрылғыны орнатуды және пайдалануды бастамас бұрын берілген нұсқауларды мұқият оқып шығыңыз.

Дұрыс орнатпау немесе пайдаланбау нәтижесінде орын алған жарақаттарға немесе зақымға өндіруші жауапты емес. Нұсқауларды болашақта анықтама алу үшін әрқашан қауіпсіз және қолжетімді жерде сақтаңыз.

## **1.1 Балалар мен әлсіз адамдардың қауіпсіздігі**

- Бұл құрылғыны 8 жастан асқан балалар мен дене, сезім не ақыл-ой қабілеттері шектеулі не тәжірибесі аз адамдар өз қауіпсіздігін қамтамасыз ететін адамның қадағалауы не құрылғыны қауіпсіз қолдану бойынша берген нұсқауына сүйеніп, дұрыс қолданбау салдарын түсінсе, онда қолдануына болады.
- 3 және 8 жас аралығындағы балалар мен мүмкіндіктері өте шектеулі мүгедек адамдарды басқалар қадағаламаған жағдайда құрылғыдан алыс ұстау керек.
- 3 жасқа толмаған балаларды үнемі қадағаланбаған жағдайда құрылғыдан алыс ұстау керек.
- Балалардың құрылғымен ойнамауын қадағалау керек.
- Барлық орам материалдарын балалардан алыс ұстап, қоқысқа тиісті түрде тастау керек.
- Жуғыш заттарды балалардан алыс ұстаңыз.
- Құрылғының есігі ашық тұрғанда, балалар мен үй жануарларын оған жақындатпаңыз.
- Құрылғыда бала қауіпсіздігінің құралы бар болса, оны белсендіру керек.
- Балалар құрылғыны жөндеу және тазалау жұмыстарын бақылаусыз орындамауы керек.

## **1.2 Жалпы қауіпсіздік**

- Бұл құрылғы тек тұрмыстық, кір жуу машинасында жууға болатын кірлерді жууға арналған.
- Бұл құрылғы ішкі ортада бір отбасының тұрмыстық пайдалануына арналған.
- Бұл құрылғыны кеңселерде, қонақүй бөлмелерінде, төсек пен таңғы ас берілетін қонақ бөлмелерінде, ферма үйлерінде және мұндай пайдалану (орташа) тұрмыстық пайдалану деңгейлерінен аспайтын басқа ұқсас тұрғын жайда пайдалануға болады.
- Бұл құрылғының техникалық сипаттамасын өзгертпеңіз.

- Құрылғының максималды жүктемесі — 9 кг. Әр бағдарламаның максималды жүктемесінен асырмаңыз («Бағдарламалар» тарауын қараңыз).
- Сыртқы қосылымнан су кіретін тұстағы судың жұмыс қысымы 0,5 бар (0,05 МПа) және 10 бар (1,0 МПа) аралығында болуы керек.
- Табанындағы желдеткіш саңылауларға кілем, төсеніш немесе еденнің қаптамасы кедергі жасамауға тиіс.
- Құрылғыны су желісіне жаңадан берілген түтік жинағын немесе уәкілетті қызмет көрсету орталығы берген басқа түтік жинағын қолданып қосу керек.
- Ескі құбыршек жиынтықтарын қайта пайдалануға болмайды.
- Қуат сымына зақым келсе, электр қатерінен сақтандыру үшін оны өндіруші немесе оның уәкілетті қызмет көрсету орталығы немесе сол сияқты білікті маман ауыстыруы тиіс.
- Кез келген жөндеу жұмысын орындау алдында құрылғыны сөндіріп, ашаны розеткадан суырыңыз.
- Құрылғыны тазалау үшін сулы спрейді және/немесе буды қолданбаңыз.
- Құрылғыны дымқыл шүберекпен тазалаңыз. Бейтарап жуғыш заттарды ғана қолданыңыз. Жеміргіш өнімдерді, түрпілі жөкелерді, еріткіштерді немесе металл заттарды пайдаланбаңыз.
- Егер кептіргіш кір жуғыш машинаның үстіне орнатылса, ELECTROLUX рұқсат еткен дұрыс орнату жинағын пайдаланыңыз (қосымша мәліметтерді «Керек-жарақтар - Орнатуға арналған жинақ» тарауынан қараңыз).

## 2. ҚАУІПСІЗДІК ТУРАЛЫ НҰСҚАУЛАР

### 2.1 Орнату



Жергілікті стандарттарға сәйкес етіп орнату керек.

- Барлық орам материалдарын және тасымал болттарын, пластик тығыздағышы бар резеңке төлкесін алыңыз.
- Тасымал болттарын сенімді жерде сақтаңыз. Кейін құрылғыны көшірген кезде, ішкі бөліктеріне зақым келмеу

үшін барабанды бекіту үшін оларды қайта салу керек.

- Құрылғы ауыр болғандықтан, орнынан жылжытқан кезде әрқашан абай болыңыз. Әрқашан қауіпсіздік қолғабы мен бітеу аяқ киім киіңіз.
- Құрылғымен бірге жеткізілген орнату нұсқауларын орындаңыз.
- Бүлінген құрылғыны орнатпаңыз немесе іске қоспаңыз.
- Құрылғыны температурасы 0°C градустан төмен немесе ауа-райы әсер ететін жерге орнатпаңыз немесе пайдаланбаңыз.
- Құрылғы орнатылатын еден тегіс, орнықты, қызуға төзімді және таза болуға тиіс.
- Құрылғы мен еден арасында ауаның айналуын қамтамасыз етіңіз.
- Құрылғыны тұрғылықты орнына қойғаннан кейін, ватерпас арқылы деңгейінің әбден дұрыс қойылғанына көз жеткізіңіз. Деңгейі дұрыс болмаса, тіректерін тиісінше реттеңіз.
- Құрылғыны едендегі су ағатын арықшаның үстіне тура орнатпаңыз.
- Құрылғыға су шашпаңыз немесе оған ылғал әсерін тигізбеңіз.
- Құрылғыны құрылғының есігі толық ашылмайтын жерге орнатпаңыз.
- Құрылғының астына ағып кетуі мүмкін суды құю үшін жабылған сауыт қоймаңыз. Қолданылатын керек-жарақтың түрін уәкілетті қызмет көрсету орталығына хабарласып біліңіз.

## 2.2 Электр тогына қосу



### **АБАЙЛАҢЫЗ!**

Өрт және электр қатеріне ұшырау қаупі бар.

- **ЕСКЕРТУ:** Бұл құрылғы ғимараттағы жерге тұйықтау қосылымына орнатылуы/жалғануы керек.
- Әрқашан дұрыс орнатылған, соққыға төзімді розетканы қолданыңыз.
- Техникалық ақпарат тақтасындағы параметрлердің негізгі қуатпен жабдықтау желісіндегі электр параметрлеріне сәйкес келетініне көз жеткізіңіз.

- Көп тармақты адаптер мен ұзартқыш сымды қолданбаңыз.
- Құрылғының ашасы мен желілік сымына ешбір зақым келтірмеңіз. Қорек сымын ауыстыру қажет болса, оны міндетті түрде қызмет көрсету орталығы жүзеге асыруға тиіс.
- Құрылғының ашасын розеткаға тек құрылғыны орнатып болғаннан кейін ғана қосыңыз. Орнатып болғаннан кейін ашаның қол жететін жерде тұрғанына көз жеткізіңіз.
- Қорек сымын немесе ашасын су қолмен ұстамаңыз.
- Құрылғыны ажырату үшін электр сымынан тартпаңыз. Әрдайым қорек ашаны қолмен тартып шығарыңыз.

## 2.3 Су қосылымы

- Кіретін судың температурасы 25°C-тан аспауы керек.
- Су түтіктеріне зақым келтірмеңіз.
- Жаңа түтіктерді немесе ұзақ уақыт қолданылмаған түтіктерді орнату алдында, жөндеу жұмыстарын орындағаннан кейін немесе жаңа құралдарды орнатқаннан кейін (су өлшегіш құрал, т.б.) суды таза және тұнық су аққанша ағызыңыз.
- Құрылғыны пайдалану барысында немесе бірінші рет қолданғаннан кейін ешбір су ағып тұрмағанына көз жеткізіңіз.
- Кіріс шланг тым қысқа болса, ұзартқыш шлангты пайдаланбаңыз. Су құятын түтіккі ауыстыру үшін уәкілетті қызмет көрсету орталығына хабарласыңыз.
- Құрылғыны орауынан шығару кезінде су төгетін түтіктен судың ағып тұрғанын көруге болады. Бұл құрылғыны зауытта суды пайдаланып сынақтан өткізгенге байланысты.
- Сіз су төгетін түтіккі ең көбі 400 см-ге дейін ұзарта аласыз. Басқа төгу шлангысын және ұзарту шлангысын алу үшін уәкілетті қызмет көрсету орталығына хабарласыңыз.
- Орнатып болғаннан кейін қранға қол жеткізуге болатынына көз жеткізіңіз.
- Құрылғыны әр қолданғаннан кейін суды жабыңыз.

## 2.4 Пайдалану

### АБАЙЛАҢЫЗ!

Жарақат алу, электр қатері, күйіп қалу, өрт қаупі, құрылғыны бүлдіріп алу қаупі бар.

- Жуғыш заттың қаптамасындағы қауіпсіздік туралы нұсқауларды орындаңыз.
- Тұтанғыш өнімдерді немесе тұтанғыш өнімдермен ылғалдандырылған заттарды құрылғының ішіне, жанына немесе үстіне қоймаңыз.
- Май немесе басқа да майлы заттар қатты ластаған маталарды жумаңыз. Бұл құрылғының резеңке бөлшектерін зақымдауы мүмкін. Мұндай маталарды құрылғыға салар алдында, алдын ала қолмен жуыңыз.
- Құрылғының пластик және резеңке бөлшектерін зақымдап алмау үшін, кірге арналған хошистендіргіштерді пайдалануға болмайды.
- Бағдарлама жұмыс істеп тұрған кезде есіктің шынысына қол тигізбеңіз. Шыны ысып кетуі мүмкін.
- Кірден барлық темір заттардың алынғанына көз жеткізіңіз.

## 2.5 Қызмет

- Құрылғыны жөндеу үшін уәкілетті қызмет көрсету орталығына хабарласыңыз. Тек түпнұсқалық қосалқы бөлшектерді пайдаланыңыз.
- Өздігінен немесе кәсіби емес жөндеу қауіпсіздікке әсер етуі мүмкін және кепілдік күшін жоюы мүмкін екенін ескеріңіз.
- Үлгіні шығару тоқтатылғаннан кейін кемінде 10 жыл ішінде келесі қосалқы бөлшектер қолжетімді: мотор мен мотор шеткелері, мотор мен барабан арасындағы трансмиссия, сорғылар, амортизаторлар мен серіппелер арасындағы беріліс, жуу барабаны, барабан спайдері және қатысты шарикті мойынтіректер, жылытқыштар және қыздыру элементтері, соның ішінде, жылыту сорғылары, құбырлар және

қабысты жабдық, соның ішінде, құбыршектер, клапандар, сүзгілер және аквастоптар, баспа схемалар, электрондық дисплейлер, қысым қосқыштары, термостаттар және датчиктер, бағдарламалық жасақтама және микробағдарлама, соның ішінде, қалпына келтіру бағдарламалық жасақтамасы, есік, есіктің топсасы мен тығыздағыштары, басқа тығыздағыштар, есікті құлыптау жинағы, жуғыш зат диспенсерлері сияқты пластикалық сыртқы құралдар. Еліңізде мерзімі ұзағырақ болуы мүмкін. Қосымша ақпаратты веб-сайтымыздан қараңыз.

- Осы қосалқы бөлшектердің кейбіреулері тек кәсіби жөндеушілерге қолжетімді екенін және кейбір қосалқы бөлшектер кейбір үлгілерге сәйкес келмейтінін ескеріңіз.
- Осы өнімнің ішіндегі шам(дар) мен шамдардың қосалқы бөлшектері жеке сатылады: Бұл шамдар температура, діріл, ылғалдылық сияқты төтенше физикалық жағдайларға тұрмыстық құрылғылардың қарсы тұруына немесе құрылғының жұмыс жағдайы туралы сигнал беруге арналған. Олар басқа қолданбаларда пайдалануға арналмаған және тұрғын үйлерді жарықтандыруға сәйкес келмейді.

## 2.6 Құрылғыны тастау

### АБАЙЛАҢЫЗ!

Жарақат алу немесе тұншығу қаупі бар.

- Құрылғыны электр және сумен жабдықтау желісінен ажыратыңыз.
- Құрылғыға жақын орналасқан электр кабелін кесіп, утилизациялаңыз.
- Балалар немесе үй жануарлары барабанға қамалып қалмас үшін есіктің бекітпесін ағытып алыңыз.
- Құрылғыны Ескірген электр және электроника құрылғыларын тастауға (WEEE) арналған жергілікті ережелерге сәйкес тастаңыз.

## 3. ӨНІМ СИПАТТАМАСЫ

### 3.1 Құрылғыға шолу

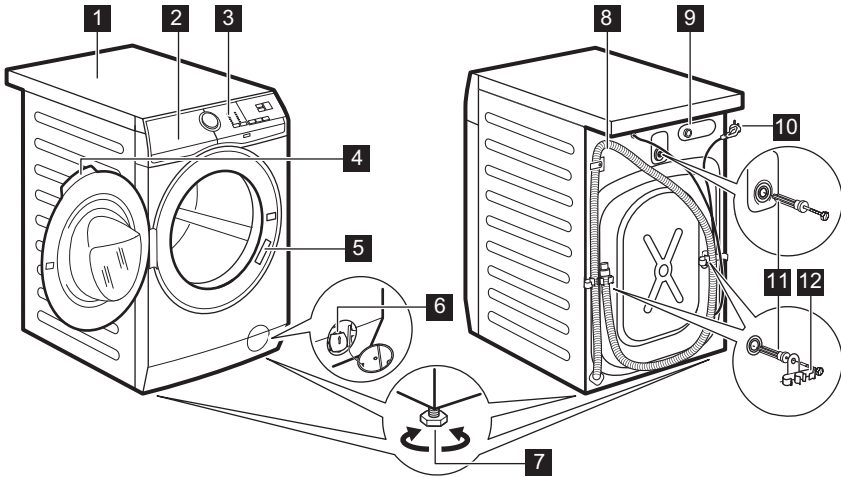

- 1 Жұмыс тақтасы
- 2 Жуғыш зат үлестіргіші
- 3 Басқару панелі
- 4 Есіктің тұтқасы
- 5 Техникалық ақпарат тақтайшасы
- 6 Су төгетін сорғының сүзгісі
- 7 Құрылғыны деңгейлеуге арналған тіректер

- 8 Төгу түтігі
- 9 Су құятын түтік қосылымы
- 10 Желілік кабель
- 11 Тасымалдау болттары
- 12 Түтік тірегіш

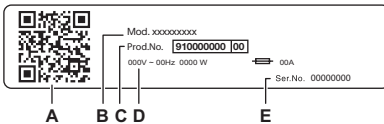

#### Номиналды деректер тақтасының есептері:

- A. QR коды
- B. Модель атауы
- C. Өнім нөмірі
- D. Номиналды электр параметрлері
- E. Сериялық нөмірі

Өнімді тіркел, одан барынша пайда алу үшін құрылғыдағы **QR кодын** сканерлеңіз.

- - Құрылғы туралы мәліметтерді, құжаттаманы және ең жақсы мүмкіндіктерді пайдалану туралы мақалаларға қол жеткізіңіз (Пайдаланушы нұсқаулығын [electrolux.com/manuals](http://electrolux.com/manuals) сайтынан да алуға болады)
- - Пайдалану туралы кеңес, ақаулықтарды жою, қызмет көрсету және жөндеу туралы ақпаратты алыңыз ([electrolux.com/support](http://electrolux.com/support) сайтынан да алуға болады)
- - Құрылғыға аксессуарларды, тұтынылатын және түпнұсқа қосалқы бөлшектерді сатып алыңыз ([electrolux.com/shop](http://electrolux.com/shop) сайтынан да алуға болады)

## 4. ТЕХНИКАЛЫҚ АҚПАРАТ

Өлшемі	Ені/Биіктігі/Жалпы тереңдігі	59,7 см/84,7 см/65,8 см
Электр тогына қосу	Кернеу Жалпы қуаты Сақтандырығыш Жиілік	230 В 2100 Вт 10 А 50 Гц
Төмен вольтты жабдықта ылғалдан қорғаныс жоқ жағдайларды қоспағанда, қорғаныс қақпағы қамтамасыз ететін қатты бөлшектер мен ылғалдың енуінен қорғаныс деңгейі		IPX4
Сумен қамту қысымы	Ең азы Ең көбі	0,5 бар (0,05 МПа) 10 бар (1,0 МПа)
Сумен жабдықтау <sup>1)</sup>		Суық су
Ең көп жүктеу	Мақта мата	9 кг

1) Су құятын түтікті бұрамасы бар су шүмегіне жалғаңыз3/4" .

## 5. ОРНАТУ

### ⚠ АБАЙЛАҢЫЗ!

Қауіпсіздік тарауларын қараңыз.

### 5.1 Орауыштан шығару

- Есікті ашыңыз. Барабаннан барлық заттарды алыңыз.

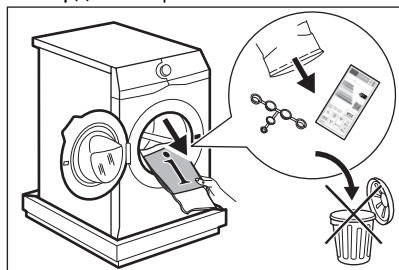

Құрылғымен бірге жеткізілетін керек-жарақтар үлгіге байланысты өзгеріп отыруы мүмкін.

- Орауыш элементін құрылғының артына еденге қойып, оны артқы жағына абайлап салыңыз. Төмендегі

қорғанысын алыңыз.

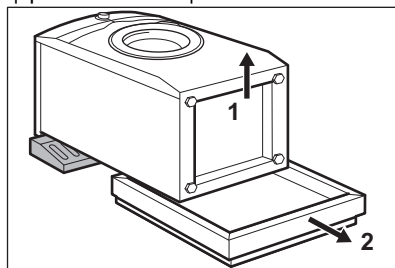

### ⚠ САҚТЫҚ ЕСКЕРТУ

Кір жуғыш машинаны алдыңғы жағына қоймаңыз.

- Құрылғыны қайта тіктеп қойыңыз. Қуат сымын және түтік ұстағыштардағы су төгетін түтікті алыңыз.

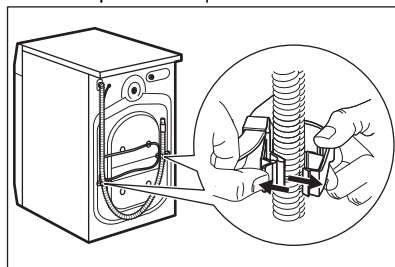

### **⚠ АБАЙЛАҢЫЗ!**

Су төгетін түтіктен судың ағып тұрғанын көруге болады. Бұл кір жуғыш машинаның зауытта сынақтан өткізілгенін көрсетеді.

4. Үш тасымалдау болттарын алып, пластик орын сақтағыштарын тартып шығарыңыз.

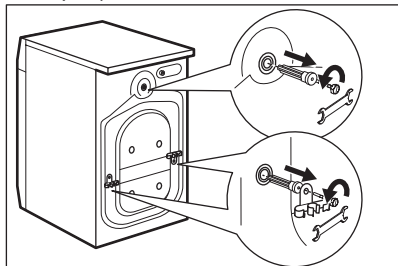

**Құрылғыны көшіргенде қолдану үшін орам материалдары мен тасымалдау болттарын сақтауды ұсынамыз.**

5. Пайдаланушы нұсқаулығы салынған қалтадағы пластик қақпақтармен тесіктерді бітеңіз.

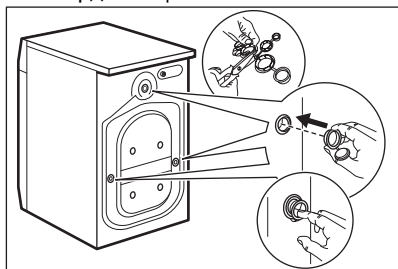

## **5.2 Орнатуға қатысты ақпарат**

### **Орналастыру және деңгейлеу**

Құрылғы жұмыс істеп тұрғанда дірілдемеу, шуыл шығармау не қозғалып кетпеу үшін оны дұрыс реттеңіз.

1. Құрылғыны тегіс, қатты еденге орнатыңыз. Құрылғыны деңгейлеп және орнықты етіп орнату керек. Құрылғы қабырғаға немесе басқа құрылғыларға тимей тұрғанын және астыңғы жағында ауа алмасуға мүмкіндік барын тексеріңіз.
2. Деңгейді реттеу үшін табандарды босатыңыз немесе тартыңыз. Барлық тіректері орнықты тұруы керек.

### **⚠ АБАЙЛАҢЫЗ!**

Деңгейді реттеу үшін картон, ағаш немесе оған ұқсас материалдарды құрылғы табандарының астына қоймаңыз.

### **Кіріс құбыршек**

### **⚠ САҚТЫҚ ЕСКЕРТУ**

Түтіктерге ешбір зақым келмегенін және қосылымдардан ешбір су ақпай тұрғанын тексеріңіз. Кіріс шланг тым қысқа болса, ұзартқыш шлангты пайдаланбаңыз. Су құятын түтіккі ауыстыру туралы ақпарат алу үшін қызмет көрсету орталығына хабарласыңыз.

1. Су құятын түтіккі құрылғының артқы жағына қажетінше жалғаңыз. Әдетте, ол зауытта орнатылған.

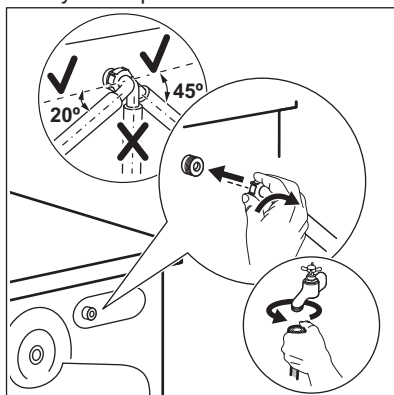

2. Су кранының орналасуына қарай оңға немесе солға бағыттаңыз. Су құятын түтіккі тік қалыпта тұрмағанына көз жеткізіңіз.
3. Қажет болса, дұрыс орынға қою үшін гайканы босатыңыз.

4. Су құятын түтікті 3/4" бұрамасы бар суық су кранына жалғаңыз.
5. Кейбір модельдерде суды тоқтату құрылғысы бар құятын түтік болуы мүмкін. Ол табиғи қартаюына байланысты түтіктің ағып кетуіне жол бермейді. Терезедегі сектор осы қатені **A** көрсетеді. Бұл орын алса, су шүмегін жабыңыз және түтікті ауыстыру туралы ақпарат алу үшін уәкілетті қызмет көрсету орталығына хабарласыңыз.

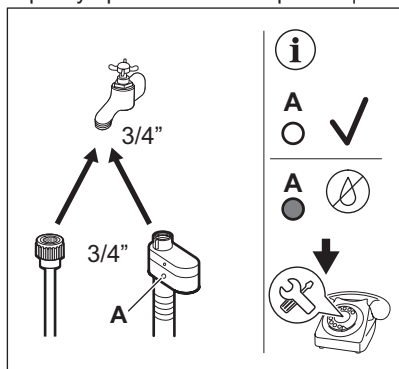

### **⚠ АБАЙЛАҢЫЗ!**

Кіретін судың температурасы 25°С-тан аспауы керек.

### **Су төгу**

Су төгетін түтік 60 см-ден кем емес және 100 см-ден аспайтын биіктікте тұруы керек.



Сіз су төгетін түтікті ең көбі 400 см-ге дейін ұзарта аласыз. Басқа су төгетін және ұзартқышты сатып алу үшін уәкілетті қызмет көрсету орталығына хабарласыңыз.

Раковинадағы жуынды заттар құрылғыға кері ақпауы үшін су төгетін түтіктің имек жасап жалғануын қамтамасыз етіңіз.

Су төгетін түтікті төлкеге салып, қапсырмамен қатайтыңыз. Раковинадағы жуынды заттар құрылғыға кері ақпауы үшін су төгетін түтіктің имек жасап жалғануын қамтамасыз етіңіз.

Түтікті тікелей бөлме қабырғасындағы кірістірілген су төгетін құбырға орналастырып, қапсырмамен бекітіңіз.

Пластик бағыттауышсыз, раковина төлкесіне жалғау- Су төгетін түтікті төлкеге жалғап, қапсырмамен қатайтыңыз.

Су ағызу шлангін U пішімінде майыстырып, пластик бағыттауышқа кигізуге болады. Раковинаның шетіне - Бағыттағышты су кранына немесе қабырғаға бекітіңіз.



Құрылғының суы төгіліп тұрғанда пластик бағыттағыштың жылжымайтынын және су төгетін түтіктің суға батырылып тұрмағанын тексеріңіз. Құрылғыға лас су кері ағуы мүмкін. Керек-жарақтарды уәкілетті жеткізушіден сатып алыңыз.

Ауа алмасатын тесігі бар тік құбыр — Су төгетін түтікті су төгетін құбырға немесе тіреу құбырына тура кіргізіңіз.



Су төгетін түтіктің ұшы әрқашан желдетіліп тұруға тиіс, яғни ақаба су төгетін құбырдың ішкі диаметрі (мин. 38 мм - мин. 1,5 дюйм), су төгетін түтіктің сыртқы диаметрінен үлкен болуы тиіс.

Су төгетін түтіккі әртүрлі жолдармен жалғауға болады:

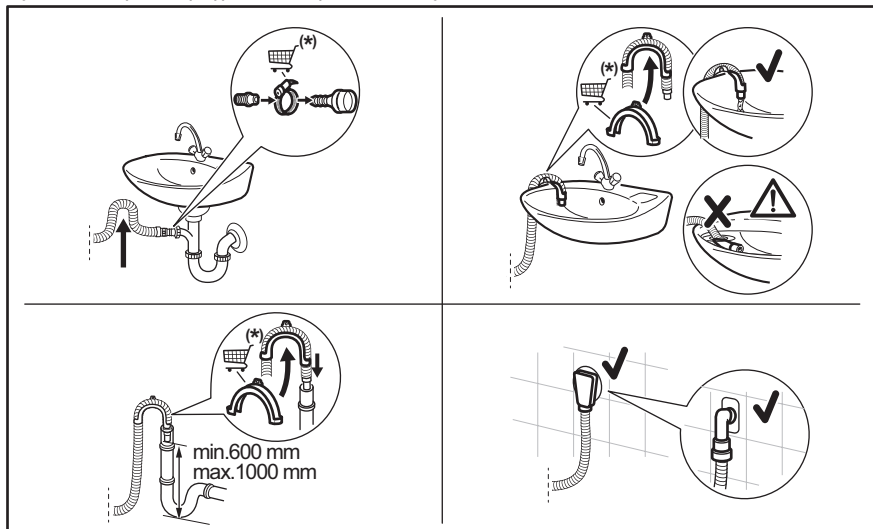

(\*) Ескертусіз өзгертуге болады.

### 5.3 Электр тогына қосу

Орнатудың соңында ашаны розеткаға қоса аласыз.

Құрылғының есігінің ішкі жиегіндегі техникалық ақпарат тақтайшасында және «Техникалық деректер» тарауында қажетті электр көрсеткіштері көрсетілген. Олар электр желісіне сәйкес келетініне көз жеткізіңіз.

Үйдегі электр қондырғысы пайдаланылып жатқан басқа құрылғыларды ескере отырып, максималды жүктемені ала алатынын тексеріңіз.

**Құрылғыны жерге қосылған розеткаға жалғаңыз.**

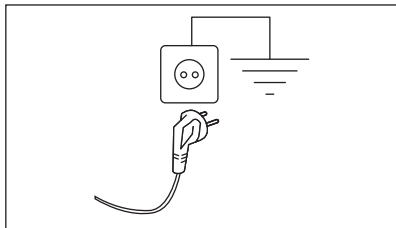

Құрылғыны орнатқаннан кейін қуат кабелі оңай қолжетімді болуы керек.

Осы құрылғыны орнату үшін керек кез келген электр жұмыстары үшін уәкілетті қызмет көрсету орталығына хабарласыңыз.

Өндіруші жоғарыда келтірілген қауіпсіздік шараларын сақтамаған жағдайда болатын зақым немесе жарақат үшін ешбір жауапкершілікті қабылдамайды.

## 6. БАСҚАРУ ТАҚТАСЫ

### 6.1 Басқару тақтасының сипаттамасы

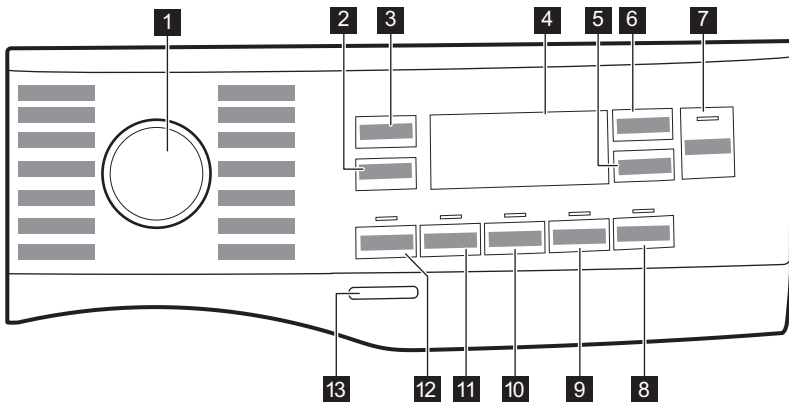







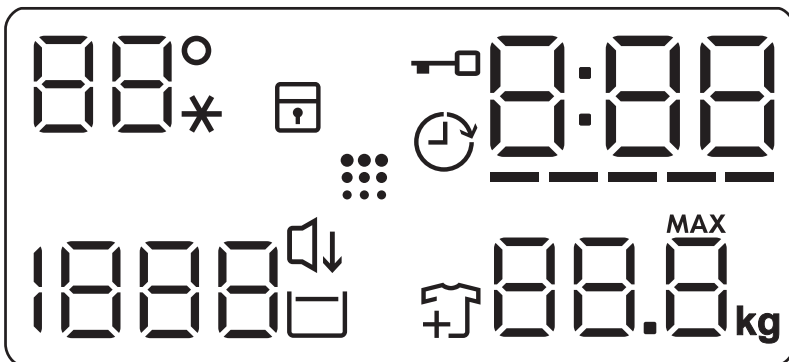





- 1 Бағдарлама дискі
- 2 Spin азайту опцияларының сенсорлық түймесі
- 3 Temp. сенсорлық түймесі
- 4 Дисплей
- 5 Delay Start сенсорлық түймесі
- 6 Time Manager сенсорлық түймесі
- 7 Start/Pause  сенсорлық түймесі

- 8 Easy Iron сенсорлық түймесі
- 9 Silent сенсорлық түймесі
- 10 Extra Rinse сенсорлық түймесі
- 11 Stains сенсорлық түймесі
- 12 Prewash сенсорлық түймесі
- 13 On/Off батырма түймесі

### 6.2 Дисплей



	Температура аумағы: Температура индикаторы Суық су индикаторы
	Бала қауіпсіздігі құлпының индикаторы.
	Кешіктіріп бастау индикаторы.
	Есік құлыптаулы индикаторы.
	Сандық индикатор мынаны көрсетеді: <ul style="list-style-type: none"> <li>• Бағдарлама ұзақтығы (мысалы, 2:40).</li> <li>• Кешіктіру уақыты (мысалы, 2h).</li> <li>• Цикл соңы (0:00).</li> <li>• Ескерту коды (мысалы, E20).</li> <li>• Құрылғының жалпы жұмыс уақытының көрсеткіші. Қосымша мәліметтер алу үшін «Параметрлер» тармағындағы «Жұмыс уақытының есептегіші» бөлімін қараңыз.</li> </ul>
	Уақыт реттеушісі жолақтарының деңгей көрсеткіші.

	Кірдің макс. салмағының индикаторы. <b>MAX</b> Кірдің салмағы таңдалған бағдарлама үшін рұқсат етілетін макс. салмақтан асса жыпылықтайды.
	Кір қосып салу индикаторы. Жуу циклы басталған кезде жанады, бұл кезде пайдаланушы құрылғыны кідіртіп, кір қосып салуына болады.
	Барабанды тазалау индикаторы. Қосымша мәліметтерді «Күтім көрсету және тазалау» параграфындағы «Барабанды тазалау» бөлімінен қараңыз.
	Silent индикаторы.
	Шаюды кідірту индикаторы.
	Айналдыру аумағы: Айналдыру жылдамдығының индикаторы. Айналдырмау индикаторы. Айналдыру кезеңі өшірулі.

## 7. ТЕРУ ЖӘНЕ ТҮЙМЕЛЕР

### 7.1 Kipicne



Опциялар/функциялар кей жуу бағдарламаларында қолжетімсіз. Опциялар/функциялар мен жуу бағдарламаларының өзара үйлесімділігін "Бағдарлама кестесінен" қараңыз. Опциялар/функциялар басқа функциялармен үйлеспей мүмкін, мұндай жағдайда құрылғы үйлеспейтін опциялар/функцияларды орнатуға рұқсат бермейді.

### 7.2 On/Off

Құрылғыны қосу немесе сөндіру үшін осы түймені бірнеше секунд басыңыз. Құрылғыны қосу немесе сөндіру кезінде екі түрлі дыбыс естіледі.

Қуатты үнемдеу үшін Күте тұру режимі құрылғыны бірнеше минуттан кейін

автоматты түрде сөндіретіндіктен, құрылғыны қайта қосу керек болуы мүмкін.

Қосымша ақпаратты Күнделікті пайдалану тарауындағы Күте тұру тармағынан қараңыз.

### 7.3 Temp.

Жуу бағдарламасын таңдалған кезде құрылғы автоматты түрде әдепкі температураны ұсынады.



Дисплейде қажетті температура мәні көрінгенше осы түймені қайталап басыңыз.

Дисплейде \_ \_ \* индикаторлары пайда болған кезде құрылғы суды қыздырмайды.

### 7.4 Spin

Бағдарламаны орнатқан кезде, құрылғы автоматты түрде әдепкі айналдыру жылдамдығын таңдайды.

Мынаны орындау үшін осы түймені қайталап басыңыз:

- **Айналдыру жылдамдығын өзгертіңіз.** Дисплейде орнатылған бағдарламада ғана қолжетімді айналдыру жылдамдықтары көрсетіледі.
- **Айналдырмау** – – – опциясын таңдаңыз. Барлық айналдыру циклдерін болдырмау үшін осы функцияны орнатыңыз. Дисплейде – – – индикаторы көрсетіледі. Құрылғы орнатылған жуу бағдарламасында тек су төгу циклын орындайды. Бұл опцияны өте нәзік маталар үшін орнатыңыз. Кейбір жуу бағдарламаларында шаю циклі көбірек су пайдаланады.
- **Шаюды кідірту**  опциясын қосыңыз. Соңғы шаю циклы орындалмайды. Соңғы шаю циклінің суы, киімдер қыжымданып қалмас үшін төгілмейді. Жуу бағдарламасы аяқталғанда барабан ішінде су қалады.  индикаторы жанған қалпы тұрады. Есік құлыптаулы тұрады және барабан кірдің қыжымдануын азайту үшін шайқайды. Есікті ашу үшін суды төгу керек. Start/Pause  түймесін бассаңыз, құрылғы айналдыру циклын орындайды және суды төгеді.



Құрылғы суды шамамен 18 сағаттан кейін автоматты түрде төгеді.

## 7.5 Prewash

Бұл опцияның көмегімен жуу бағдарламасына алдын ала жуу кезеңін қосуға болады.

Сенсорлық түйменің үстіндегі тиісті индикатор жанады.

Жуу циклінен бұрын 30 °C градуспен алдын ала жуу циклін қосу үшін осы опцияны қолданыңыз.

Бұл опция қатты ластанған кірлер үшін ұсынылады, мысалы, құм, шаң және басқа қатты заттармен ластанған.



Опция бағдарламаның уақытын ұзартады.

## 7.6 Stains

Бағдарламаға дақты кетіру циклін қосу үшін осы түймені басыңыз.

Сенсорлық түйменің үстіндегі тиісті индикатор жанады.

Бұл опцияны кетіру үшін қатты дақтары бар кірлер үшін пайдаланыңыз.

Бұл опцияны орнатқан кезде дақ кетіргішті  бөліміне салыңыз.



Бұл опция бағдарламаның уақытын ұзартады. Бұл функция 40°C градустан төмен температурада жұмыс істемейді.

## 7.7 Extra Rinse

Бұл опцияның көмегімен таңдалған жуу бағдарламасына сай бірнеше шаю циклын қосуға болады. Бұл опцияны терісі сезімтал адамдарға пайдаланыңыз.



Бұл опция бағдарламаның уақытын ұзартады.

Сенсорлық түйменің үстіндегі тиісті индикатор жанады.

## 7.8 Silent

Осы түймені тұрту арқылы дыбыссыз режимді белсендіруге/сәндіруге болады.

Ортаңғы және соңғы шаю циклдары болдырылмайды және бағдарлама аяқталғанда ішінде су тұрады. Бұл кірдің қыжымдануын азайтады.

Дисплейде  индикаторы көрсетіледі. Есік құлыптаулы қалады. Мыжылуды азайту үшін барабан мезгіл-мезгіл айналады. Есікті ашу үшін суды төгу керек.

Бағдарлама өте шуылсыз болғандықтан, электр тарифтері арзандау түнгі уақыттарда қолдануға өте ыңғайлы. Кейбір бағдарламаларда шаю циклына көбірек су пайдаланылады.

Егер Start/Pause  түймесін бассаңыз құрылғы су төгу циклын ғана орындайды.



Құрылғы суды шамамен 18 сағаттан кейін автоматты түрде төгеді.

## 7.9 Easy Iron

Құрылғы кір қыжымданып қалмас үшін баппен жуады және айналдырады.

Құрылғы айналдыру жылдамдығын азайтады, суды көбірек пайдаланады және бағдарламаның уақытын кірдің түріне лайықтап қолданады.

Тиісті индикатор жанады.

## 7.10 Delay Start

Осы опцияның көмегімен бағдарлама басталатын уақытты ыңғайлы уақытқа дейін шегеруге болады.

Қажетті кешіктіріп бастау циклын орнату үшін түймені бірнеше рет басыңыз. Уақыт 1 сағаттан 20 сағатқа дейін артады.

Дисплейде  индикаторы мен таңдалған уақыт пайда болады. Start/Pause түймесін түрткеннен кейін, құрылғы кері санақты бастайды және есік құлыпталады.

## 7.11 Time Manager

Осы опцияның көмегімен кірдің мөлшері мен қаншалықты ластанғанына қарай бағдарлама уақытын қысқартуға болады.

Жуу бағдарламасын орнатқан кезде бейнебетте әдепкі уақыт көрсетіледі және

----- жыпылықтайды.

Бағдарлама уақытын қажетіңізге сай азайту үшін Time Manager түймесін басыңыз. Дисплейде бағдарламаның жаңа уақыты пайда болады және сызықтар саны тиісінше азаяды:

----- қалыпты ластанған кірлерді толтыра салған кезде қолдануға арналған.

---- — шамалы ластанған кірлерді толтыра салғанда пайдалануға арналған жылдам цикл.

--- — шамалы ластанған кірді аз салғанда қолданылатын өте жылдам бағдарлама (макс. жартылай толтыру керек).

- — аз кірді жаңартуға арналған ең қысқа цикл.

Time Manager функциясы кестеде көрсетілген бағдарламаларда ғана жұмыс істейді.

индикатор	Cottons	Synthetics
----- 1)	■	■
----	■	■
---	■	■
-- 2)	■	■
- 2)	■	■

1) Барлық бағдарламаға арналған әдепкі ұзақтық.

2) Time Manager опциясының осы деңгейі 90°C температурада жұмыс істемейді.



Кейбір құрылғыларда бағдарлама ұзақтығы сызық көрсетілмей-ақ азаяды.

## 7.12 Start/Pause



Құрылғыны іске қосу, кідірту не қосылып тұрған бағдарламаны кідірту үшін Start/Pause  түймесін басыңыз.





Дисплейде  белгішесі көрсетілгенде, циклді кідіртіп, кір киімдерді қосуға немесе алып тастауға болады. Қосымша мәліметтерді «Есікті ашу — Кір киімдерді қосу» бөлімінен қараңыз.

## 8. БАҒДАРЛАМАЛАР

### 8.1 Бағдарламалар кестесі

Бағдарлама Әдепкі температура Температурала р ауқымы	Базалық айналдыр у жылдамд ығы Айналдыр у жылдамд ығының ауқымы (айн/мин)	Ең көп жүкте у	Бағдарлама сипаттамасы (Кір салынымының және кірдің түрі)
Cottons 40°C 90°C - Салқын	1400 айн/мин (1400 - 400)	9 кг	Ақ және түрлі-түсті маталар бағдарламасы. Қалыпты және ауыр топырақ үшін өте қолайлы.
Synthetics 30°C 60°C - Салқын	1200 айн/мин (1200 - 400)	4 кг	Синтетика немесе аралас матадан жасалған заттар. Қалыпты кірлеген.
Delicates 30°C 40°C - Салқын	800 айн/мин (1200 - 400)	2 кг	Баппен жууды қажет ететін акрил, вискоза және аралас маталар секілді нәзік маталар . Қалыпты кірлеген.
Wool   40°C 40°C - Салқын	1200 айн/мин (1200 - 400)	1,5 кг	«Қолмен жуу» белгісі бар нәзік маталар, машинамен жууға болатын жүн маталар және қолмен жууға болатын жүн маталар <sup>1)</sup> .
Rapid 20min 30°C 40°C - 30°C	1200 айн/мин (1400 - 400)	3 кг	Шамалы кірлеген не бір рет киілген мақта мата және синтетика заттар.
Rinse	1400 айн/мин (1400 - 400)	9 кг	Барлық мата, жүн мен өте нәзік матадан басқа. Кірді шаятын және айналдыратын бағдарлама. Мақта бағдарламалары үшін орнатылған әдепкі айналдыру жылдамдығы қолданылады. Айналдыру жылдамдығын матаның түріне қарай азайтыңыз. Қажет болса, қосымша шаю үшін «Қосымша шаю» опциясын орнатыңыз. Айналдыру жылдамдығы төмен болған кезде. құрылғы баппен шаяды және аз уақыт айналдырады.
Spin/Drain	1400 айн/мин (1400 - 400)	9 кг	Кірді айналдыруға және барабандағы суды төгуге арналған. Жүн мата мен өте нәзік маталардан басқа барлық маталар.

Бағдарлама Әдепкі температура Температурала р ауқымы	Базалық айналдыр у жылдамд ығы Айналдыр у жылдамд ығының ауқымы (айн/мин)	Ең көп жүкте у	Бағдарлама сипаттамасы (Кір салынымының және кірдің түрі)
Jeans 30°C 40°C - Салқын	800 айн/мин (1200 - 400)	4 кг	Бояуын кетірмей, дақ қалдырмай жуатын, Джинс киімдерге арналған арнайы бағдарлама. Жақсы күтім көрсету үшін салмақты азайту ұсынылады.
Sport 30°C 40°C - Салқын	1200 айн/мин (1200 - 400)	4 кг	Синтетика спорт заттары. Бұл бағдарлама дала спортына арналған соңғы үлгі киімдерін баппен жууға және фитнес залы, велосипед тебу не жүгіруге арналған не сол сияқты киімдерді жууға арналған.
Silk 30°C	800 айн/мин (800-400)	0,5 кг	Машинада және қолмен жууға болатын жібек және басқа да нәзік маталар. Барабан қозғалысы аса бапты, тіпті өте нәзік киімдерді де жууға болады. Қыртыстарды азайту үшін толық жуу және құрғақ циклді іске қосыңыз.
Duvet 30°C 60°C - Салқын	800 айн/мин (800-400)	3 кг	Синтетикалық немесе мамық пен мамық көрпеге, көрпеге, төсекке және т.б. арналған арнайы бағдарлама. Жүннен жасалған жуғыш зат сияқты нәзік сұйық жуғыш затты пайдаланыңыз
Outdoor  30°C 40°C - Салқын	1200 айн/мин (1200 - 400)	2,5 кг <b>2)</b> 1 кг <b>3)</b>	<p>Мата жұмсартқыштарды пайдаланбаңыз және жуғыш зат үлестіргіштен мата жұмсартқыштың қалмағанын тексеріңіз. <b>Сырт киімдер, жұмыс киімдерін, спорт, су өткізбейтін және ауа өткізетін күртешелерді, алмалы флис немесе ішкі қабаты бар шолақ күртешені кептіруге арналған.</b> Кірдің ұсынылатын салмағы 2,5 кг. Бұл бағдарламаны сонымен қатар суға тартпайтын затпен қапталған киімдердің суын арылту үшін қолдануға болады. Суды арылту циклын орындау үшін мына әрекетті жасаңыз:</p> <ul style="list-style-type: none"> <li>• Жуғыш затты  бөліміне құйыңыз.</li> <li>• Матаға арналған суды арылтатын арнайы құралды мата жұмсартқыштың  тартпасына салыңыз.</li> <li>• Кірдің салмағын 1 кг-ға дейін азайтыңыз.</li> </ul> <p>Сужұқтырмаушылықты қалпына келтіру әрекетін бұдан әрі қарай тағы да жақсарту үшін, кірді Outdoor бағдарламасын орнату (егер бар болса және киімнің нұсқауында кептіруге болатыны көрсетілсе) арқылы кір кептіргішке салып кептіріңіз.</p>

Бағдарлама Әдепкі температура Температурала р ауқымы	Базалық айналдыр у жылдамд ығы Айналдыр у жылдамд ығының ауқымы (айн/мин)	Ең көп жүкте у	Бағдарлама сипаттамасы (Кір салынымының және кірдің түрі)
--	---	----------------------	--

Hygiene  60°C	1400 айн/мин (1400 - 400)	9 кг	<b>Ақ мақта мата заттар.</b> Бұл жоғары өнімді жуу бағдарламасы бу буымен біріктіріліп, бүкіл жуу кезеңінде температураны 60°C-тан жоғары сақтай отырып, бактериялар мен вирустардың <b>4)</b> 99,99%-дан астамын жояды; бу фазасының арқасында талшықтарға қосымша әсер ете отырып, күшейтілген шаю фазасы жуғыш зат пен микроорганизм қалдықтарын дұрыс кетіруді қамтамасыз етеді. Сонымен қатар бұл бағдарлама тозаң/аллергенді заттардың дұрыс азаюын қамтамасыз етеді.
---	------------------------------	------	---

Eco 40-60 40°C <b>5)</b>	1400 айн/мин (1400 - 400)	9 кг	Ақ және бояуы қанық мақта мата. Қалыпты кірлеген заттар. Қуатты пайдалану азаяды және жуу бағдарламасының уақыты ұзарады және жақсы жуу нәтижелерімен қамтамасыз етеді.
-----------------------------	------------------------------	------	---





- 1) Осы цикл кезінде кірді баппен жуу үшін барабан баяу айналады. Барабан мүлдем айналмай немесе дұрыс айналмай тұрған сияқты болып көрінуі мүмкін, бірақ бұл осы бағдарлама үшін қалыпты жағдай
- 2) Жуу бағдарламасы.
- 3) Жуу бағдарламасы және суға төзімді ету циклі.
- 4) 2021 жылы Swissatest Testmaterialien AG орындаған сыртқы сынақта Staphylococcus aureus, Enterococcus faecium, Candida albicans, Pseudomonas aeruginosa және MS2 Bacteriophage үшін сыналған (Сынақ есебі №202120117).
- 5) Комиссияның EU 2019/2023 регламентіне сәйкес, 40°C температурадағы бұл бағдарлама 40°C немесе 60°C температурада жууға болатын қалыпты ластанған мақта матаны бір циклде тазалай алады.



Кірдегі температура, бағдарламаның ұзақтығы және басқа деректерді алу үшін «Тұтыну мәндері» тарауын қараңыз.  
Қуатты тұтыну тұрғысынан ең тиімді бағдарламалар, әдетте, төменірек температураларда және ұзағырақ жұмыс істейтін бағдарламалар болып табылады.

## Бағдарлама опцияларының үйлесімділігі

Бағдарлам a	Spin	---		Prewash 1)	Stains 2)	Extra Rinse	Silent	Easy Iron	Delay Start	Time Manager
Cottons	■	■	■	■	■	■	■	■	■	■ <b>3)</b>

Бағдарлам a	Spin	---		Prewash 1)	Stains 2)	Extra Rinse	Silent	Easy Iron	Delay Start	Time Manager
Synthetics	■	■	■	■	■	■	■	■	■	■
Delicates	■	■	■			■	■		■	
Wool  	■	■	■						■	
Rapid 20min	■	■							■	
Rinse	■	■	■			■			■	
Spin/Drain	■	■ 4)							■	
Jeans	■	■	■		■	■	■	■	■	
Sport	■	■	■	■		■			■	
Silk	■	■							■	
Duvet	■	■							■	
Outdoor 	■	■	■			■			■	
Hygiene 	■	■	■		■	■			■	
Eco 40-60	■		■						■	

1) Prewash және Stains функцияларын бірге таңдау мүмкін емес.



2) Бұл опция 40°C-тан төмен температурада жұмыс істемейді.

3) Time Manager опциясының осы деңгейі 90°C температурада жұмыс істемейді

4) Егер «Айналдырмау» циклін орнатсаңыз, құрылғы тек суды төгу циклін орындайды.

### Жуу бағдарламаларына арналған жуғыш заттар

Бағдарлама	Әмбебап ұнтақ 1)	Әмбебап сұйықтық	Түсті киімдерге арналған сұйықтық	Нәзік жүн маталар	Арнайы
Cottons	▲	▲	▲	--	--
Synthetics	▲	▲	▲	--	--
Delicates	--	--	--	▲	▲

Бағдарлама	Әмбебап ұнтақ 1)	Әмбебап сұйықтық	Түсті киімдерге арналған сұйықтық	Нәзік жүн маталар	Арнайы
Wool 	--	--	--	▲	▲
Rapid 20min	--	▲	▲	--	--
Jeans	--	--	▲	▲	▲
Sport	--	▲	▲	--	▲
Silk	--	--	--	▲	▲
Duvet	--	--	--	▲	▲
Outdoor 	--	--	--	▲	▲
Hygiene 	▲	▲	--	--	▲
Eco 40-60	▲	▲	▲	--	--

1) 60°C-тан жоғарырақ температурада ұнтақ жуғыш затты пайдалану ұсынылады.

▲ = Ұсынылады

-- = Ұсынылмайды

## 8.2 Woolmark Premium Wool Care - Көк



The Woolmark Company компаниясы бұл машинаның жүн матаны жуу бағдарламасын сынаған және мақұлдаған, дегенмен бұл компанияның талабы бойынша «қолмен жуу» деген затбелгісі бар заттарды киім өндіруші мен кір жуғыш машинаны өндіруші нұсқауларын сақтап жуу керек. M1512

## 9. ПАРАМЕТРЛЕР

### 9.1 Акустикалық сигналдар

Құрылғының мына жағдайларда қосылатын әр түрлі дыбыстық сигналдары бар:

- Құрылғыны қосасыз (арнайы қысқа сигнал).
- Құрылғыны сөндіресіз (арнайы қысқа сигнал).
- Түймелерді түрткенде (сырт еткен дыбыс).

- Жарамсыз параметрді таңдағанда (3 қысқа сигнал).
  - Бағдарлама аяқталғанда (шамамен 1 минут естілетін дыбыстар тізбегі).
  - Құрылғыда ақау бар (шамамен 5 минут бойы естілетін қысқа дыбыстар тізбегі).
- Бағдарламаның біреуінде дыбыстық сигналдарды **сөндіру/іске қосу** үшін Prewash және Stains түймелерін шамамен 2 секунд қатар басыңыз. Дисплейде On/Off белгішесі көрсетіледі



Дыбыстық сигналдарды сөндірсеңіз, олар құрылғыда ақау пайда болған кезде қосыла береді.

## 9.2 Бала құлпы

Осы опцияның көмегімен балалардың басқару панелімен ойнауына жол бермейсіз.

Осы опцияны **қосу/сөндіру** үшін Easy Iron түймені дисплейде **жанып/сөнгенше** басыңыз.

Құрылғыны сөндіргеннен кейін осы опция әдепкі болып сақталып қалады.

Бала қауіпсіздігінің функциясы құрылғыны қосқаннан кейін бірнеше секунд қолжетімсіз болып тұруы мүмкін.

## 9.3 Жұмыс уақытының есептегіші

Құрылғының жалпы жұмыс уақытын бірінші қосудан бастап сағаттармен елестетуге болады. Бұл мән циклдардың жұмыс уақытын есептейді (кідіртулер, кешіктірілген бастау уақытын қамтымайды). Бұл мәнді бейнелеу үшін келесі әрекеттерді орындаңыз:

1. On/Off түймесін басып, құрылғыны қосыңыз.
2. Бағдарлама тетігін кез келген бағдарламаға бұраңыз.
3. Stains және Extra Rinse түймелерін бірнеше секунд басып тұрыңыз (қосылғаннан кейін 10 секунд ішінде. Осы 10 секундтан кейін пернелер тіркесімі дыбыстық сигналдарды қосады және өшіреді).
4. 3 секундтан кейін дисплейде құрылғы жұмыс істеген жалпы сағаттар

көрсетіледі: мысалы. 1276 сағат, дисплейде 2 секунд ішінде Hg мәтіні, 2 секундта 12 (мыңдық және жүздік) және 76 (ондықтар мен бірлік) мәтіні көрсетіледі.



Процедура жұмыс істемесе (уақыттың аяқталуына байланысты, бағдарламаны дұрыс теру орны немесе дұрыс емес пернелер тіркесімі), құрылғыны өшіріп, кезекті басынан қайталаңыз.

## 9.4 Зауыттық қалпына келтіру

Бұл функция зауыттық әдепкі параметрлерді қалпына келтіруге мүмкіндік береді. Бұл опцияны **белсендіру** үшін төмендегі қадамдарды орындаңыз:

1. On/Off түймесін басып, құрылғыны қосыңыз.
2. Бағдарлама тетігін кез келген бағдарламаға бұраңыз.
3. Silent және Easy Iron түймелерін бірнеше секунд басып тұрыңыз (қосылғаннан кейін 10 секунд ішінде. Осы 10 секундтан кейін пернелер тіркесімі дыбыстық сигналдарды қосады және өшіреді).
4. Дисплейде — — — белгішесі шамамен 5 секунд көрсетіледі.



Процедура жұмыс істемесе (уақыттың аяқталуына байланысты, бағдарламаны дұрыс теру орны немесе дұрыс емес пернелер тіркесімі), құрылғыны өшіріп, кезекті басынан қайталаңыз.

# 10. КҮНДЕЛІКТІ ПАЙДАЛАНУ



## АБАЙЛАҢЫЗ!

Қауіпсіздік тарауларын қараңыз.

### 10.1 Құрылғыны белсендіру

1. Ашаны розеткаға қосыңыз.

2. Су құятын шүмекті ашыңыз.
3. Құрылғыны белсендіру үшін On/Off түймесін бірнеше секунд басыңыз. Қысқа дыбыстық сигнал шығады.

### 10.2 Кірді салу

1. Құрылғы есігін ашыңыз.

2. Құрылғыға салмас бұрын қалталарды босатып, оралған заттарды ашыңыз.
3. Кірді барабанға салыңыз, бір-бірден. Барабанға өте көп кір салмаңыз.
4. Есікті мықтап жабыңыз.

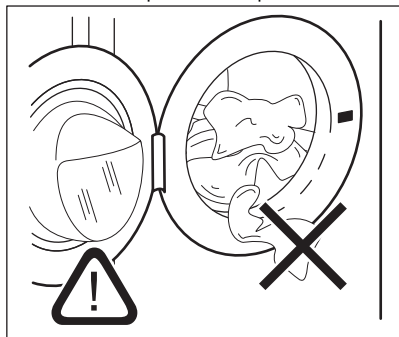

### ⚠ САҚТЫҚ ЕСКЕРТУ

- Су төгіліп не кірге зақым келмес үшін тығыздағыш пен есіктің арасына кір қыстырылып қалмағанына көз жеткізіңіз.
- Қатты майланған, май дақтары немесе хош иісті әтір түскен затты жуғанда, ыдыс жуу машинасының резеңке бөліктеріне зақым келуі мүмкін.

## 10.3 Жуғыш зат пен үстемелерді толтыру

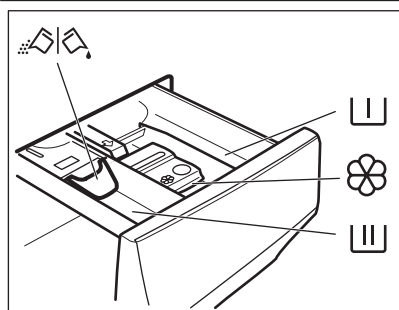

Алдын ала жуу цикліне, жібіту бағдарламасына немесе дақ кетіргішке арналған қорапша.



Жуу цикліне арналған бөлік.



Сұйық үстемелерге (мата кондиционері, крахмал) арналған бөлік.

**MAX**

Сұйық үстемелердің мөлшеріне арналған ең жоғары деңгей.



Ұнтақ немесе сұйық жуғыш затқа арналған бөлігіш.

1. Көрсетілген жуғыш ұнтақ пен мата кондиционерін өлшеңіз.
2. Жуғыш зат пен мата жұмсартқышты тиісті бөліктерге салыңыз.



- Өрқашан жуғыш заттардың орамында көрсетілетін нұсқауларды орындаңыз, бірақ макс. көрсетілген деңгейден **MAX** асырмауды ұсынамыз. Дегенмен керемет жуу нәтижесіне жету жуғыш заттың мөлшеріне байланысты болады.



- Жуу циклінен кейін, егер қажет болса, жуғыш зат үлестіргіште қалған жуғыш затты тазалаңыз.

## 10.4 Жуғыш зат бөлгіштің тұрған орнын тексеріңіз

1. Жуғыш зат диспенсерін тоқтағанша сыртқа қарай тартыңыз.
2. Диспенсерді шығару үшін тұтқаны төмен қарай басыңыз.

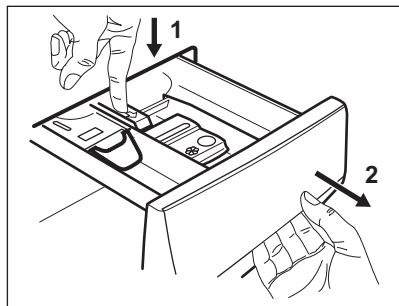

3. Ұнтақ жуғыш затты пайдалану үшін белгішті жоғары қарай бұрыңыз.

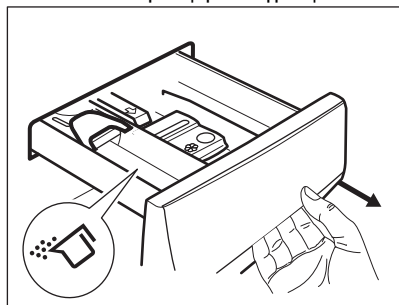

4. Сұйық жуғыш затты пайдалану үшін белгішті төмен қарай бұрыңыз.

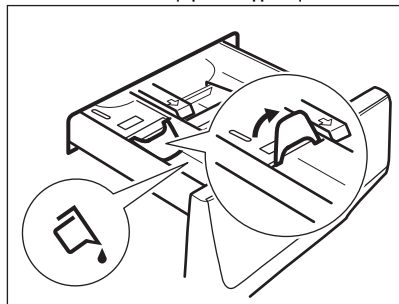

Белгіш **ТӨМЕН** қалыпта тұрған кезде:

- Желатин тәрізді немесе қою сұйық жуғыш заттарды пайдаланбаңыз.
  - Белгіште көрсетілген сұйық жуғыш зат мөлшерінен асырмаңыз.
  - Алдын ала жуу кезеңін орнатпаңыз.
  - Кешіктіріп бастау функциясын орнатпаңыз.
5. Жуғыш затты және мата кондиционерін өлшеңіз.
6. Жуғыш зат үлестіргішін абайлап жабыңыз.

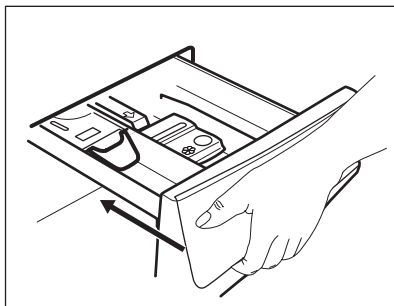

Тартпаны жапқанда белгіштің бөгемейтінін тексеріңіз.

## 10.5 Бағдарламаны орнату

1. Қажетті жуу бағдарламасын таңдау үшін бағдарлама таңдау тетігін бұраңыз.

Start/Pause түймесінің индикаторы жыпылықтайды.

Дисплейде бағдарламаның болжалды ұзақтығы көрсетіледі.

2. Температураны және/немесе айналдыру жылдамдығын өзгерту үшін тиісті түймелерді түртіңіз.

3. Қажет болса, тиісті түймелерді түрту арқылы бір немесе бірнеше опцияны орнатыңыз. Дисплейде қажетті индикаторлар жыпылықтап, берілетін ақпарат тиісінше өзгереді.



Егер таңдау мүмкін болмаса, дыбыстық сигнал естіліп, дисплейде --- пайда болады.

## 10.6 Күнделікті пайдалану туралы қосымша ақпарат

**SensiCare System жүктеуді анықтау**  
SensiCare System барабан ішіндегі кірді барынша жақсы жуып, уақытты барынша аз жұмсау үшін, бағдарламаның уақытын кірге сәйкес автоматты түрде реттейді. Құрылғы алғашқы 30 секунд ішінде салмақты анықтайды. Time Manager режимі қолжетімді бағдарламаларда осы цикл барысында дисплейде қарапайым анимация ойнайды. Барабан көп кешікпей айнала бастайды. Кірдің салмағы анықталғаннан кейін **барабан шегіне**

## дейін толтырылған жағдайда

бейнебеттегі **MAX** индикаторы жыпылықтайды. Құрылғыны кідіртеп, артық кірді алып тастауға болады. Кері жағдайда жуу бағдарламасы бәрібір басталады. Бағдарлама басталғаннан 20 минуттан кейін маталардың суды сіңіру мүмкіндігіне байланысты бағдарламаның ұзақтығын қайтадан реттеуге болады. Қысқа циклдерден тұратын бағдарламаларда SensiCare System режимі қолжетімді емес.

## Бағдарламаны бастау

Бағдарламаны бастау үшін Start/Pause  түймесін түртіңіз. Тиісті индикатор жыпылықтауын тоқтатып, қосулы тұрады. Бағдарлама басталып, есік бұғатталған. Дисплейде «Бағдарлама басталады, есік жабық» индикаторы көрсетіледі.

Дисплейде  индикаторы көрсетіледі.

## Іске қосу кешіктірілген бағдарламаны бастау

1. Дисплейде қажетті кешіктіру уақыты пайда болғанша Delay Start түймесін қайта-қайта түртіңіз.

2. Start/Pause  түймесін түртіңіз. Құрылғы бұғатталып, кешіктіріп бастау функциясының кері санағы басталады. Кері санақ аяқталғанда бағдарлама автоматты түрде басталады.

## Бағдарламаны үзу және опцияларды өзгерту.

1. Бағдарлама қосулы тұрғанда, тек кейбір опцияларды ғана өзгертуге болады. Start/Pause  түймесін түртіңіз.



2. Опцияларды өзгертіңіз. Берілген ақпарат дисплейде тиісінше өзгереді

3. Start/Pause  түймесін қайта түртіңіз. Жуу бағдарламасы жалғасады.

## Жұмыс істеп жатқан бағдарламаны болдырмау



- Бағдарламадан бас тартып, құрылғыны сөндіру үшін On/Off түймесін басыңыз. Құрылғыны қосу үшін қайта басыңыз.
- Құрылғысын іске қосу үшін таңдау тетігін «қайта орнату» күйіне бұраңыз. 2 секунд күтіңіз. Енді жаңа жуу бағдарламасын орнатуға болады.

## Бағдарламаның соңы

- Құрылғы автоматты түрде тоқтайды. Дисплейде  қосылады. Дыбыстық сигналдар (егер белсенді болса) естіледі.
- Start/Pause  түймесінің индикаторы сөнеді. Есік құлыптаулы  индикаторы сөніп, есік ашылады.
- Құрылғыны сөндіру үшін On/Off түймесін бірнеше секунд түртіңіз. Жағымсыз иіс не зең пайда болмау үшін есікті және жуғыш зат диспенсерін сәл ашыңқырап қойыңыз.

## Цикл аяқталғаннан кейін суды төгу

Егер соңғы шаю суын ағызбайтын бағдарламаны немесе опцияны таңдаған болсаңыз, суды ағызуды ұмытпаңыз:

- Құрылғы ұсынған айналдыру жылдамдығын азайту үшін Spin түймесін түртіңіз.
- Start/Pause  түймесін басыңыз
- Бағдарлама аяқталып, есік бұғаттаулы индикаторы  сөнгенде, есікті ашуға болады.
- Құрылғыны сөндіру үшін On/Off.

## Күту режимі функциясы

Күту режимі функциясы пайдаланылатын қуатты азайту үшін құрылғыны автоматты сөндіреді.

## 11. КҮТУ ЖӘНЕ ТАЗАЛАУ

### АБАЙЛАҢЫЗ!

Қауіпсіздік тарауларын қараңыз.

### 11.1 Мерзімді тазалау кестесі

**Мерзімді тазалау құрылғының қызмет ету мерзімін ұзартуға көмектеседі.**

Әр циклден кейін есік пен жуғыш зат диспенсерін ауа айналымы үшін сәл ашып

қойыңыз және құрылғы ішіндегі ылғалдылықты құрғатыңыз: бұл көгеру мен иістердің алдын алады.

Егер құрылғы ұзақ уақыт пайдаланылмаса: су шүмегін жауып, құрылғыны розеткадан ажыратыңыз.

### Жуықталған мерзімді тазалау кестесі:

Қақты кетіру	Жылына екі рет
Техникалық қызмет көрсету мақсатында жуу	Айына бір рет
Есіктің тығыздағышын тазалау	Екі ай сайын
Барабанды тазалау	Екі ай сайын
Жуғыш зат диспенсерін тазалау	Екі ай сайын
Су төгетін сорғы сүзгісін тазалау	Жылына екі рет
Су құятын түтік пен клапан сүзгісін тазалау	Жылына екі рет

Келесі абзацтарда әр бөлікті қалай тазалау керектігі түсіндірілген.

## 11.2 Бөгде заттарды шығару



Циклді бастамас бұрын қалталар бос және барлық бос элементтер байланғанына көз жеткізіңіз.

Есіктің тығыздағышында, сүзгілерде және барабанда табуыңыз мүмкін кез келген бөгде заттарды (мысалы, металл қыстырғыш, түймелер, тиындар, т.б.) алып тастаңыз. «Қос манжеталы тығыздауы бар есік тығыздағышы», «Барабанды тазалау», «Су төгетін сүзгіні тазалау» және «Су құятын түтік пен клапан сүзгісін тазалау» бөлімдерін қараңыз. Перделерді абайлаңыз. Ілгектерді шешіп, перделерді жуу дорбасына немесе жастыққапқа салыңыз. Қажет болса, уәкілетті қызмет көрсету орталығына хабарласыңыз.

## 11.3 Сыртын тазалау

Құрылғыны жұмсақ сабын мен жылы сумен ғана тазалаңыз. Барлық беттерді толығымен құрғатыңыз. Металл

ысқыштарды немесе ешбір сызат түсіретін материалды пайдаланбаңыз.

### ⚠️ САҚТЫҚ ЕСКЕРТУ

Алкогольді, еріткіштерді немесе химиялық өнімдерді пайдаланбаңыз.

### ⚠️ САҚТЫҚ ЕСКЕРТУ

Металл беттерді хлорлы жуғыш заттармен тазаламаңыз.

## 11.4 Қақты кетіру



Егер аумағыңыздағы судың кермектігі жоғары немесе орташа болса, суды жұмсарту өнімін пайдалануды ұсынамыз.

Қақ бар-жоғын тексеру үшін барабанды уақытылы тексеріңіз.

Әдепкі жуғыш заттардың құрамында суды жұмсартатын заттар болады, бірақ біз қақты тазалайтын құралды пайдаланып, барабан бос тұрған күйде циклды қосуды ұсынамыз.



Бұйымның орамында көрсетілетін нұсқауларды үнемі орындаңыз.

## 11.5 Техникалық қызмет көрсету мақсатында жуу

Төмен температура бағдарламаларын қайталап не жиі пайдаланғанда жуғыш заттар, қыл-қыбырдың қалдықтары жиналып, барабан және науа ішінде бактерия көбеюі мүмкін. Бұл жағымсыз иіс пен зең пайда болдырады. Осы қалдықтарды жою үшін және құрылғының ішкі бөлігін тазалау үшін превентивті жуу циклын уақытылы (кемінде айына бір рет) қосыңыз.



"Барабанды тазалау" бөлімін қараңыз.

## 11.6 Қос ернеулі есік тұмшалағыш

Бұл құрылғы **өздігінен тазартатын дренаж жүйесі** бар күйде жобаланған, бұл киімнен түсіп кеткен жеңіл қылшық талшықтарды сумен ағызуға мүмкіндік береді. Тығыздағышты жүйелі түрде тексеріп, қажет болса келесі диаграммада көрсетілгендей тазалаңыз. Тиындар, түймелер, басқа кішкентай заттар цикл соңында табылуы мүмкін.

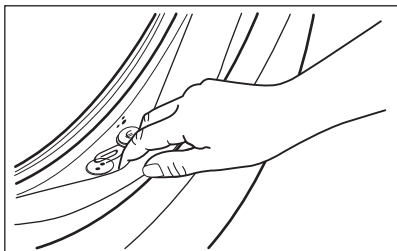

Қажет болса, тығыздағыш бетіне сызат түсірместен аммиакты тазалау затын пайдаланып оны тазалаңыз.



Бұйымның орамында көрсетілетін нұсқауларды үнемі орындаңыз.

Қаптамада қалуы мүмкін заттарды (егер аумақ болса) тексеріп, алып тастаңыз.

Тығыздағыш пен есіктің арасына ешбір кір қалып қоймағанын тексеріңіз.

Бағдарлама циклы аяқталғаннан кейін есік тығыздағышында қалған кірді немесе су қалдықтарын сүрту үшін дымқыл шүберекті пайдаланыңыз.

## 11.7 Барабанды тазалау

Қоқыс жиналып қалмағанына көз жеткізу үшін барабанды уақытылы тексеріңіз.

Барабан кірдегі тот басуы мүмкін заттың немесе құрамында темірі бар қран суын қолдану нәтижесінде тоттануы мүмкін

Барабанды тот баспайтын болатқа арналған арнайы өнімдермен тазалаңыз.



Бұйымның орамында көрсетілетін нұсқауларды үнемі орындаңыз. Барабанды қышқылы бар қақ кетіретін өнімдермен, хлор немесе темірі бар жеміргіш заттармен немесе темір жөкемен тазаламаңыз.

Мұқият тазалау үшін:

1. Барабаннан барлық кірді алыңыз.
2. Cottons бағдарламасын ең жоғары температурамен бірге таңдаңыз.
3. Жуғыш заттардың қалдықтарын шаю үшін бос барабанға шамалы ұнтақ жуғыш заттан салыңыз.



Арасында, цикл соңында дисплейде

••••• белгісі көрінуі мүмкін: бұл “барабанды тазалау” ұсынысы.

Барабанды тазалап болғаннан кейін темір жоқ болып кетеді.

## 11.8 Жуғыш зат үлестіргішті тазалау

Құрғақ жуғыш заттың немесе ұйыған мата жұмсартқыштың ықтимал шөгінділерін және/немесе жуғыш зат үлестіргішінде көгеруді болдырмау үшін екі ай сайын келесі тазалау процедурасын диаграммада көрсетілгендей орындаңыз.

1. Тартпаны ашыңыз. Суретте көрсетілгендей басқыны төмен басып, тартып шығарыңыз.

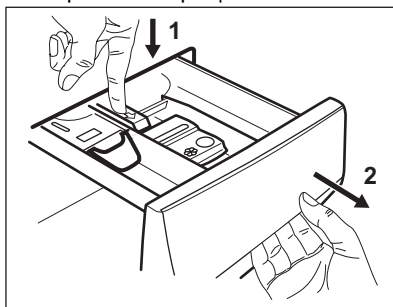

2. Тазалағанда оңай болу үшін үстеме үлестіргіштің үстіңгі жағын алып, ағып тұрған жылы сумен шайып, онда жиналған жуғыш заттарды тазалаңыз.

Тазалап болғаннан кейін үстіңгі жағын қайта орнына қойыңыз.

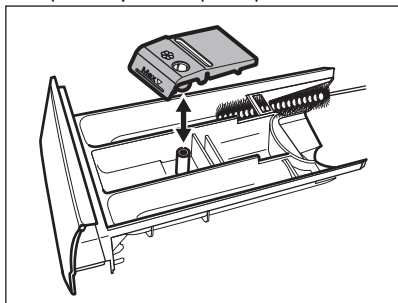

3. Ұяның үстіңгі және астыңғы бөлігіне тұрып қалған жуғыш заттардың қалдықтарының толық тазаланғанын тексеріңіз. Ұяны тазалау үшін кішкене шөткені пайдаланыңыз.

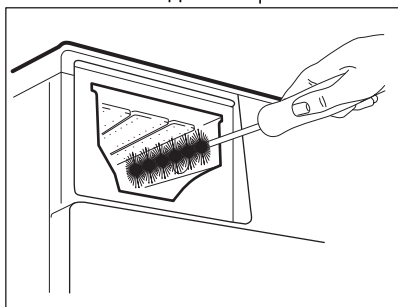

4. Жуғыш зат тартпасын бағыттағышқа салыңыз да, жабыңыз. Шаю бағдарламасын барабанға ешбір кір салмай қосыңыз.

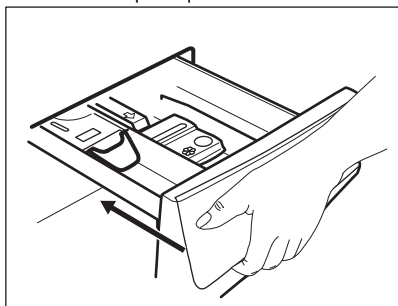

### 11.9 Су сорғысының сүзгісін тазалау

Су төгетін сорғы сүзгісін жүйелі түрде тексеріп, таза екеніне көз жеткізіңіз.

Су сорғысының сүзгісін тазалау қажет:

- Құрылғының суы төгілмей тұр.
- Барабан айналмаса.
- Су төгетін сорғының бітелуіне байланысты құрылғы әдеттен тыс шу шығарады.
- Дисплейде **E20** ескерту коды пайда болса

#### ⚠ АБАЙЛАҢЫЗ!

- Ашаны розеткадан ажыратыңыз.
- Құрылғы жұмыс істеп тұрған кезде сүзгіні шығармаңыз.
- Құрылғыдағы су ыстық болса, су төгетін сорғыны тазаламаңыз. Су суығанша күтіңіз.
- Судың аққаны тоқтағанша, клапанды жабу және ашу арқылы 3-қадамды бірнеше рет қайталаңыз.

Сүзгіні алған кезде су ағып кетсе, сүрту үшін әрқашан жақын жерде шүберекті ұстаңыз.

Сорғы сүзгісін тазалау үшін мына диаграммаларға сәйкес істеңіз:

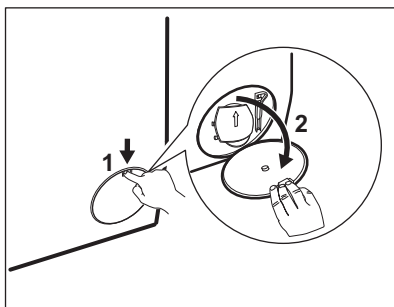

1.

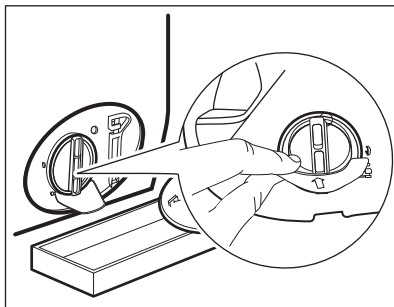

2.

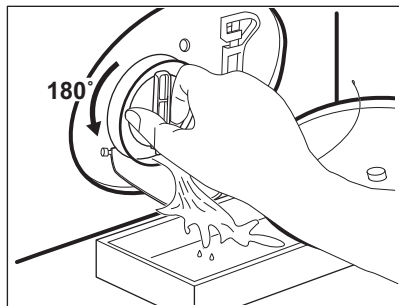

3.

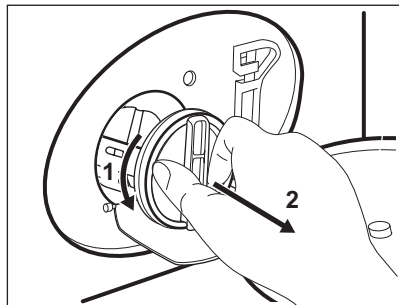

4.

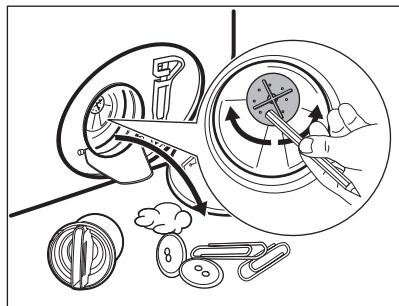

5.

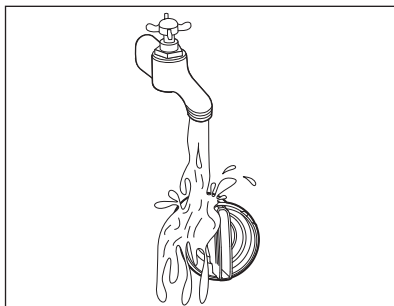

6.

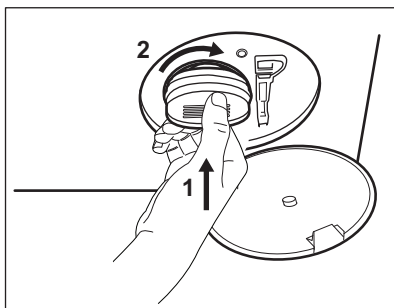

7.

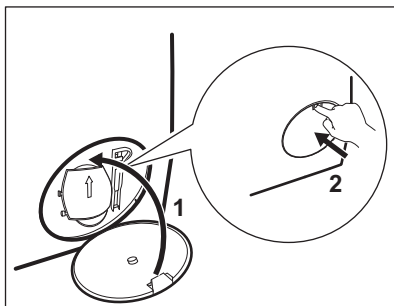

8.

**⚠ АБАЙЛАҢЫЗ!**

Сорғы айналғысы айнала алатынына көз жеткізіңіз. Ол айналмаса, уәкілетті қызмет көрсету орталығына хабарласыңыз. Сонымен қатар, су ағып кетпес үшін сүзгінің дұрыс бұралғанына көз жеткізіңіз.

## 11.10 Су құятын түтік пен клапан сүзгісін тазалау



Уақыт өте келе жиналған шөгінділерді кетіру үшін кіріс түтігі мен клапанның сүзгісін жылына екі рет тазалау ұсынылады. Сүзгілерді тазалау үшін келесі диаграммаларға сәйкес әрекет етіңіз:

1.

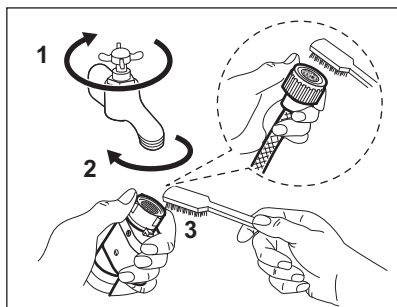

2.

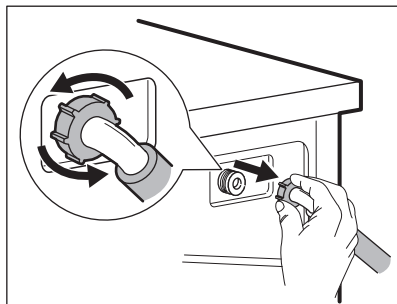

3.

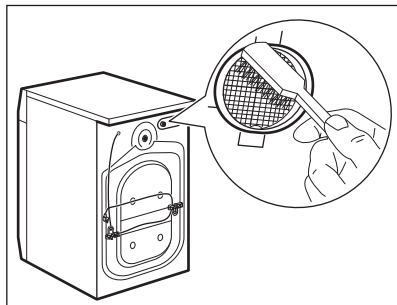

4.

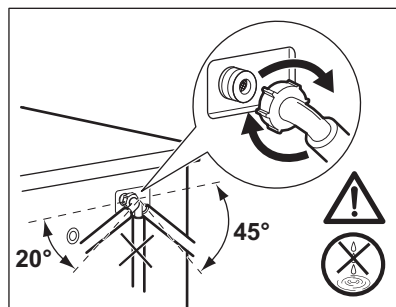

## 11.11 Төтенше ағызу

Егер құрылғы суды төге алмаса, «Су төгетін сорғыны тазалау» тармағында көрсетілген процедураны орындаңыз. Егер қажет болса, сорғыны тазалаңыз.

## 11.12 Мұздап кетуден сақтау

Құрылғы температурасы 0° C градус не бұдан төмен түсетін жерге орнатылса, су құятын түтіктегі және су төгетін сорғыдағы қалдық суды төгіңіз.

1. Ашаны розеткадан ағытыңыз.
2. Судың шүмегін жабыңыз.
3. Су құятын түтіктің екі ұшын ыдысқа салып, түтіктегі суды ағызыңыз.
4. Су төгетін сорғыны босатыңыз. Суды төтенше жағдайда төгу қадамдарын қараңыз.
5. Су төгетін сорғы босаған кезде, су құятын түтікті қайта орнына қойыңыз.

### ⚠ АБАЙЛАҢЫЗ!

Құрылғыны қайта іске қолданар алдында температураның 0° C градустан жоғары екеніне көз жеткізіңіз.

Төмен температураға байланысты орын алған ақауларға өндіруші жауапкершілік көтермейді.

## 12. ТҰТЫНУ МӘНДЕРІ

### 12.1 Түсіндірме



Құрылғымен бірге берілген энергияны үнемдеу белгісіндегі QR коды EP EPREL дерекқорындағы құрылғының жұмысына қатысты ақпаратқа веб-сілтемені қамтамасыз етеді. Пайдалану туралы нұсқаулықпен және осы құрылғымен бірге қамтамасыз етілген барлық құжаттармен бірге энергияны үнемдеу белгісін сақтаңыз. Дәл осы ақпаратты EPREL ішінде <https://eprel.ec.europa.eu> сілтемесін және құрылғының техникалық деректер тақтайшасындағы үлгі атауын және өнім нөмірін пайдаланып табуға болады.

Мәндер мен бағдарлама ұзақтығы әртүрлі жағдайларға байланысты өзгеріп отыруы мүмкін (мысалы, бөлме температурасы, су температурасы және қысым, кірдің өлшемі мен кірдің түрі, желілік кернеу), сондай-ақ бағдарламаның әдепкі параметрін өзгертсеңіз.

#### Eu 2019/2023 Еуропалық Комиссия регламентіне сай

Есо 40-60 бағдарламасы	кг	кВт/сағ	Литрлер	сс:мм	% 1)	°C	айн/мин <sup>2)</sup>
Толық жүктеме	9	0.760	64.0	3:40	53.00	33	1351
Жарты жүктеме	4,5	0.440	47.0	2:45	53.00	27	1351
Ширек жүктеме	2,5	0.300	39.0	2:35	54.00	26	1351

1) Айналдыру кезеңінің соңында қалған ылғал. Айналдыру жылдамдығы неғұрлым жоғарырақ болса, шу соғұрлым жоғарырақ әрі қалған ылғалдылық соғұрлым төменірек болады.

2) Ең үлкен айналдыру жылдамдығы.

#### Жиі пайдаланылатын бағдарламалар



Бұл мәндер тек көрсетуге арналған.

Бағдарлама	кг	кВт/сағ	Литрлер	сс:мм	% 1)	°C	айн/мин <sup>2)</sup>
Cottons <sup>3)</sup> 90°C	9	2.75	85.0	4:00	52.00	85	1400
Cottons 60°C	9	1.65	80.0	3:30	52.00	55	1400
Cottons 20 <sup>4)</sup> 20°C	9	0.35	80.0	3:00	52.00	20	1400

Бағдарлама	кг	кВт/сағ	Литрлер	сс:мм	% 1)	°C	айн/ мин <sup>2</sup> )
Synthetics 40°C	4	0.85	75.0	2:30	35.00	40	1200
Delicates <sup>5)</sup> 30°C	2	0.35	60.0	1:25	35.00	30	1200
Wool 30°C	1,5	0.30	70.0	1:05	30.00	30	1200

1) Айналдыру кезеңінің соңында қалған ылғал. Айналдыру жылдамдығы неғұрлым жоғарырақ болса, шу соғұрлым жоғарырақ әрі қалған ылғалдылық соғұрлым төменірек болады.

2) Айналу жылдамдығының анықтамалық индикаторы.

3) Қатты ласталған маталарды жууға қолайлы.

4) Аздап ластанған мақта, синтетикалық және аралас маталарды жууға қолайлы.

5) Сондай-ақ ол азғантай ласталған кір үшін жылдам жуу циклын орындайды.

### Өртүрлі режимдердегі қуатты тұтыну

Өшірулі (Вт)	Күту режимі (Вт)	Кешіктіріп бастау (Вт)
0.50	0.50	4.00

Өшірулі/күту режиміне дейінгі уақыт ең көбі 15 минут болады.

## 13. ҚЫСҚАША НҰСҚАУЛЫҚ

### 13.1 Күнделікті пайдалану

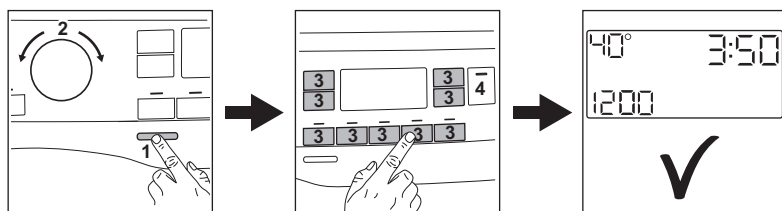

Ашаны розеткаға жалғаңыз.

Су құятын шүмекті ашыңыз.

Кірді жүктеңіз.

Жуғыш затты және басқа құралдарды жуғыш зат салынатын тиісті бөлікке салыңыз.

1. Құрылғыны қосу үшін **On/Off** түймесін басыңыз. Қажетті бағдарламаны орнату үшін бағдарлама тетігін бұраңыз.

2. Қажетті опцияларды (1) тиісті батырма түйменің көмегімен орнатыңыз. Бағдарламаны бастау үшін **Start/Pause** түймесін (2) басыңыз.

3. Құрылғы іске қосылады. Бағдарлама соңында кірді алыңыз.

Құрылғыны өшіру үшін **On/Off** түймесін басыңыз.

## 13.2 Күту және тазалау

**Мерзімді тазалау кестесі құрылғының қызмет ету мерзімін ұзартуға көмектеседі.**

Әр циклден кейін есік пен жуғыш зат диспенсерін ауа айналымы үшін сәл ашып қойыңыз және құрылғы ішіндегі ылғалдылықты құрғатыңыз: бұл көгеру мен иістердің алдын алады.

Егер құрылғы ұзақ уақыт пайдаланылмаса: су шүмегін жауып, құрылғыны розеткадан ажыратыңыз.

Қақты кетіру	Жылына екі рет
Техникалық қызмет көрсету үшін жуу	Айына бір рет
Есіктің тығыздағышын тазалау	Екі ай сайын
Барабанды тазалау	Екі ай сайын
Жуғыш зат диспенсерін тазалау	Екі ай сайын
Су төгетін сорғы сүзгісін тазалау	Жылына екі рет
Су құятын түтік пен клапан сүзгісін тазалау	Жылына екі рет

Әсіресе жуғыш зат тартпасы аймағының жанындағы пластик бөлшектерді таза ұстап, тегілген артық жуу құралын кетіріңіз.

Келесі абзацтарда әрбір бөлікті қалай тазалау керектігі түсіндірілген.

### **Қос ернеулі есік тұмшалағыш**

Бұл құрылғы **өздігінен тазартатын дренаж жүйесі** бар күйде жобаланған, бұл киімнен түсіп кеткен жеңіл қылшық талшықтарды сумен ағызуға мүмкіндік береді. Тығыздағышты жүйелі түрде тексеріп, қажет болса келесі диаграммада көрсетілгендей тазалаңыз. Тиындар, түймелер, басқа кішкентай заттар цикл соңында табылуы мүмкін.

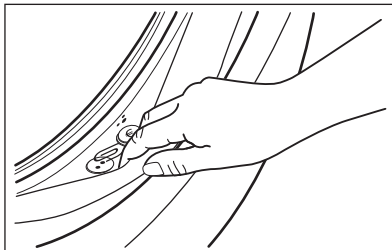

Қажет болса, тығыздағыш бетіне сызат түсірместен аммиакты тазалау затын пайдаланып оны тазалаңыз.



Бұйымның орамында көрсетілетін нұсқауларды үнемі орындаңыз.

Қаптамада қалуы мүмкін заттарды (егер аумақ болса) тексеріп, алып тастаңыз.

Тығыздағыш пен есіктің арасына ешбір кір қалып қоймағанын тексеріңіз. Бағдарлама циклы аяқталғаннан кейін есік тығыздағышында қалған кірді немесе су қалдықтарын сүрту үшін дымқыл шүберекті пайдаланыңыз.

### **Бөгде заттарды шығару**



Циклді бастамас бұрын қалталар бос және барлық бос элементтер байланғанына көз жеткізіңіз.



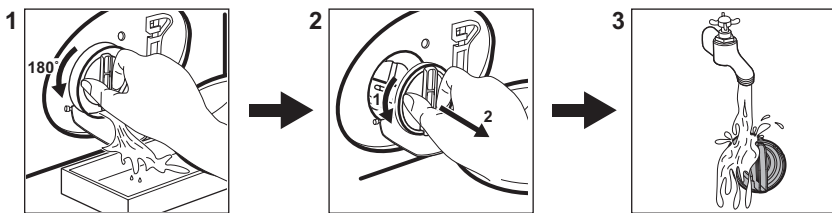

Есіктің тығыздағышында, сүзгілерде және барабанда табуыңыз мүмкін кез келген бөгде заттарды (мысалы, металл қыстырғыш, түймелер, тиындар, т.б.) алып тастаңыз. Қажет болса, уәкілетті қызмет көрсету орталығына хабарласыңыз.

**Су сорғысының сүзгісін тазалау**  
Сүзгіні уақытылы, әсіресе дисплейде

ескерту коды **E20** пайда болса тазалаңыз.



### 13.3 Бағдарламалар

Бағдарлама	Жүктеу	Өнім сипаттамасы
<b>Cottons</b>	9 кг	Ақ және түрлі-түсті маталар бағдарламасы. Қалыпты және ауыр топырақ үшін өте қолайлы.
<b>Synthetics</b>	4 кг	Синтетика немесе аралас матадан жасалған заттар.
<b>Delicates</b>	2 кг	Акрил, вискоза, полиэстер сияқты биязы маталар.
<b>Wool</b>  	1,5 кг	Машинада жууға болатын жүн мата, қолмен жууға болатын жүн мата және нәзік маталар.
<b>Rapid 20min</b>	3 кг	Шамалы кірлеген не бір рет киілген мақта мата және синтетика заттар.
<b>Rinse</b>	9 кг	Барлық мата, жүн мен өте нәзік матадан басқа. Шаюға және айналдыруға арналған бағдарлама.
<b>Spin/Drain</b>	9 кг	Барлық маталар, жүн мата мен өте нәзік матадан басқа. Суды төгуге және айналдыруға арналған бағдарлама.
<b>Jeans</b>	4 кг	Джинс киімдер мен джерси заттарға арналған.
<b>Sport</b>	4 кг	Спорт киімдері.
<b>Silk</b>	0,5 кг	Жібек мата және аралас синтетика заттарға арналған арнайы бағдарлама.
<b>Duvet</b>	3 кг	Бір синтетикалық төсек жапқыш, көрпе, төсек жабдығы.
<b>Outdoor</b> 	2,5 кг <sup>1)</sup> 1 кг <sup>2)</sup>	Дала спортына арналған соңғы үлгінің киімдері.
<b>Hygiene</b>  	9 кг	Ақ мақта мата заттар. Бұл бағдарлама бактериялар мен вирустардың 99,99%-дан астамын жояды <sup>3)</sup>

Бағдарлама	Жүктеу	Өнім сипаттамасы
Есо 40-60	9 кг 4)	Ақ және түрлі-түсті мақта мата. Қалыпты ласталған киімдер.

1) Жуу бағдарламасы.

2) Жуу бағдарламасы және суға төзімді ету циклі.

3) 2021 жылы Swisstatest Testmaterialien AG жүргізген сыртқы сынақта Алтын-сары түсті стафилококк, Энтурококки фэциум, Ақ кандида, Көкіріңді таяқша және MS2 Бактериофаг үшін сыналған (Сынақ есебінің №202120117).

4) Комиссияның EU 2019/2023 регламентіне сәйкес, 40°C температурадағы бұл бағдарлама 40°C немесе 60°C температурада жууға болатын қалыпты ласталған мақта матаны бір циклде тазалай алады.



Кірдегі температура, бағдарламаның ұзақтығы және басқа деректерді алу үшін «Тұтыну мәндері» тарауын қараңыз.

Қуатты тұтыну тұрғысынан ең тиімді бағдарламалар, әдетте, төменірек температураларда және ұзағырақ жұмыс істейтін бағдарламалар болып табылады.

**Құрылғыны әрбір бағдарлама үшін көрсетілген максималды**

**сыйымдылыққа дейін жүктеу қуат пен суды тұтынуды азайтуға көмектеседі.**

**Жуу бағдарламаларына арналған жуғыш заттар**

Бағдарлама	Әмбебап ұнтақ 1)	Әмбебап сұйықтық	Түсті киімдерге арналған сұйықтық	Нәзік жүн маталар	Арнайы
Cottons	▲	▲	▲	--	--
Synthetics	▲	▲	▲	--	--
Delicates	--	--	--	▲	▲
Wool	--	--	--	▲	▲
Rapid 20min	--	▲	▲	--	--
Jeans	--	--	▲	▲	▲
Sport	--	▲	▲	--	▲
Silk	--	--	--	▲	▲
Duvet	--	--	--	▲	▲
Outdoor	--	--	--	▲	▲
Hygiene	▲	▲	--	--	▲
Eco 40-60	▲	▲	▲	--	--

1) 60°C-тан жоғарырақ температурада ұнтақ жуғыш затты пайдалану ұсынылады.

-- = Ұсынылмайды ▲ = Ұсынылады

## 14. ЖУҒЫШ ЗАТТЫҢ ТҮРІ ЖӘНЕ МӨЛШЕРІ.

- Кір жуғыш машиналарға арналған жуғыш заттар мен басқа үстемелерді ғана қолданыңыз: Алдымен, мына жалпы ережелерді сақтаңыз:
  - нәзік маталарды қоспағанда, барлық матаның түріне арналған ұнтақ жуғыш заттар (сонымен қатар таблеткалар және бір реттік жуғыш заттар). Ақ киімдер мен кірді зарарсыздандыру үшін ағартқышы бар ұнтақ жуғыштарды пайдаланыңыз,
  - сұйық жуғыш заттар (сонымен қатар бір реттік жуғыш заттар) матаның барлық түріне арналған төмен температурадағы жуу бағдарламалары үшін (макс. 60°C) немесе тек жүн маталарға арналған арнайы бағдарламалар үшін жақсырақ.
- Өртүрлі жуғыш заттарды араластырмаңыз.
- Мына жағдайда жуғыш затты азырақ қолданыңыз:
  - сіз аздаған жүктемені жуып жатырсыз,
  - кір аз ластанған,
  - жуу кезінде көп мөлшерде көбік бар.
- Жуғыш зат құлақшаларын немесе бөтелкелерді пайдаланған кезде оларды жуғыш зат үлестіргішіне емес, барабанның ішіне салыңыз және өндірушінің ұсыныстарын орындаңыз.

### **Жеткіліксіз жуғыш зат мынаны тудыруы мүмкін:**

- орынсыз жуу нәтижелері,
- жуылып жатқан кір сұр түске айналады,
- майлы киімдер,
- құрылғыдағы зең.

### **Шамадан тыс жуғыш зат мыналарға әкелуі мүмкін:**

- көбіктер,
- жуу әсерін төмендетеді,
- жеткіліксіз шаю,
- қоршаған ортаға көбірек әсер етеді.

## 15. ДАБЫЛ КОДТАРЫ ЖӘНЕ ЫҚТИМАЛ АҚАУЛАР

Құрылғы жұмысын бастамай жатыр немесе жұмыс істеп тұрған кезде тоқтап қалады. Алдымен мәселенің шешімін табуға тырысыңыз (кестелерді қараңыз).

### **АБАЙЛАҢЫЗ!**

Кез келген тексеру жұмыстары алдында құрылғыны сөндіріңіз.

#### **Мәселе**

#### **Ықтимал шешім**

**E 10**

Құрылғыға су дұрыс құйылмай тұр.

- Су шүмегі ашық екенін тексеріңіз.
- Су қысымының тым төмен емес екендігіне көз жеткізіңіз. Бұл ақпаратты алу үшін жергілікті су мекемесіне хабарласыңыз.
- Су шүмегі бітелмегеніне көз жеткізіңіз.
- Су құятын түтіктің ақаусыз екенін, бұратылып немесе майысып қалмағанына көз жеткізіңіз.
- Су құятын түтіктің дұрыс жалғанғанына көз жеткізіңіз.
- Су құятын түтіктің сүзгісі мен клапанның сүзгісі бітелмегеніне көз жеткізіңіз.

## Е20

Құрылғының суы төгілмей тұр.

- Раковина төлкесінің бітеліп қалмағанына көз жеткізіңіз.
- Су құятын түтіктің бұратылып немесе майысып қалмағанына көз жеткізіңіз.
- Төгу сүзгісі бітеліп қалмағанын тексеріңіз. Қажет болса, сүзгіні тазалаңыз.
- Төгу түтігінің дұрыс жалғанғанына көз жеткізіңіз.
- Егер төгу кезеңі жоқ бағдарламаны орнатсаңыз, төгу бағдарламасын орнатыңыз.
- Егер сіз ваннада сумен аяқталатын опцияны орнатсаңыз, төгу бағдарламасын орнатыңыз.

## Е40

Құрылғының есігі ашық немесе дұрыс жабылмаған.

- Есік дұрыс жабылғанына көз жеткізіңіз.

## Е91

Ішкі іркіліс. Құрылғының электронды элементтерінің арасында байланыс жоқ.

- Бағдарлама дұрыс аяқталмаған не құрылғы уақытынан бұрын тоқтаған. Құралды өшіріп, қайта қосыңыз.
- Ескерту коды қайта пайда болса, уәкілетті қызмет көрсету орталығына хабарласыңыз.

## ЕНО

Электр желісі тұрақты емес.

- Қуат көзі тұрақты болғанша күтіңіз.

## ЕF0

Тасқынға қарсы құрал қосулы.

- Құрылғыны ажыратып, су шүмегін жабыңыз. Уәкілетті қызмет көрсету орталығына хабарласыңыз.

Мәселе жойылмаса, уәкілетті қызмет көрсету орталығына хабарласыңыз. Сервистік орталыққа қажет деректер техникалық деректер тақтайшасында берілген

\*Кейбір дабыл кодтары пайда болмауы мүмкін. Ескертусіз өзгертуге болады.

## 16. ҚОРШАҒАН ОРТАҒА ҚАТЫСТЫ ЖАҒДАЙЛАР

Таңбасы бар қайта өңделетін материалдар  Қаптаманы қайта өңдеу үшін оны тиісті контейнерлерге салыңыз. Электрлік және электрондық жабдықтардың қалдығын қайта өңдеу арқылы қоршаған ортаны және адам денсаулығын қорғауға үлесіңізді қосыңыз. «Сызылған себет»

таңбасымен белгіленген жабдықтарды  бірге утилизациялауға болмайды. Өнімді жергілікті қайта өңдеу бөліміне қайтарыңыз немесе муниципалды мекемеге хабарласыңыз.

## Laipni lūdzam Electrolux pasaulē! Pateicamies jums, ka iegādājāties mūsu ierīci.



Atbilstoši mūsu ilgtspējīguma mērķiem mēs samazinām papīra daudzumu un nodrošinām lietošanas instrukcijas tiešsaistē. Atrodiet pilno lietošanas instrukciju vietnē [electrolux.com/manuals](http://electrolux.com/manuals)



Saņemiet lietošanas ieteikumus un brošūras, traucējumu novēršanas, servisa un remonta informāciju vietnē [electrolux.com/support](http://electrolux.com/support)



Iegādājieties savai ierīcei papildpiederumus, vienreizējas lietošanas materiālus un oriģinālās rezerves daļas vietnē [electrolux.com/shop](http://electrolux.com/shop)

Izmaiņu tiesības rezervētas.

## SATURS

1. DROŠĪBAS NORĀDĪJUMI.....	176
2. DROŠĪBAS NORĀDĪJUMI.....	178
3. PRODUKTA APRAKSTS.....	181
4. TEHNISKĀ INFORMĀCIJA.....	182
5. UZSTĀDĪŠANA.....	182
6. VADĪBAS PANELIS.....	186
7. CENTRĀLĀ POGAS UN TAUSTIŅI.....	187
8. PROGRAMMAS.....	190
9. IESTATĪJUMI.....	194
10. IKDIENAS LIETOŠANA.....	195
11. APKOPE UN TĪRĪŠANA.....	198
12. PATĒRIŅA DATI.....	204
13. ĪSĀ PAMĀCĪBA.....	205
14. MAZGĀŠANAS LĪDZEKĻA VEIDS UN DAUDZUMS.....	209
15. BRĪDINĀJUMA KODI UN IESPĒJAMĀS KĻŪMES.....	209
16. AR VIDĪ SAISTĪTI APSVĒRUMI.....	210

## 1. ⚠ DROŠĪBAS NORĀDĪJUMI



Pirms ierīces uzstādīšanas un lietošanas rūpīgi izlasiet pievienotos norādījumus.

Ražotājs neatbild par savainojumiem un bojājumiem, kas radušies ierīces nepareizas uzstādīšanas vai izmantošanas rezultātā. Vienmēr glabājiet šīs instrukcijas drošā, pieejamā vietā, lai tās varētu izmantot nākotnē.

## 1.1 Bērnu un īpaši jūtīgu personu drošība

- Šo ierīci drīkst izmantot bērni no 8 gadu vecuma un cilvēki ar ierobežotām fiziskām, sensorām vai garīgām spējām vai pieredzes un zināšanu trūkumu atbildīgas personas uzraudzībā vai, ja tie ir informēti par ierīces drošu lietošanu un izprot potenciālos riskus.
- Bērniem vecumā no 3–8 gadiem un personām ar ļoti plašu un sarežģītu invaliditāti jāliedz piekļuve ierīcei, ja vien tie netiek pastāvīgi uzraudzīti.
- Neļaujiet bērniem trīs gadu vecumu nerasniegušiem bērniem tuvoties ierīcei, ja vien viņi netiek pastāvīgi uzraudzīti.
- Mazi bērni jāuzrauga, lai tie nespēlētos ar ierīci.
- Neļaujiet bērniem tuvoties iepakojumam un atbrīvojieties no tā pienācīgā veidā.
- Glabājiet mazgāšanas līdzekļus bērniem nepieejamās vietās.
- Neļaujiet bērniem atrasties ierīces tuvumā, ja ir atvērtas ierīces durvis.
- Ja ierīcei ir bērnu drošības ierīce, tā jāaktivizē.
- Bērni nedrīkst tīrīt ierīci un veikt tās apkopi bez uzraudzības.

## 1.2 Vispārīgā drošība

- Šī ierīce ir paredzēta veļas mazgāšanai mājas apstākļos, tikai tādai veļai, kuru ir atļauts mazgāt veļas mašīnā.
- Šī ierīce ir izstrādāta tikai izmantošanai mājas apstākļos un telpās.
- Šo ierīci var izmantot birojos, viesnīcu viesu numuros, pansiju viesu numuros, lauku viesu mājās un citās līdzīgās uzturēšanās vietās, kurās izmantošana nepārsniedz (vidējo) mājsaimniecības lietošanas intensitāti.
- Nemainiet šī produkta specifikāciju.
- Ierīces maksimālā veļas ietilpība ir 9 kg. Nepārsniedziet ierīces maksimālo veļas ietilpību (skatiet nodaļu "Programmu tabula").

- Ūdens spiedienam ūdens ieplūdes punktā no savienojuma ir jābūt no 0,5 bar(0,05 MPa) līdz 10 bar (1,0 MPa).
- Ventilācijas atveri pamatnē nedrīkst aizsegt ar paklāju vai citu grīdas segumu.
- Ierīce jāpievieno ūdens padevei, izmantojot komplektācijā iekļautos jaunus šļūteņu cauruļu komplektus vai citus pilnvarota servisa centra piegādātus jaunus šļūteņu komplektus.
- Vecās šļūtenes nedrīkst izmantot atkārtoti.
- Ja elektrības padeves vads ir bojāts, lai izvairītos no elektrības trieciena riska, tas jānomaina ražotājam, autorizētajam servisa centram vai citam kvalificētam speciālistam.
- Pirms jebkādām apkopes darbībām izslēdziet ierīci un atvienojiet spraudkontaktu no elektrotīkla.
- Ierīces tīrīšanai neizmantojiet augstspiediena ūdens strūklu un/vai tvaiku.
- Tīriet ierīci ar mitru mīkstu drānu. Izmantojiet tikai neitrālus mazgāšanas līdzekļus. Neizmantojiet abrazīvus izstrādājumus, abrazīvus sūkļus, šķīdinātājus vai metāla priekšmetus.
- Ja veļas žāvētājs tiek novietots virs veļas mazgājamās mašīnas, pārliecinieties, ka izmantojat atbilstīgu uzstādīšanas komplektu, kuru apstiprinājis(-usi) ELECTROLUX (skat. detalizētu informāciju sadaļā “Piederumi — uzstādīšanas komplekts”).

## 2. DROŠĪBAS NORĀDĪJUMI

### 2.1 Uzstādīšana



Uzstādīšanai jāatbilst attiecīgajiem valsts noteikumiem.

- Noņemiet visu iepakojumu un pārvadāšanas skrūves, ieskaitot gumijas ieliktni ar plastmasas starpliku.
- Glabājiet transportēšanai paredzētās skrūves drošā vietā. Ja ierīce vēlāk

jāpārvieto, tās atkārtoti jāievieto, lai nofiksētu tilpni, lai novērstu iekšējus ierīces bojājumus.

- Vienmēr uzmanīgi pārvietojiet ierīci, jo tā ir smaga. Vienmēr izmantojiet drošības cimdus un slēgtus apavus.
- Ievērojiet kopā ar ierīci piegādātās uzstādīšanas norādes.
- Neuzstādiet un nelietojiet bojātu ierīci.

- Neuzstādiēt un nelieto ierīci vietā, kur temperatūra ir zemāka par 0 °C un kur tā ir pakļauta nokrišņu iedarbībai.
- Virsmai, uz kuras ierīci paredzēts uzstādīt, jābūt līdzenei, stabīlai, karstumizturīgai un tīrai.
- Pārīiecinieties, ka starp ierīci un grīdu cirkulē gaiss.
- Kad ierīce novietota pastāvīgajā vietā, pārbaudiet, vai tā ir pareizi nolīmeņota, izmantojot spīrta līmeņrādi. Ja nepīecīešams, noregulīejiēt kājiņas attīecīgi.
- Neuzstādiēt ierīci virs grīdas noteces lūkas.
- Nešīakstīēt ūdeni uz ierīci un nepakļaujiēt to pārmerīgām mitrumam.
- Neuzstādiēt ierīci vietā, kur ierīces durvis nevar atvērt līdz galam.
- Nelīecīet zem ierīces slēgtu trauku ūdens savākšanai iespējamas noplūdes gadījumā. Sazīnīeties ar pilnvaroto servīsa centru, lai pārīiecinātos, kādus pīederumus var līetot.

## 2.2 Pīeslīgums elektrotīklam

### BRĪDINĀJUMS!

Ugunsgrēka un elektrošoka risks!

- UZMANĪBU: Šī ierīce ir paredzēta uzstādīšanai/pīevīenošanai ēkas zemējuma savīenojumam.
- Vīenmēr izmantojiēt pareīzi uzstādītu un drošu kontaktlīgzdu.
- Pārīiecinīeties, ka tehnīsko datu plāksnītē norādītie parametīri atbīlīst elektrotīkla parametīriem.
- Nelīetojiēt daudzkontaktu adapterus vai pagarinātājus.
- Rīkojiēties uzmanīgi, lai nesabojātu kontaktspīrudnī un kabēli. Ja īekārtas elektropadeves kabēli nepīecīešams nomainīt, to jāveīc tuvākajā autorīzētājā servīsa centrā.
- Pīeslīēdziēt kontaktspīrudnī kontaktlīgzdai tīkai uzstādīšanas beigās. Pārbaudiēt, vai pēc uzstādīšanas kontaktspīrudnīm var brīvi pīekļūt.
- Neaīzītieciēt strāvas kabēli vai kontaktspīrudnī ar slāpām rokām.

- Nekad neatslīēdziēt ierīci no tīkla, velkot aiz strāvas kabēļa. Vīenmēr velciēt aiz kontaktspīrudņa.

## 2.3 Ūdens pīeslīgums

- Ieplūdes ūdens temperatūra nedrīkst pārīsnīegt 25 °C.
- Nebojājiēt ūdens šīūtenes.
- Pīrīms pīevīenošanas jaunām caurulēm, īlgāku laiku neīzmantotām caurulēm, labotām caurulēm vai caurulēm, kurām pīevīenotas jaunas ierīces (ūdens skaitītāji u.c.), ļaujiēt ūdenīm tecēt, līdz tas kļūst tīrs un dzīdrs.
- Pārbaudiēt, vai nav redzamas ūdens noplūdes ierīces pīrīmās līetošanas reīzes laikā un pēc tās.
- Neīzmantojiēt lokanā savīenojuma pagarinājumu, ja ūdens īevada lokanais savīenojums ir pārāk īsa. Sazīnīeties ar servīsa centru, lai saņemtu jaunu īeplūdes šīūteni.
- Iespējams, ka īzsaiņošanas laikā novērosīēt ūdens īzplūšanu no aizplūdes caurules. Tas ir rūpnīcā veiktās ierīces pārbaudes ar ūdeni dēļ.
- Ūdens novādīšanas šīūteni var pagarināt maksīmāli par 400 cm. Sazīnīeties ar pilnvaroto servīsa centru par otru ūdens novādīšanas šīūteni un tās pagarinājumu.
- Pārbaudiēt, vai pēc uzstādīšanas var brīvi pīekļūt ūdens krānam.
- Pēc katras ierīces līetošanas reīzes aizverīēt ūdens krānu.

## 2.4 Līetošana

### BRĪDINĀJUMS!

Pastāv risks gūt savainojumus, elektrošoku, īzraisīt ugunsgrēku, apdegumus vai ierīces bojājumus.

- Ievērojiēt uz mazgāšanas līdzekļa īepakojuma snīegtos drošības norādījumu.
- Neīevīetojiēt ierīcē un neīlabājiēt tās tuvumā vai uz tās vīegli uzlīesmojošas vīelas vai ar vīegli uzlīesmojošām vīelām pīesūcinātus pīriekšmetus.
- Nedrīkst mazgāt audumus, kuri stīpīri sasmērēti ar ēļļu, smērīvielām vai citām taukainām vīelām. Tas var sabojāt ierīces gumijas daļas. Pīrīms šādu īzstrādājumu

ievietošanas ierīcē, tie iepriekš jāmazgā ar rokām.

- Neizmantojiet veļas smaržas, lai izvairītos no ierīces plastmasas un gumijas daļu sabojāšanas riska.
- Programmas darbības laikā nepieskarieties stikla durvīm. Stikls var sakarst.
- Pārlicinieties, ka no veļas ir izņemti visi metāla priekšmeti.

## 2.5 Serviss

- Lai salabotu ierīci, sazinieties ar pilnvarotu servisa centru. Izmantojiet tikai oriģinālās rezerves daļas.
- Lūdzu, ņemiet vērā, ka pašrocīgi veikti remontdarbi vai remontdarbi, kurus veikušas neprofesionālas personas, var radīt apdraudējumu, un garantija var zaudēt spēku.
- Turpmāk norādītās rezerves daļas ir pieejamas vismaz 10 gadus pēc modeļa ražošanas pārtraukšanas: motors un motora kontakti, transmisija starp motoru un veļas tilpni, sūkņi, amortizatori un atsperes, veļas tilpne, veļas tilpnes zvaigzne un tās lodīšu gultņi, sildītāji un sildelementi, ieskaitot siltumsūkņus, cauruļvadi un to aprikojums, ieskaitot šļūtenes, vārstus, filtrus un ūdens noslēgvārstus, iespaidshēmas plates, elektroniskie displeji, spiediena slēdži, termostati un sensori, programmatūra un aparātprogrammatūra, ieskaitot programmatūras atiestatīšanu, durvis, durvju eņģes un blīves, citas blīves, durvju slēdžu mehānismi, plastmasas

piederumi, piemēram, mazgāšanas līdzekļa dozatori. Jūsu valstī var tikt piemērots ilgāks laiks. Lai iegūtu papildu informāciju, apmeklējiet mūsu tīmekļa vietni.

- Lūdzu, ņemiet vērā, ka dažas no šīm rezerves daļām ir pieejamas tikai profesionāliem remontētājiem un ka ne visas rezerves daļas der visiem modeļiem.
- Informācija par šajā produktā esošo lampu (lampām) un atsevišķi nopērkamajām rezerves lampām: Šīs lampas ir paredzētas ekstremāliem fiziskajiem apstākļiem, piemēram, temperatūrai, vibrācijai, mitrumam, mājsaimniecības ierīcēs vai paredzētas informēšanai par ierīces darbības statusu. Tās nav paredzētas citiem lietošanas veidiem un nav piemērotas mājsaimniecības telpu apgaismojumam.

## 2.6 Ierīces utilizācija

### BRĪDINĀJUMS!

Pastāv traumu un nosmakšanas risks.

- Atvienojiet ierīci no elektropadeves un ūdens padeves.
- Nogrieziet strāvas kabeli netālu no ierīces un utilizējiet to.
- Noņemiet durvju fiksatoru, lai bērni vai mājdzīvnieki nevarētu ierāpties veļas žāvētāja tilpnē un tur sevi ieslēgt.
- Utilizējiet ierīci saskaņā ar WEEE Direktīvu par elektrisko un elektronisko iekārtu atkritumiem.

## 3. PRODUKTA APRAKSTS

### 3.1 Ierīces pārskats

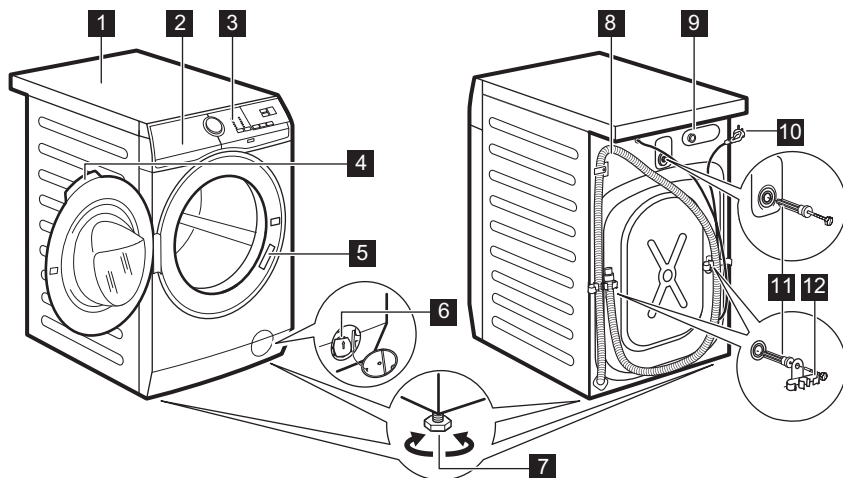

- 1 Darba virsma
- 2 Mazgāšanas līdzekļa dozators
- 3 Vadības panelis
- 4 Lūkas rokturis
- 5 Datu plāksnīte
- 6 Ūdens izsūkņēšanas sūknis
- 7 Kājiņas ierīces līmeņošanai

- 8 Izsūkņēšanas lokanais savienojums
- 9 Ūdens iepļūdes šļūtenes savienojums
- 10 Elektrotīkla kabelis
- 11 Ierīces transportēšanai paredzētās skrūves
- 12 Šļūtenes balsts

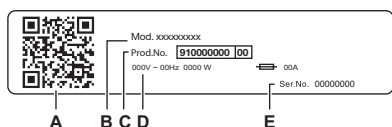

#### Ražotāja plāksnītē norādīts:

- A. QR kods
- B. Modeļa nosaukums
- C. Produkta numurs
- D. Elektriskie raksturlielumi
- E. Sērijas numurs

Skenējiet ierīces **QR kodu**, lai reģistrētu savu produktu un maksimāli izmantotu visas tā iespējas.

- — piekļūstiet ierīces informācijai, dokumentācijai un rakstiem par to, kā izmantot labākās funkcijas (lietotāja rokasgrāmata pieejama arī vietnē [electrolux.com/manuals](http://electrolux.com/manuals))
- — saņemiet lietošanas padomus, problēmu novēršanu, apkopes un remonta informāciju (pieejami arī vietnē [electrolux.com/support](http://electrolux.com/support))
- — iegādājieties papildpiederumus, vienreizējas lietošanas materiālus un oriģinālās rezerves daļas savai ierīcei (pieejams arī vietnē [electrolux.com/shop](http://electrolux.com/shop))

## 4. TEHNISKĀ INFORMĀCIJA

Izmēri	Platums/augstums/kopējais dziļums	59,7 cm /84,7 cm /65,8 cm
Pieslēgums elektroīklam	Spriegums Kopējā jauda Drošinātājs Frekvence	230 V 2100 W 10 A 50 Hz
Aizsargapvalka nodrošinātais aizsardzības līmenis pret cieto daļiņu un mitruma iedarbību, izņemot gadījumus, kad zemsprieguma ierīcēm nav aizsardzības pret mitrumu		IPX4
Ūdens pievada spiediens	Minimālais Maksimālais	0,5 bar (0,05 MPa) 10 bar (1,0 MPa)
Ūdens padeve <sup>1)</sup>		Aukstais ūdens
Maksimālais veļas daudzums	Cotton (Kokvilna)	9 kg

1) Pievienojiet ūdens iepiļūdes šļūteni ūdens krānam ar 3/4" vītņi.

## 5. UZSTĀDĪŠANA

### ⚠ BRĪDINĀJUMS!

Skatiet sadaļu "Drošība".

### 5.1 Izsaiņošana

1. Atveriet durvis. Izņemiet visu no veļas tilpnes.

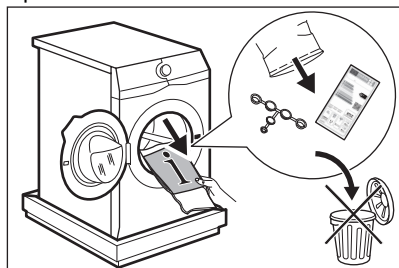

Ierīces komplektācijā iekļautie piederumi var atšķirties atkarībā no modeļa.

2. Novietojiet iesaiņojuma elementu uz grīdas aiz ierīces un uzmanīgi apgāziet ierīci ar aizmugurējo daļu uz leju.

Noņemiet aizsardzību no apakšas.

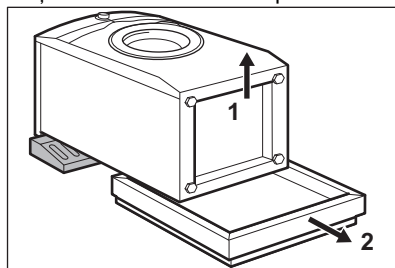

### ⚠ UZMANĪBU!

Nenovietojiet veļas mašīnu ar priekšpusi uz leju.

3. Novietojiet ierīci atpakaļ stāvus. Atvienojiet barošanas kabeli un izplūdes šļūteni no šļūtenes turētājiem.

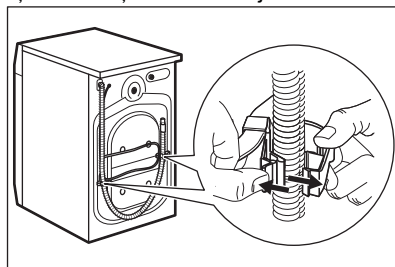

### **⚠ BRĪDINĀJUMS!**

Iespējams, ka novērosiet ūdens izplūšanu no iekšējās šļūtenes. Tas ir tādēļ, ka mazgājamā mašīna ir pārbaudīta rūpnīcā.

4. Izskrūvējiet trīs transportēšanai paredzētās skrūves un izvelciet plastmasas starplikas.

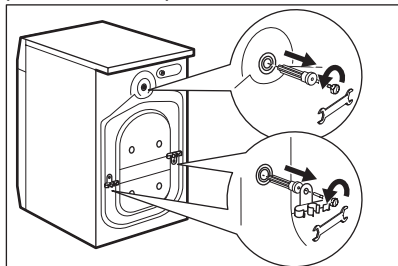

**Iesakām saglabāt iesaiņojuma materiālus un transportēšanai paredzētās skrūves gadījumam, ja ierīce būs jāpārvadā.**

5. Ievietojiet atverēs plastmasas vāciņus, kas atrodami lietotāja rokasgrāmatas maiņiņā.

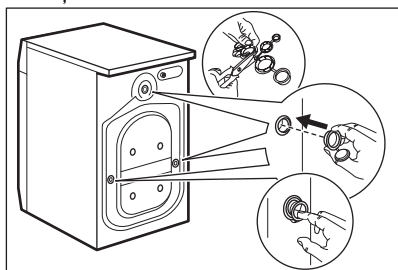

## **5.2 Uzstādīšanas informācija**

### **Novietošana un līmeņošana**

Noregulējiet ierīci pienācīgi, lai novērstu vibrāciju, troksni un tās kustēšanos darbības laikā.

1. Uzstādiet ierīci uz līdzenas, stingras pamatnes grīdas. Ierīcei jābūt nolīmeņotai un stabilai. Pārliecinieties, ka ierīce nepieskaras sienai vai citiem priekšmetiem un ka zem tās cirkulē gaiss.

2. Atskrūvējiet vaļņgāk vai pievelciet regulējamās kājiņas, lai regulētu ierīces līmeņojumu. Visām ierīces kājiņām stingri jābalstās uz grīdas.

### **⚠ BRĪDINĀJUMS!**

Ierīces līmeņošanas nolūkā nenovietojiet zem tās kājiņām kartona, koka vai tam līdzīgus materiālus.

### **Ievada lokanais savienojums**

#### **⚠ UZMANĪBU!**

Pārliecinieties, ka lokanais savienojums nav bojāts un savienojuma vietās nav noplūžu. Neizmantojiet lokanā savienojuma pagarinājumu, ja ūdens ievada lokanais savienojums ir pārāk īsa. Sazinieties ar servisa centru, lai saņemtu informāciju par iekšējās šļūtenes nomaiņu.

1. Ja nepieciešams, pievienojiet ūdens ievada lokano savienojumu ierīces aizmugurē. Parasti to uzstāda jau rūpnīcā.

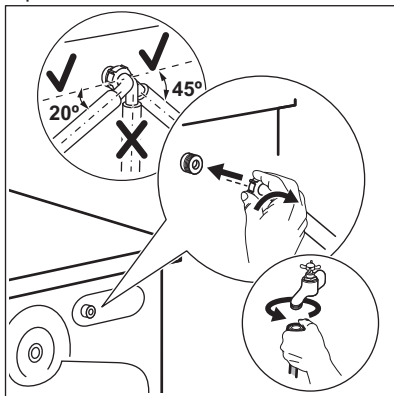

2. Novietojiet to pa labi vai pa kreisi atkarībā no ūdens krāna atrašanās vietas. Pārliecinieties, ka ūdens ievada lokanais savienojums neatrastos vertikālā stāvoklī.
3. Ja nepieciešams, atskrūvējiet gredzenveida uzgriezni, lai novietotu to pareizā pozīcijā.
4. Pievienojiet ūdens iekšējās šļūtenes aukstā ūdens krānam ar 3/4 collu vītņi.
5. Dažiem modeļiem var būt iekšējās šļūtenes ar ūdens apturēšanas vārstu. Tās novērs jebkādas ūdens noplūdes

šļūtenē nolietojuma dēļ. Sektors lodziņā norāda uz šo problēmu **A**. Ja tas notiek, aizgrieziet ūdens krānu un sazinieties ar pilnvarotu servisa centru saistībā ar informāciju par to, kā nomainīt šļūteni.

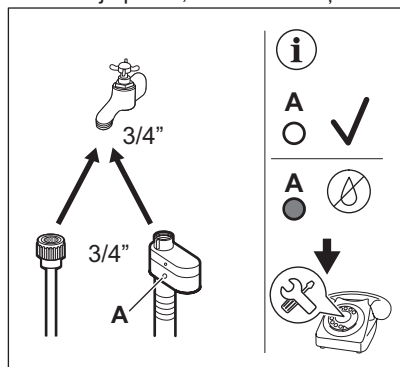

#### **⚠ BRĪDINĀJUMS!**

Ieplūdes ūdens temperatūra nedrīkst pārsniegt 25 °C.

#### **Ūdens izsūknēšana**

Ūdens novadīšanas šļūtenei jāatrodas vismaz 60 cm augstumā, bet ne augstāk par 100 cm.



Ūdens novadīšanas šļūteni var pagarināt maksimāli par 400 cm. Sazinieties ar pilnvaroto servisa centru, lai iegādātos otru ūdens novadīšanas šļūteni un tās pagarinājumu.

Pārliecinieties, ka ūdens novadīšanas šļūtene veido cilpu, lai neļautu netīrumiem no ierīces nokļūt izlietnē.

Pievienojiet ūdens novadīšanas šļūteni sifonom un nostipriniet to ar skavu. Pārliecinieties, ka ūdens novadīšanas šļūtene veido cilpu, lai neļautu netīrumiem no ierīces nokļūt izlietnē.

Ievietojiet šļūteni tieši istabas sienā iebūvētajā novadcaurulē, piestiprinot to ar skavu.

Izlietnes sifonom bez plastmasas šļūtenes vadīklas — uzbīdīet ūdens novadīšanas šļūteni uz sifona pieslēgvietas un nostipriniet to ar skavu.

Novadcaurules šļūteni var salocīt U formā un apliekt ap plastmasas vadotni. Izlietnes malā — piestipriniet vadīklu ūdens krānam vai sienai.



Pārliecinieties, ka, ierīcei izsūknējot ūdeni, plastmasas vadītka nekustas un ūdens novadīšanas šļūtenes gals nav iemērķts ūdenī. Šādā veidā ierīcē var ieplūst atpakaļ netīrs ūdens. Iegādājieties papildpiederumus no pilnvarota piegādātāja.

Pie stāvvada ar ventilācijas atveri – ievietojiet noplūdes šļūteni pašā novadcaurulē.



Ūdens novadīšanas šļūtenes gals vienmēr jānodrošina ar atbilstošu ventilāciju, t.i., novadcaurules iekšējam diametram (min. 38 mm — min. 1,5" collas) jābūt lielākam nekā ūdens noplūdes šļūtenes ārējā diametram.

Ūdens novadīšanas šļūteni iespējams pievienot dažādos veidos:

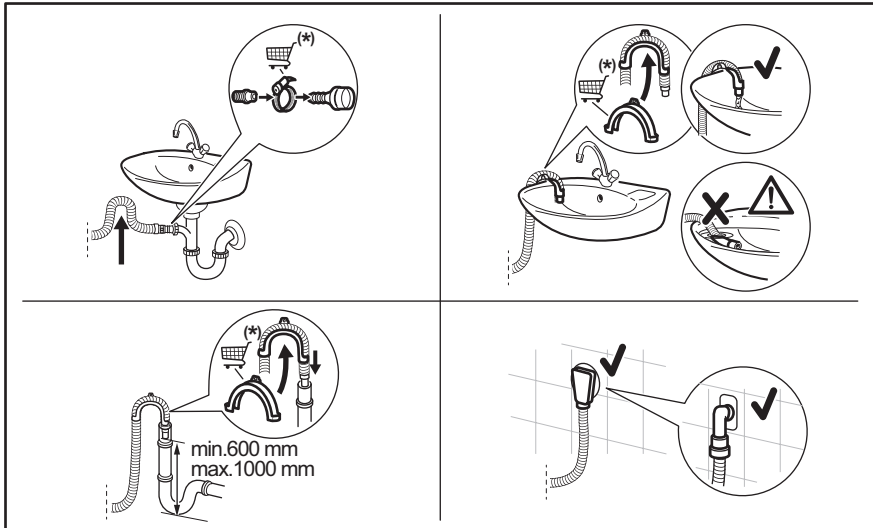

(\*) Informācija var mainīties bez iepriekšēja paziņojuma.

### 5.3 Elektriskais pieslēgums

Uzstādīšanas beigās varat pieslēgt spraudkontakta kontaktligzdai.

Tehnisko datu plāksnītes ierīces durvju iekšējā malā un nodaļa "Tehniskie dati" norāda nepieciešamos elektriskos parametrus. Pārbaudiet, vai tie atbilst elektrotīkla parametriem.

Pārliecinieties, ka mājas elektotīkls ir piemērots ierīces maksimālajai jaudai, ņemot vērā arī citas lietotās elektroierīces.

**Pievienojiet ierīci sazemētai kontaktligzdai.**

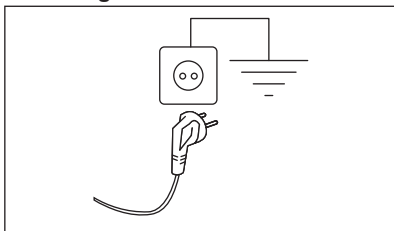

Strāvas padeves kabelim pēc ierīces uzstādīšanas jābūt viegli sniedzamam

Lai veiktu jebkādus elektriskos darbus, kas saistīti ar šīs ierīces uzstādīšanu, sazinieties ar mūsu pilnvaroto servisa centru.

Ražotājs neuzņemsies atbildību par bojājumiem vai nelaimes gadījumiem, kas radušies šo drošības noteikumu neievērošanas rezultātā.

## 6. VADĪBAS PANELIS

### 6.1 Vadības paneļa apraksts

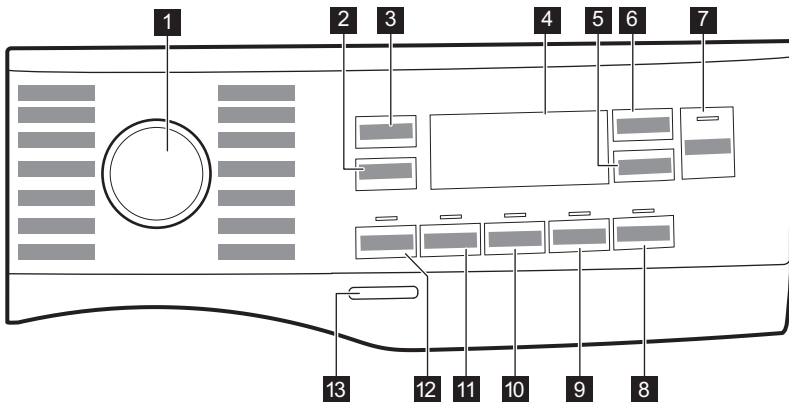





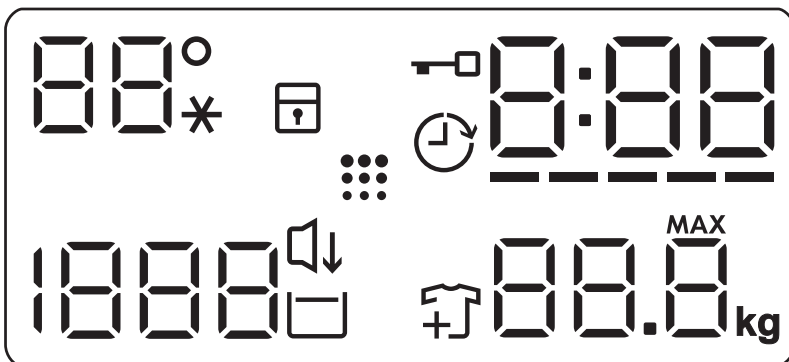

- 1 Programmu ripas pārslēgs
- 2 Samazināšanas skārienpoga Spin
- 3 Skārientaustiņš Temp.
- 4 Displejs
- 5 Skārientaustiņš Delay Start
- 6 Skārientaustiņš Time Manager
- 7 Start/Pause  skārienpoga

- 8 Easy Iron skārienpoga
- 9 Skārientaustiņš Silent
- 10 Skārientaustiņš Extra Rinse
- 11 Skārientaustiņš Stains
- 12 Skārientaustiņš Prewash
- 13 Spiedpoga On/Off

### 6.2 Displejs



	Temperatūras zona: Temperatūras indikators Aukstā ūdens indikators
	Bērnu drošības slēdža indikators.
	Atliktā starta indikators.
	Duvju bloķēšanas indikators.
	Digitālais indikators var rādīt šādus parametrus: <ul style="list-style-type: none"> <li>• Programmas ilgums (piem., 2:40).</li> <li>• Atliktā starta laiku (piem., 2h).</li> <li>• Cikla beigas (0:00).</li> <li>• Brīdinājuma kods (piem., E20).</li> <li>• Norādījums par kopējo ierīces darba stundu skaitu. Detalizētāku informācija ir pieejama sadaļas "Darba laika skaitītājs" punktā "Iestatījumi".</li> </ul>
	Laika pārvaldnieka joslu līmeņa indikators.

	Maksimālā veļas svara indikators. <b>MAX</b> Tas mirgo, kad tilpnē ievietotās veļas daudzums pārsniedz atlasītajai programmai maksimāli paredzēto daudzumu.
	Apģērbu pievienošanas indikators. Iedegas mazgāšanas fāzes sākumā, kamēr lietotājs vēl var nopauzēt ierīci un pievienot papildu veļas vienumus.
	Veļas tilpnes tīrīšanas indikators. Papildinformāciju skatiet sadaļā "Tvertnes tīrīšana" nodaļā "Kopšana un tīrīšana".
	Indikators Silent
	Skalošanas pauzes indikators.
	Veļas izgriešanas apgabals: Veļas izgriešanas ātruma indikators Indikators Bez izgriešanas. Veļas izgriešanas fāze ir deaktivizēta.

## 7. CENTRĀLĀ POGAS UN TAUSTIŅI

### 7.1 Ievads



Iespējas/funkcijas nav pieejamas ar visām mazgāšanas programmām. Pārbaudiet iespēju/funkciju un mazgāšanas programmu saderību, aplūkojot "Programmu tabulu". Iespēja/funkcija var izslēgt citu, šajā gadījumā ierīce neļaus jums iestatīt nesavienojamas iespējas/funkcijas.

### 7.2 On/Off

Piespiediet šo taustiņu dažas sekundes, lai aktivizētu vai deaktivizētu ierīci. Ieslēdzot vai izslēdzot ierīci, atskan dažādas melodijas.

Tā kā gaidstāves funkcija automātiski deaktivizēs ierīci pēc dažām minūtēm, lai samazinātu elektroenerģijas patēriņu jums, iespējams, vajadzēs atkal aktivizēt ierīci.

Lai iegūtu papildinformāciju, skatiet rindkopu par gaidstāvi sadaļā "Lietošana ikdienā".

### 7.3 Temp.

Izvēloties mazgāšanas programmu, ierīce automātiski iesaka noklusējuma temperatūru.

Nospiediet šo taustiņu vairākkārt, līdz vēlamā temperatūra parādās displejā.

Kad displejā redzami indikatori \_ \_ \*, ierīce nesilda ūdeni.

### 7.4 Spin

Iestatot programmu, ierīce automātiski iestata noklusējuma veļas izgriešanas ātrumu.

Nospiediet šo pogu vairākkārt, lai:

- **Mainīt veļas izgriešanas ātrumu.** Displejā redzami tikai izgriešanas ātrumi, kas darbojas ar iestatīto programmu.
- Iestatiet iespēju **Bez veļas izgriešanas**

\_ \_ \_

Iestatiet šo iespēju visu izgriešanas fāžu deaktivizēšanai. Displejā tiek attēlots

indikators \_ \_ -. Ierīce veic tikai izvēlētas mazgāšanas programmas ūdens izsūkņēšanas fāzi. Iestatiet šo iespēju ļoti

smalkiem audumiem. Dažām mazgāšanas programmām skalošanas fāze patērē vairāk ūdens.

- Ieslēdziet iespēju **Skalošanas pauze** . Pēdējā skalošana netiks veikta. Pēdējās skalošanas laikā ūdens no veļas mašīnas netiks izsūknēts, lai pasargātu veļu no krokošanās. Mazgāšanas programma tiek pārtraukta ar ūdeni veļas tilpnē.

Indikators  paliek iedegts. Durvis turpina būt bloķētas, un tilpne regulāri griežas, lai samazinātu saburzīšanos. Lai atbloķētu durvis, Jums ir jāizsūknē no tilpnes ūdens.

Ja pieskarsieties taustiņam Start/Pause , ierīce veiks veļas izgriešanas fāzi un izsūknēs ūdeni.



Pēc aptuveni 18 stundām ierīce automātiski izsūknē ūdeni.

## 7.5 Prewash

Ar šo iespēju varat pievienot mazgāšanas programmai priekšmazgāšanas fāzi.

Iedegas attiecīgais indikators virs skārienpogas.

Izmantojiet šo iespēju, lai aktivizētu priekšmazgāšanas fāzi 30 °C temperatūrā pirms mazgāšanas fāzes.

Šo iespēju ieteicams izmantot ļoti netīrai veļai, it īpaši, ja tajā atrodamas smiltis, putekļi, dubļi un citas cietas daļiņas.



Šī iespēja var pagarināt programmas ilgumu.

## 7.6 Stains

Skariet šo iespēju, lai pievienotu programmai traipu attīrīšanas fāzi.

Iedegas attiecīgais indikators virs skārienpogas.

Izmantojiet šo iespēju veļai ar grūti iztīrāmiem traipiem.

Iestatot šo iespēju, iepildiet traipu tīrīšanas līdzekli nodalījumā .



Šī iespēja palielina programmas ilgumu. Šī iespēja nav pieejama temperatūrai, kas zemāka par 40 °C.

## 7.7 Extra Rinse

Izmantojot šo iespēju, jūs varat pievienot izvēlētajai mazgāšanas programmai papildu skalošanas ciklus. Izmantojiet šo iespēju cilvēkiem, kuriem ir jutīga āda.



Šī iespēja palielina programmas ilgumu.

Iedegas attiecīgais indikators virs skārienpogas.

## 7.8 Silent

Pieskaroties šai pogai, varat aktivizēt/deaktivizēt kluso režīmu.

Visas starposma un beigu veļas izgriešanas fāzes tiek atceltas, un programmas beigās veļas tilpnē paliek ūdens. Tas palīdz samazināt burzīšanos.

Displejā deg indikators . Durvis turpina būt bloķētas. Veļas tilpne regulāri griežas, lai samazinātu burzīšanos. Lai atbloķētu durvis, Jums ir jāizsūknē no tilpnes ūdens.

Tā kā programma ir ļoti klusa, tā ir piemērota naktī, kad pieejami lētāki enerģijas tarifi. Dažās programmās skalošana tiks veikta, izmantojot lielāku ūdens daudzumu.

Pieskaroties pogai Start/Pause , ierīce veiks tikai ūdens izsūknēšanas fāzi.



Pēc aptuveni 18 stundām ierīce automātiski izsūknē ūdeni.

## 7.9 Easy Iron

Ierīce rūpīgi mazgā un izgriež veļu, lai novērstu tās saburzīšanos.

Atbilstoši veļas veidam ierīce samazina izgriešanas ātrumu, patērē vairāk ūdeni vai pieskaņo programmas ilgumu.

Iedegties attiecīgais indikators.

## 7.10 Delay Start

Ar šo iespēju varat atlikt programmas startu uz ērtāku laiku.

Pieskarieties taustiņam vairākkārt, lai iestafītu nepieciešamo atliktā starta laiku. Laika pieauguma solis no 1 stundas līdz pat 20 stundām.

Displejs rāda  indikatoru un izvēlēto atlikšanas laiku. Pēc pieskaršanās taustiņam Start/Pause, ierīce sāk laika atskaiti un durvis ir bloķētas.

## 7.11 Time Manager

Ar šo iespēju jūs varat samazināt programmas ilgumu atkarībā no veļas ielādes daudzuma un netīrības pakāpes.

Iestatot mazgāšanas programmu, displejā parādās noklusējuma ilgums un ----- defises.

Pieskarieties taustiņam Time Manager, lai samazinātu programmas ilgumu pēc jūsu vajadzībām. Displejā redzams jaunais programmas ilgums un defišu skaits attiecīgi samazināsies.

----- Piemērots maksimālas ielādes vidēji netīras veļas mazgāšanai.

---- Ātrais cikls maksimālas ielādes nedaudz netīras veļas mazgāšanai.

-- Ļoti ātrs cikls mazākas ielādes nedaudz netīras veļas mazgāšanai (ieteicama maks. puse ielādes).

- Īsākais cikls, lai atsvaidzinātu nelielu veļas daudzumu.

Iespēja Time Manager ir pieejama tikai tabulā norādītajām programmām.

indikators	Cottons	Synthetics
----- 1)	■	■
-----	■	■
---	■	■
-- 2)	■	■
- 2)	■	■

1) Noklusējuma darbības ilgums visām programmām.

2) Šis līmenis Time Manager iespējai nav pieejams pie 90 °C.



Dažās ierīcēs programmas ilgums tiek samazināts, neparādoties defisēm.

## 7.12 Start/Pause



Pieskarieties taustiņam Start/Pause , lai iedarbinātu, nopauzētu ierīci vai pārtrauktu ieslēgto programmu.







Varat apturēt ciklu un pievienot apgērbi, kad displejā redzama ikona . Plašāku informāciju skatiet sadaļā "Durvju atvēršana – veļas pievienošana".

## 8. PROGRAMMAS

### 8.1 Programmu tabula

Programmas Noklusējuma temperatūra Temperatūras diapazons	Atsauces veļas iz- griešanas ātrums Veļas iz- griešanas ātruma dia- pazons (apgr. min)	Maksi- mālais veļas daudz- ums	Programmas apraksts (Veļas veids un netīrības pakāpe)
Cottons 40°C 90°C – auksts	1400 apgr./min (1400 - 400)	9 kg	Balti un krāsaini kokvilnas izstrādājumi. Ideāli piemērots vidēji netīrai un ļoti netīrai veļai.
Synthetics 30°C 60°C – auksts	1200 apgr./min (1200 - 400)	4 kg	Sintētiskas vai jauktu audumu izstrādājumi. Vidēji netīri.
Delicates 30°C 40°C – auksts	800 apgr./min (1200 - 400)	2 kg	Smalki audumi, piemēram, akrils, viskoze un jaukta veida audumi, kam nepieciešama saudzīgāka mazgāšana. Vidēji netīri.
Wool   40°C 40°C – auksts	1200 apgr./min (1200 - 400)	1,5 kg	Veļas mazgājamajā mašīnā mazgājami vilnas izstrādājumi, ar rokām mazgājami vilnas izstrādājumi un citi apģērbi ar kopšanas simbolu "mazgāt ar rokām" <b>1</b> )
Rapid 20min 30°C 40°C – 30°C	1200 apgr./min (1400 - 400)	3 kg	Viegli netīri vai vienreiz valkāti kokvilnas un sintētiskas izstrādājumi.
Rinse	1400 apgr./min (1400 - 400)	9 kg	Visi audumi, izņemot vilnas izstrādājumus un smalkveļu. Programma veļas skalošanai un izgriešanai. Noklusējuma veļas izgriešanas ātrums ir kokvilnas izstrādājumu programmām paredzētais ātrums. Samaziniet veļas izgriešanas ātrumu atbilstoši veļas veidam. Nepieciešamības gadījumā iestatiet papildu skalošanas iespēju, lai palielinātu skalošanas reižu skaitu. Atlasot zemu veļas izgriešanas ātrumu, ierīce veic saudzīgu skalošanu un īslaicīgu izgriešanu.
Spin/Drain	1400 apgr./min (1400 - 400)	9 kg	Veļas izgriešana un ūdens izsūkņšana no veļas tīlpnes. Visi audumi, izņemot vilnas un smalkos audumus.
Jeans 30°C 40°C – auksts	800 apgr./min (1200 - 400)	4 kg	Īpaša programma džinsu apģērbiem ar saudzīgu mazgāšanas fāzi, lai samazinātu krāsas izbalēšanu un plankumus. Labākiem mazgāšanas rezultātiem ir ieteicams mazāks veļas ielādes daudzums.
Sport 30°C 40°C – auksts	1200 apgr./min (1200 - 400)	4 kg	Sintētisku audumu sporta apģērbi. Programma paredzēta, lai maigi mazgātu modernus āra sporta apģērbus, kā arī ir piemērota tādiem sporta apģērbiem, kurus lieto sporta zālē, riteņbraukšanā, skriešanā u.c.

Programmas Noklusējuma temperatūra Temperatūras diapazons	Atsauces veļas izgriešanas ātrums Veļas izgriešanas ātruma diapazons (apgr. min)	Maksimālais veļas daudzums	Programmas apraksts (Veļas veids un netirības pakāpe)
Silk 30°C	800 apgr./min (800-400)	0,5 kg	Veļas mazgājamajā mašīnā un ar rokām mazgājami zīda audumi un citi smalki audumi. Veļas tīlpnes kustības ir tik saudzīgas, ka tajā iespējams mazgāt pat ļoti smalkus apģērbus. Palaidiet pilnu mazgāšanas un žāvēšanas ciklu, lai samazinātu apģērbu burzīšanos.
Duvet 30°C 60°C – auksts	800 apgr./min (800-400)	3 kg	Īpašā programma sintētiskai vai dūnu segai, pārvalkam, gultas pārklājam utt. Izmantojiet šķidro mazgāšanas līdzekli delikātiem audumiem, piemēram, vilnai.
Outdoor  30°C 40°C – auksts	1200 apgr./min (1200 - 400)	2,5 kg <sup>2)</sup> 1 kg <sup>3)</sup>	<p>Nelietojiet auduma mīkstinātāju un rūpējieties par to, lai mazgāšanas līdzekļa dozatorā nebūtu veļas mīkstinātāja atlieku.</p> <p><b>Āra apģērbs, tehniskais, sporta apģērbs, ūdensnecaurlaidīgas un gaisu caurlaidīgas jakas, vējjakas ar izņemamu vilnas vai leikšējo silto odiri.</b> Ieteicamais tīlpnē ievietojamais veļas daudzums ir 2,5 kg. Šo programmu var izmantot arī kā ūdensnecaurlaidības atjaunošanas ciklu, kas īpaši paredzēts apģērbiem ar hidrofobu pārklājumu. Lai veiktu šo ūdensnecaurlaidības atjaunošanas ciklu, rīkojieties šādi:</p> <ul style="list-style-type: none"> <li>• Iepildiet nodalījumā mazgāšanas līdzekli .</li> <li>• Iepildiet īpašu ūdensnecaurlaidības atjaunošanas līdzekli veļas mīkstinātāja dozatorā .</li> <li>• Samaziniet tīlpnē ievietoto veļas daudzumu līdz 1 kg.</li> </ul> <p>Lai vēl vairāk uzlabotu ūdensizturības atjaunošanas darbību, žāvējiet veļu žāvētājā, iestatot Outdoor žāvēšanas programmu (ja tā pieejama un ja veļas informatīvās etiķetes norādīts, ka apģērbs var žāvēt žāvētājā).</p>
Hygiene  60°C	1400 apgr./min (1400 - 400)	9 kg	<p><b>Balti kokvilnas izstrādājumi.</b> Šī augstas efektivitātes mazgāšanas programma, kas apvienota ar tvaikiem, likvidē vairāk nekā 99,99 % baktēriju un vīrusu<sup>4)</sup> mazgāšanas laikā uzturot temperatūru virs 60 °C; tvaika fāze nodrošina papildu iedarbību uz šķiedrām; uzlabotā skalošanas fāze nodrošina pienācīgu veļas mazgājamā līdzekļa un mikroorganismu likvidēšanu. Šī programma nodrošina arī ziedputekšņu / alergēnu pienācīgu likvidēšanu.</p>



Programmas Noklusējuma temperatūra Temperatūras diapazons	Atsauces veļas griešanas ātrums Veļas griešanas ātruma diapazons (apgr. min)	Maksimālais veļas daudzums	Programmas apraksts (Veļas veids un netirības pakāpe)
Eco 40-60 40°C <b>5)</b>	1400 apgr./min (1400 - 400)	9 kg	Balti kokvilnas audumi un krāsnoturīgi kokvilnas audumi. Vidēji netīra veļa. Elektroenerģijas patēriņš samazinās, un palielinās mazgāšanas programmas ilgums, nodrošinot labus mazgāšanas rezultātus.



- Šī cikla laikā veļas tīlne griežas lēnām, lai nodrošinātu saudzīgu mazgāšanu. Šī cikla laikā veļas tīlne griežas lēnām, lai nodrošinātu saudzīgu mazgāšanu, bet tas ir normāli šai programmai.
- Mazgāšanas programma.
- Mazgāšanas programma un ūdensnecaurlaidības atjaunošanas fāze.
- Pārbaudīta pret zeltaino stafilokoku (*Staphylococcus aureus*), enterokokiem (*Enterococcus faecium*), raugveida sēnītēm (*Candida albicans*), baktēriju *Pseudomonas aeruginosa* un MS2 bakteriofāgu ārējā pārbaudē, kuru 2021. gadā veica uzņēmums "Swissatest Testmaterialien AG" (pārbaudes ziņojuma nr. 202120117),
- Saskaņā ar Eiropas Komisijas regulu ES 2019/2023 šī programma 40 °C temperatūrā vienā ciklā ļauj izmazgāt vidēji netīru kokvilnas veļu, kuru drīkst mazgāt 40 °C vai 60 °C temperatūrā.



Veļas sasniegto temperatūru, programmas darbības ilgumu un citus datus skatiet nodaļā "Patēriņa vērtības". Visefektīvākās programmas energopatēriņa ziņā parasti ir tās, kas darbojas ar zemākā temperatūrā un ilgāku laiku.

## Programmu iespēju saderība

Programmas	Spin	---		Prewash <sup>1)</sup>	Stains <sup>2)</sup>	Extra Rinse	Silent	Easy Iron	Delay Start	Time Manager
Cottons	■	■	■	■	■	■	■	■	■	■ <sup>3)</sup>
Synthetics	■	■	■	■	■	■	■	■	■	■
Delicates	■	■	■			■	■		■	
Wool  	■	■	■						■	
Rapid 20min	■	■							■	
Rinse	■	■	■			■			■	

Programmas	Spin	---		Prewash 1)	Stains 2)	Extra Rinse	Silent	Easy Iron	Delay Start	Time Manager
Spin/Drain	■	■	■ 4)						■	
Jeans	■	■	■		■	■	■	■	■	
Sport	■	■	■	■		■			■	
Silk	■	■								■
Duvet	■	■								■
Outdoor 	■	■	■			■				■
Hygiene 	■	■	■		■	■				■
Eco 40-60	■		■							■



1) Prewash un Stains nevar izvēlēties vienlaikus.



2) Šī iespēja nav pieejama temperatūrai, kas zemāka par 40 °C.

3) Šī Time Manager līmeņa iespēja nav pieejama pie 90 °C

4) Iestatot iespēju Bez veļas izgriešanas, ierīce veic tikai ūdens izsūkņēšanu.

### Mazgāšanas programmām piemēroti veļas mazgāšanas līdzekļi

Programmas	Universāls veļas mazgāšanas pulveris 1)	Šķidrās universālais mazgāšanas līdzeklis	Šķidrās mazgāšanas līdzeklis krāsainiem audumiem	Smalkveļa, vilnas izstrādājumi	Īpašs
Cottons	▲	▲	▲	--	--
Synthetics	▲	▲	▲	--	--
Delicates	--	--	--	▲	▲
Wool  	--	--	--	▲	▲
Rapid 20min	--	▲	▲	--	--
Jeans	--	--	▲	▲	▲
Sport	--	▲	▲	--	▲
Silk	--	--	--	▲	▲

Programmas	Universāls veļas mazgāšanas pulveris 1)	Šķidrās universālais mazgāšanas līdzeklis	Šķidrās mazgāšanas līdzeklis krāsainiem audumiem	Smalkveļa, vilnas izstrādājumi	Īpašs
Duvet	--	--	--	▲	▲
Outdoor 	--	--	--	▲	▲
Hygiene 	▲	▲	--	--	▲
Eco 40-60	▲	▲	▲	--	--

1) Temperatūrā, kas pārsniedz 60 °C, ieteicams lietot pulverveida mazgāšanas līdzekli.

▲ = ieteicams

-- = nav ieteicams

## 8.2 Woolmark Premium Wool Care - Zils



Uzņēmums "Woolmark Company" ir pārbaudījis šīs mašīnas vilnu saturošu apģērbu, kuriem uz etiķetes norādīts, ka tie "jāmazgā ar rokām", mazgāšanai ar nosacījumu, ka šie izstrādājumi tiek mazgāti saskaņā ar norādēm uz apģērbu etiķetēm un veļas mašīnas ražotāja norādījumiem.  
M1512

## 9. IESTATĪJUMI

### 9.1 Skaņas signāli

Šai ierīcei ir dažādi skaņas signāli, kas darbojas šādos gadījumos:

- aktivizējot ierīci (īpaša īsa melodija);
- izslēdzot ierīci (īpaša īsa melodija);
- pieskaroties taustiņiem (klikšķa skaņa);
- veicot nederīgu izvēli (trīs īsi klikšķi);
- Programmas darbība ir beigusies (secīgas skaņas, kuras dzirdamas aptuveni 1 minūtes garumā).
- ierīces darbībā radušies traucējumi (secīgas skaņas, kas dzirdamas aptuveni piecu minūšu garumā).

Lai **izslēgtu/aktivizētu** skaņas signālus, kad programmas darbība ir pabeigta, vienlaikus pieskarieties taustiņiem Prewash un Stains, un turiet tos piespiestus divu sekunžu garumā. Displejā redzams On/Off



Ja jūs izslēdzat skaņas signālus, ierīces darbības traucējumu gadījumā tie turpina skanēt.

### 9.2 Bērnu drošības funkcija

Ar šo iespēju Jūs varat neļaut bērniem spēlēties ar vadības paneli.

Lai **ieslēgtu/izslēgtu** šo iespēju, turiet nospieztu taustiņu Easy Iron, līdz  **iedegas/nodziest** displejā.

Ierīce pāries uz šīs iespējas izvēli pēc tam, kad to izslēdz.

Bērnu drošības funkcija var nebūt pieejama dažas sekundes pēc ierīces ieslēgšanas.

### 9.3 Darba stundu skaitītājs

Pastāv iespēja aplūkot ierīces kopējo darba stundu skaitu, sākot no pirmās ieslēgšanas reizes. Šī vērtība skaita ciklu darbības laiku (neietver pauzes, atlikātā starta laiku). Lai aplūkotu šo rādītāju, veiciet turpmākās darbības.

1. Ieslēdziet ierīci, nospiežot taustiņu On/Off.
2. Pagrieziet programmu izvēles slēdzi jebkuras programmas pozīcijā.
3. Nospiediet un dažas sekundes turiet taustiņus Stains un Extra Rinse (10 sekunžu laikā pēc ieslēgšanas. Pēc šīm 10 sekundēm šī taustiņu kombinācija ieslēdz vai izslēdz skaņas signālus).
4. Pēc 3 sekundēm displejā tiek parādīts kopējais ierīces darbības stundu skaits, piemēram, 1276 stundas, divas (2) sekundes displejā tiek rādīts teksts Hr, divas (2) sekundes — 12 (tūkstoši un simti) un 76 (desmiti un vieni).



Ja procedūra nedarbojas (noildzes vai nepareiza programmu taustiņā pozīcija, vai nepareizas taustiņu kombinācijas dēļ), izslēdziet ierīci un atkārtojiet secību no jauna.

### 9.4 Rūpnīcas iestatījumu atgrieze

Šī funkcija ļauj atjaunot rūpnīcas noklusējuma iestatījumus. Lai **aktivizētu** šo iespēju, veiciet turpmākās darbības.

1. Ieslēdziet ierīci, nospiežot taustiņu On/Off.
2. Pagrieziet programmu izvēles slēdzi jebkuras programmas pozīcijā.
3. Nospiediet un dažas sekundes turiet taustiņus Silent un Easy Iron (10 sekunžu laikā pēc ieslēgšanas. Pēc šīm 10 sekundēm šī taustiņu kombinācija ieslēdz vai izslēdz skaņas signālus).
4. Displejā aptuveni 5 sekundes tiks rādīts

---



Ja procedūra nedarbojas (noildzes vai nepareiza programmu taustiņā pozīcija, vai nepareizas taustiņu kombinācijas dēļ), izslēdziet ierīci un atkārtojiet secību no jauna.

## 10. IKDIENAS LIETOŠANA



### BRĪDINĀJUMS!

Skatiet sadaļu "Drošība".

### 10.1 Ierīces aktivizēšana

1. Pievienojiet elektroģīkla vada spraudni elektroģīkla kontaktligzdai.
2. Atveriet ūdens krānu.
3. Lai ieslēgtu ierīci, dažu sekundes turiet nospiestu taustiņu On/Off.

Atskan īss skaņas signāls.

### 10.2 Veļas ievietošana tilpnē

1. Atveriet ierīces durvis.
2. Iztukšojiet kabatas un atlokiet apģērba gabalus pirms to ievietošanas ierīcē.
3. Ievietojiet veļu tilpnē pa vienam gabalam. Neievietojiet veļas tilpnē pārāk daudz veļas.

4. Stingri aizveriet durvis.

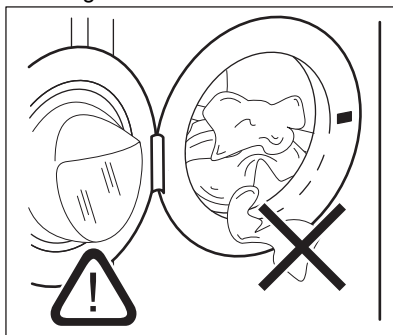





### UZMANĪBU!

-Pārliecinieties, ka neviens apgērba gabals netiek iespiests starp blīvējumu un durvīm, lai izvairītos no ūdens noplūdes riska un veļas sabojāšanas.

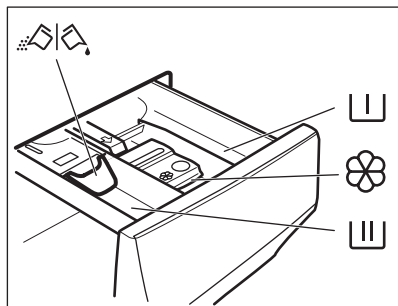
-Mazgājot stipri eļļainus, taukainus traukus vai izmantojot smaržvielas, var sabojāt veļas mazgājamās mašīnas gumijas daļas.

### 10.3 Mazgāšanas līdzekļa un piedevu uzpilde



-  Nodalījums priekšmazgāšanas fāzei, mērcēšanas programmai vai trauu tīrīšanas līdzeklim.
-  Nodalījums mazgāšanas fāzei.
-  Nodalījums šķidrājiem papildlīdzekļiem (veļas mīkstinātājam, cietei).
- MAX** Šķidro veļas kopšanas līdzekļu daudzuma maksimālais līmenis.
-  Aizbīdnis pulverveida vai šķidrājam mazgāšanas līdzeklim.

1. Norādīto mazgāšanas līdzekļu un auduma mīkstinātāja iepildīšana.
2. Iepildiet mazgāšanas līdzekli un auduma mīkstinātāju attiecīgajos nodalījumos.



Vienmēr ievērojiet norādījumus uz mazgāšanas līdzekļa iepakojuma, taču mēs iesakām nepārsniegt maksimālo norādīto līmeni **MAX**. Šis daudzums garantēs labākos mazgāšanas rezultātus.



Ja nepieciešams, pēc mazgāšanas cikla notīriet mazgāšanas līdzekļa atlikumu no mazgāšanas līdzekļa dozatora.

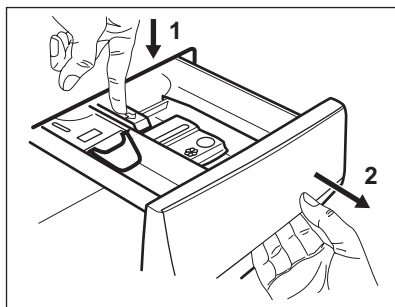

3. Lai lietotu pulverveida mazgāšanas līdzekli, pagrieziet aizbīdni uz augšu.

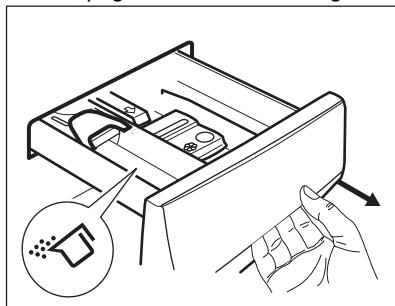

4. Lai lietotu šķidro mazgāšanas līdzekli, pagrieziet aizbīdni uz leju.

### 10.4 Pārbaudiet mazgāšanas līdzekļa aizbīdņa pozīciju

1. Līdz galam izvelciet uz āru mazgāšanas līdzekļa dozatoru.
2. Nospiediet sviru uz leju, lai izņemtu dozatoru.

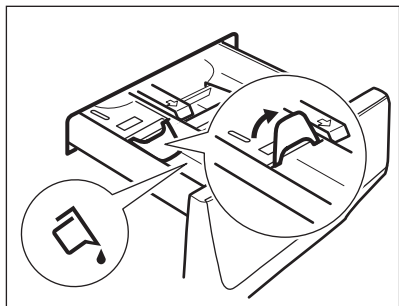

Kad aizbīdnis vērsts **UZ LEJU**:

- Nelietojiet želejveida vai biezas konsistences šķidrās mazgāšanas līdzekļus.
  - Nepārsniedziet šķidrā mazgāšanas līdzekļa devu, kas norādīta uz aizbīdņa.
  - Neiestatiet priekšmazgāšanas fāzi.
  - Neiestatiet atliktā starta funkciju.
5. Iepildiet mazgāšanas līdzekli un auduma mikstinātāju.
  6. Uzmanīgi aizveriet mazgāšanas līdzekļa dozatoru.

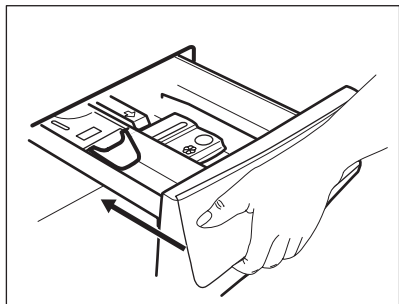

Pārliecinieties, ka, aizverot atvilktni, aizbīdnis nerada nosprostojumus.

## 10.5 Programmas iestatīšana

1. Pagrieziet programmu izvēles pārslēgu izvēlētajās mazgāšanas programmas pozīcijā. Mirgo pogas Start/Pause indikators. Displejā redzams norādošs programmas ilgums.
2. Lai mainītu temperatūru un/vai veļas izgriešanas ātrumu, nospiediet attiecīgās pogas.
3. Ja vēlaties, iestatiet vienu vai vairākas iespējas, pieskaroties attiecīgajiem

taustiņiem. Displejā izgaismojas saistītie indikatori un attiecīgi mainās norādītā informācija.





Ja izvēle nav **iespējama**, atskan skaņas signāls un displejā parādās - - -.

## 10.6 Papildu informācija par ikdienas lietošanu

### SensiCare System veļas daudzuma noteikšana

SensiCare System automātiski regulē programmas ilgumu atbilstoši veļas tilpnē ievietotās veļas daudzumam, lai panāktu nevainojamu mazgāšanas rezultātu iespējami visīsākajā laikā. Ierīce nosaka ievietoto veļas daudzumu pirmo 30 sekunžu laikā. Programmās, kurās ir pieejams Time Manager, šīs fāzes laikā displejs rāda vienkāršu animāciju. Veļas tilpne griežas īsu brīdi. Veļas daudzuma noteikšanas beigās, ja **veļas tilpne ir pārslogota**, displejā mirgo indikators **MAX**. Jūs varat pauzēt ierīci un izņemt liekos apģērbus. Ja ne, mazgāšanas programma tiek aktivizēta jebkurā gadījumā. Aptuveni 20 minūtes pēc programmas darbības sākuma programmas ilgumu var noregulēt vēlreiz atkarībā no audumu ūdens uzsūkšanas spējām. SensiCare System nav pieejams programmās ar īsiem cikliem.

### Programmas sākšana

Pieskarieties taustiņam Start/Pause , lai ieslēgtu programmu. Attiecīgais indikators pārtrauc mirgot un turpina degt. Programma uzsāk darbību, durvis ir bloķētas. Displejā redzams indikators. Programma sāk darboties, durvis tiek bloķētas. Displejs rāda indikatoru .

### Programmas sākšana ar atlikto startu

1. Vairākkārt piespiediet taustiņu Delay Start, līdz displejā redzams vēlamais atliktā starta laiks.
2. Pieskarieties taustiņam Start/Pause , ierīces durvis bloķējas un sākas atliktā starta laika atskaite. Kad laika atskaite beigusies, programma uzsāk darbu automātiski.

## Programmas pārtraukšana un iespēju maiņa.

1. Kad programma darbojas, mainīt var tikai dažas iespējas. Pieskarieties taustiņam Start/Pause .



2. Nomainiet iespējas. Displejā norādītā informācija attiecīgi mainīs

3. Vēlreiz pieskarieties pie Start/Pause . Mazgāšanas programma turpina darboties.

### Darbojošās programmas atcelšana

- Nospiediet pogu On/Off, lai atceltu programmu un izslēgtu ierīci. Vēlreiz nospiediet taustiņu, lai ieslēgtu ierīci.
- Pagrieziet izvēles pārslēgu pozīcijā "atiestaīt", lai aktivizētu ierīci • . Uzgaidiet 2 sekundes. Tagad varat iestātīt jaunu mazgāšanas programmu.



### Programmas darbības beigas

- Ierīce automātiski apstājas. Displejā parādās . Apskatn skaņas signāli (ja tie ir aktivizēti).
- Taustiņa Start/Pause  indikators izdziest. Durvju bloķēšanas indikators  izdziest un durvis atbloķējas.

- Piespiediet taustiņu On/Off uz dažām sekundēm, lai izslēgtu ierīci. Turiet durvis un mazgāšanas līdzekļa dozatoru pusvirus, lai ierīcē neveidotos pelējums un smakas.

### Ūdens izsūkņēšana no tilpnes pēc cikla beigām

Ja izvēlējāties programmu vai iespēju, kas neizsūknē pēdējās skalošanas ūdeni, neizmirstiet to iztukšot:

- Pieskarieties pogai Spin, lai samazinātu ierīces piedāvāto veļas izgriešanas ātrumu.
- Nospiediet Start/Pause 
- Kad programmas darbība beigusies un lūkas bloķēšanas indikators  ir izdzisis, jūs varat atvērt durvis.
- On/Off, lai izslēgtu ierīci.

### Gaidstāves funkcija

Gaidstāves funkcija automātiski izslēdz ierīci, lai samazinātu enerģijas patēriņu.

## 11. APKOPE UN TĪRĪŠANA

### BRĪDINĀJUMS!

Skatiet sadaļu "Drošība".

### 11.1 Periodiskas tīrīšanas grafiks

#### Periodiska tīrīšana palīdz pagarināt ierīces mūžu.

Pēc katra cikla atstājiet durvis un mazgāšanas līdzekļa dozatoru mazliet atvērti, lai ierīcē cirkulētu gaiss un izžūtu mitrums — tas novērsīs pelējumu un smakas.

Ja ierīce netiek izmantota ilgāku laiku, aizgrieziet ūdens krānu un atvienojiet ierīci no strāvas padeves.

#### Orientējošs periodiskas tīrīšanas grafiks:

Atkaļķošana	Divreiz gadā
Apkopes mazgāšanas cikls	Reizi mēnesī

Durvju bīves tīrīšana	Reizi divos mēnešos
Veļas tilpnes tīrīšana	Reizi divos mēnešos
Mazgāšanas līdzekļa dozatora tīrīšana	Reizi divos mēnešos
Izvadstāves sūkņa filtra tīrīšana	Divreiz gadā
Ūdens iepļūdes šļūtenes un vārsta filtra tīrīšana	Divreiz gadā

Turpmākos paragrāfos paskaidrots, kā katra daļa jātīra.

## 11.2 Svešķermeņu izņemšana



Pirms cikla aktivizēšanas gādāriet, lai visas kabatas būtu tukšas un viss, kas kustās, piesiets.

Izņemiet visus svešķermeņus (piemēram, metāla sprādzes, pogas, monētas u.t.t.), kuras var atrast durvju blīvē, filtrus un veļas tilpnē. Skatiet sadaļas “Durvju blīve un dubultās apmales noslēgšana”, “Veļas tilpnes tīrīšana”, “Aizplūdes sūkņa filtra tīrīšana” un “Ieplūdes šļūtenes un vārsta filtra tīrīšana”. Rīkojieties uzmanīgi ar aizkariem. Izņemiet no aizkariem āķus un ievietojiet aizkarus veļas mazgāšanas maisā vai spilvendrānā. Ja nepieciešams, sazinieties ar pilnvaroto apkopes centru.

## 11.3 Ārpuses tīrīšana

Tīriet ierīci tikai ar maigām ziepēm un siltu ūdeni. Pilnībā nosusiniet visas virsmas. Nelietojiet abrazīvus sūkļus vai citus skrāpējošus materiālus.

### ⚠ UZMANĪBU!

Nelietojiet alkoholu, šķīdinātājus vai ķīmikālijas.

### ⚠ UZMANĪBU!

Netīriet metāla virsmas ar tīrīšanas līdzekļiem uz hlora bāzes.

## 11.4 Atkaļķošana



Ja ūdens cietība jūsu apkārtnē ir augsta vai vidēja, iesakām izmantot ūdens atkaļķošanas produktu veļas mazgājamām mašīnām.

Regulāri pārbaudiet veļas tilpni, lai pamanītu kaļķakmens veidošanos.

Parastie mazgāšanas līdzekļi jau satur ūdens mīkstināšanas līdzekļus, taču mēs iesakām ieslēgt ciklu ar tukšu veļas tilpni un atkaļķošanas līdzekli.



Vienmēr ievērojiet uz produkta iepakojuma sniegtās norādes.

## 11.5 Apkopes mazgāšana

Atkārtoti un ilgstoši lietojot programmas ar zemu temperatūru, veļas tilpnē un tvertnē var uzkrāties mazgāšanas līdzeklis, pūkas un baktērijas. Tas var izraisīt sliktu smaku un pelējumu. Lai likvidētu šīs atliekas un iztīrītu ierīces iekšpusi, regulāri ieslēdziet apkopes mazgāšanas ciklu (vismaz reizi mēnesī):



Skatiet rindkopu “Tvertnes tīrīšana”.

## 11.6 Durvju divkārs blīvējums

Šai ierīcei ir **pašattīroša ūdens iztukšošanas sistēma**, kas ļauj no apgērba atdalījušās nelielas pūkas izvadīt kopā ar ūdeni. Regulāri pārbaudiet blīvi un, ja nepieciešams, iztīriet, kā norādīts turpmāk sniegtajā diagrammā. Cikla beigās var izvākt monētas, pogas un citus mazus priekšmetus.

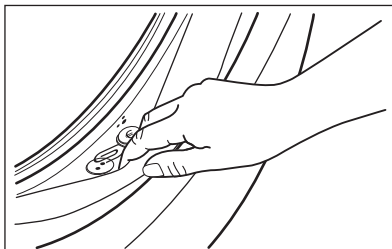

Notīriet to nepieciešamības gadījumā, izmantojot amonjaka krēma tīrīšanas līdzekli, nesaskrāpējot blīvējuma virsmu.



Vienmēr ievērojiet uz produkta iepakojuma sniegtās norādes.

Pārbaudiet un izņemiet priekšmetus (ja tādi ir), kuri var nonākt locījumos.

Pārliecinieties, ka starp blīvējumu un durvīm netiktu iespiesta veļa.

Izmantojiet mitru drānu, lai pēc mazgāšanas programmas cikla beigām no durvju

bīvējuma noslaucītu netīrumus un ūdens nogulsņumus.

## 11.7 Veļas tilpnes tīršana

Regulāri pārbaudiet veļas tilpni, lai novērstu nevēlamu nogulsņējumu veidošanos.

Veļas tilpnē var veidoties rūsa, ko izraisa oksidējoši svešķermeņi vai dzelzi saturošs krāna ūdens

Izīriet veļas tilpni, izmantojot nerūsējošam tēraudam īpaši paredzētus tīršanas līdzekļus.



Vienmēr ievērojiet uz produkta iepakojuma sniegtās norādes. Nekādā gadījumā netīriet veļas tilpni ar katlakmens noņemšanas līdzekļiem, tīršanas līdzekļiem, kas satur hloru vai dzelzi, vai ar dzelzs sūkli.

Rūpīgai tīršanai.

1. Izņemiet veļu no veļas tilpnes.
2. Palaidiet programmu Cottons visaugstākajā temperatūras iestatījumā.
3. Pievienojiet nelielu daudzumu pulverveida mazgāšanas līdzekļa tukšā veļas tilpnē, lai izskalotu palikušās atliekas.



Reizēm cikla beigās displejā var būt redzama ikona : tas ir ieteikums veikt veļas tilpnes tīršanu. Tiklīdz veiksiet veļas tilpnes tīršanu, ikona izzudīs.

## 11.8 Mazgāšanas līdzekļa dozatora tīršana

Lai novērstu iespējamus sakaltuša mazgāšanas līdzekļa vai sarecējuša veļas mīkstinātāja nosēdumus un/vai pelējuma veidošanos mazgāšanas līdzekļa dozatora atvilktnē, ik pēc diviem mēnešiem veiciet tīršanas procedūru, kā norādīts turpmāk sniegtajās diagrammās.

1. Atveriet atvilktni. Piespiediet uz leju fiksatoru, kā parādīts attēlā, un izvelciet atvilktni.

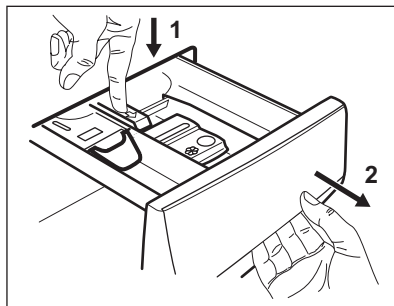

2. Lai atvieglotu tīršanu, noņemiet papildpiedevu nodalījuma augšdaļu un izskalojiet to zem tekoša silta ūdens, likvidējot visas uzkrātā mazgāšanas līdzekļa atliekas. Pēc tīršanas uzstādiat detaļu atpakaļ.

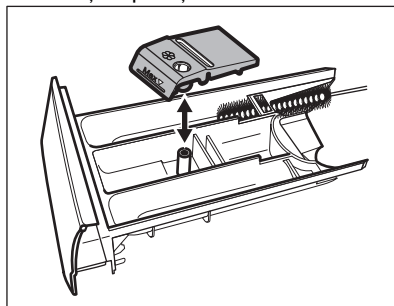

3. Izīriet visas mazgāšanas līdzekļa atliekas no padziļinājuma augšējās un apakšējās daļas. Padziļinājuma tīršanai izmantojiet nelielu suku.

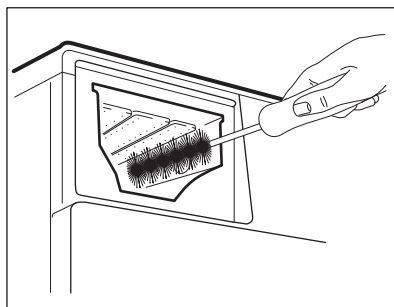

4. Ievietojiet mazgāšanas līdzekļa atvilktni vadotnēs un aizveriet to. Palaidiet skalošanas programmu, neievietojot tilpnē veļu.

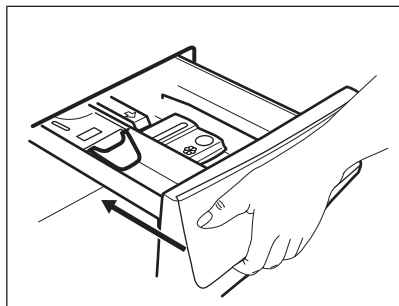

## 11.9 Ūdens izvadsistēmas sūkņa filtra tīrīšana

Regulāri pārbaudiet izvadsistēmas sūkņa filtru un pārliecinieties, ka tas ir tīrs.

Ūdens izvadsistēmas sūkņa filtra tīrīšana nepieciešama, ja:

- ierīce neizsūknē ūdeni.
- veļas tīpne negriežas;
- ierīce rada neparastu skaņu tādēļ, ka ir aizsērējis ūdens izvadsistēmas sūknis.
- ekrānā parādās kļūmes kods **E20**.

### ⚠ BRĪDINĀJUMS!

- Atvienojiet ierīces kontaktspraudni no elektrotīkla kontaktligzdas.
- Neizņemiet filtru ierīces darbības laikā.
- Netīriet sūkni, ja ūdens ierīcē ir karsts. Nogaidiet, līdz ūdens ir atdzisis.
- Atkārtojiet 3. soli vairākas reizes, aizverot un atverot vārstu, līdz ūdens beidz izplūst.

Vienmēr turiet pa rocai lupatu, jo, izņemot filtru, var izplūst ūdens.

Lai iztīrītu sūkņa filtru, rīkojieties, kā norādīts turpmāk sniegtajās diagrammās.

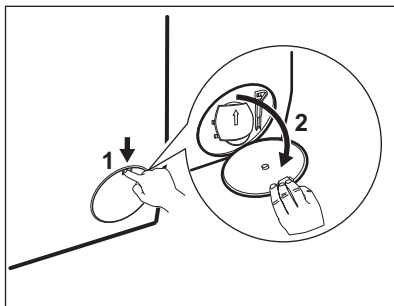

1.

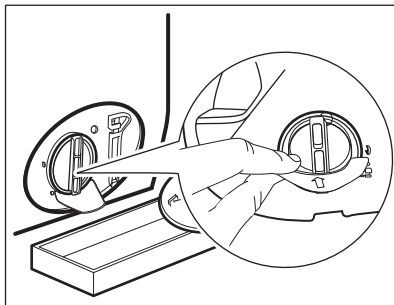

2.

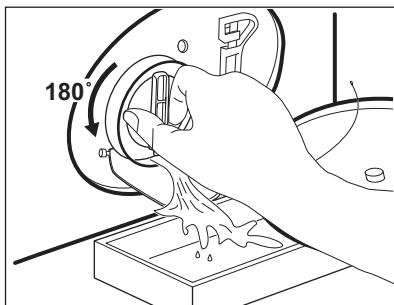

3.

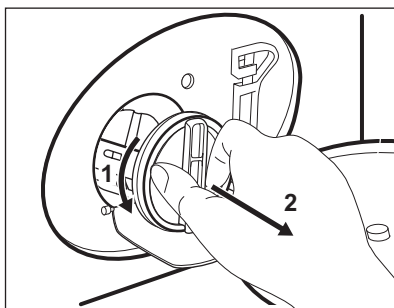

4.

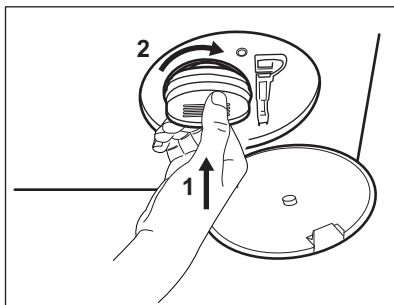
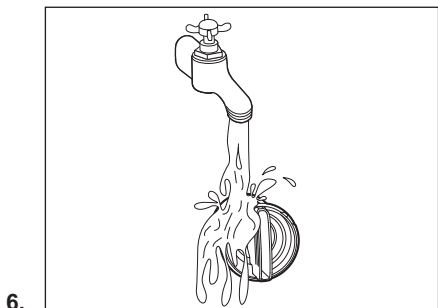
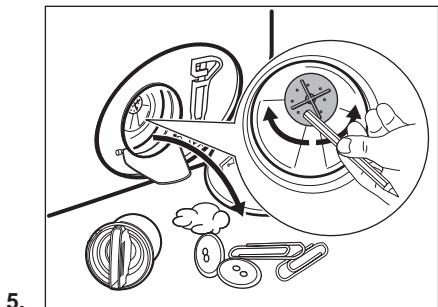

7.

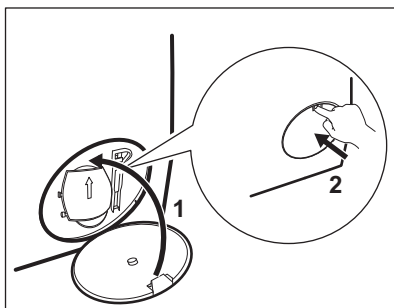

8.

**⚠ BRĪDINĀJUMS!**

Pārliecinieties, ka griežas sūkņa lāpstiņritenis. Ja tas negriežas, sazinieties ar pilnvaroto servisa centru. Pārliecinieties, ka filtrs ir pareizi piegriezts, lai novērstu ūdens noplūdes.

**11.10 Iepļūdes šļūtenes un vārsta filtra tīrīšana**



Ieteicams divreiz gadā tīrīt iepļūdes šļūtenes un vārsta filtrus, lai likvidētu laika gaitā uzkrātās nogulsnes. Lai iztīrītu filtrus, rīkojieties atbilstoši turpmāk sniegtajās diagrammās norādītajam.

1.

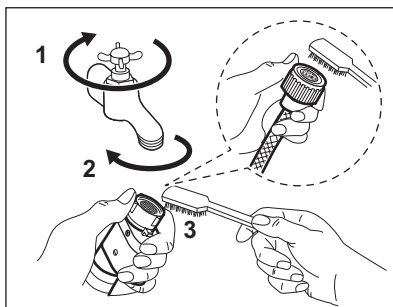

2.

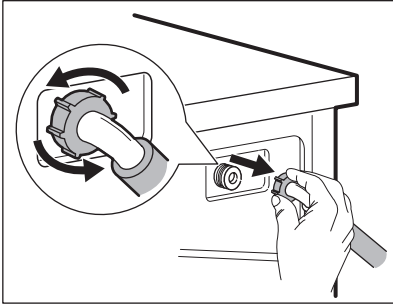

3.

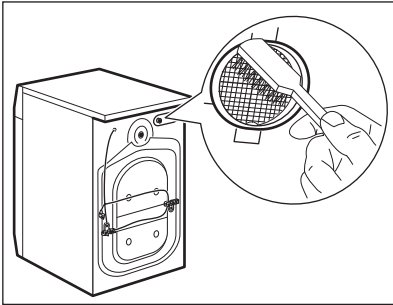

4.

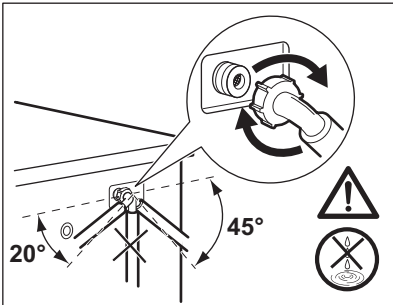

## 11.11 Ārkārtas iztukšošana

Ja ierīce neizsūknē ūdeni, veiciet to pašu procedūru, kas minēta rindkopā "Noplūdes sūkņa tīrīšana". Ja nepieciešams, iztīriet sūkni.

## 11.12 Brīdinājumi par salu

Ja ierīce uzstādīta vietā, kur gaisa temperatūra var sasniegt 0 °C vai zemāku temperatūru, izlaidiet atlikušo ūdeni no iepļūdes šļūtenes un izsūknējiet to no sūkņa.

1. Atvienojiet kontaktdakšu no kontaktlīdzi.
2. Aizgrieziet ūdens krānu.
3. Ielieciet iepļūdes šļūtenes divus galus konteinerā un ļaujiet ūdenim izplūst no šļūtenes.
4. Iztukšojiet sūkni. Skatiet ārkārtas ūdens izvadīšanas procedūru.
5. Kad sūknis ir tukšs, uzstādiet atpakaļ iepļūdes šļūteni.

### ⚠ BRĪDINĀJUMS!

Pārļiecinieties, ka temperatūra ir augstāka par 0 °C, pirms atkal lietojat ierīci.

Ražotājs neatbild par bojājumiem, kas radušies zemas temperatūras rezultātā.

## 12. PATĒRIŅA DATI

### 12.1 Piezīme



QR kods uz ierīces komplektācijā iekļautā energomarkējuma sniedz tīmekļa saiti uz informāciju par ES EPREL datu bāzē iekļauto ierīces ekspluatācijas parametru informāciju. Glabājiet energoefektivitātes markējumu kopā ar lietotāja rokasgrāmatu un visiem pārējiem ierīces komplektācijā iekļautajiem dokumentiem.

Šo pašu informāciju var uzzināt arī EPREL, atverot saiti <https://eprel.ec.europa.eu> un norādot ierīces energoefektivitātes nominālo datu plāksnītē norādīto modeļa nosaukumu un produkta numuru.

Vērtības un programmu ilgums var atšķirties atkarībā no dažādiem apstākļiem (piem., istabas temperatūras, ūdens temperatūras un spiediena, veļas daudzuma un veida, elektroīkla sprieguma), kā arī no programmas noklusējuma iestatījumu maiņas.

### Saskaņā ar Komisijas regulu ES 2019/2023

Eco 40-60 programma	kg	kWh	Litri	hh:mm	% 1)	°C	apgr./min <sup>2)</sup>
Pilns veļas ielādes daudzums	9	0.760	64.0	3:40	53.00	33	1351
Daļējas noslodzes tilpnes veļas ielādes daudzums	4,5	0.440	47.0	2:45	53.00	27	1351
Ceturtdaļas pilnības pakāpes veļas ielādes daudzums	2,5	0.300	39.0	2:35	54.00	26	1351

1) Atlikušais mitrums izgriešanas fāzes beigās. Jo lielāks veļas izgriešanas ātrums, jo lielāks ir troksnis un jo zemāks ir atlikušā mitruma līmenis.

2) Maksimālais veļas izgriešanas ātrums.

### Bieži lietotas programmas



Šīs vērtības ir tikai orientējošas.

Programmas	kg	kWh	Litri	hh:mm	% 1)	°C	apgr./min <sup>2)</sup>
Cottons <sup>3)</sup> 90 °C	9	2.75	85.0	4:00	52.00	85	1400
Cottons 60 °C	9	1.65	80.0	3:30	52.00	55	1400



Pēc programmas darbības beigām izņemiet veļu no ierīces.

Nospiediet taustiņu **On/Off**, lai izslēgtu ierīci.

## 13.2 Apkope un tīrīšana

### Periodiska tīrīšanas prakse palīdz pagarināt ierīces mūžu.

Pēc katra cikla atstājiet durvis un mazgāšanas līdzekļa dozatoru mazliet atvērtu, lai ierīcē cirkulētu gaiss un izžūtu mitrums — tas novērsīs pelējumu un smakas.

Ja ierīce netiek izmantota ilgāku laiku, aizgrieziet ūdens krānu un atvienojiet ierīci no strāvas padeves.

Atkalņošana	Divreiz gadā
Apkopes mazgāšanas cikls	Reizi mēnesī
Durvju blīves tīrīšana	Reizi divos mēnešos
Veļas tīltnes tīrīšana	Reizi divos mēnešos
Mazgāšanas līdzekļa dozatora tīrīšana	Reizi divos mēnešos
Izvad sistēmas sūkņa filtra tīrīšana	Divreiz gadā
Ūdens ietilpdes šļūtenes un vārsta filtra tīrīšana	Divreiz gadā

Uzturiet tīras plastmasas daļas, it īpaši mazgāšanas līdzekļa atvilktnes tuvumā, notīriet izlijušo šķidrumu šļakatas.

Turpmākos paragrāfos paskaidrots, kā konkrētās daļas jātīra.

### Durvju divkārs blīvējums

Šai ierīcei ir **pašattīroša ūdens iztukšošanas sistēma**, kas ļauj no apgērba atdalījušās nelielas pūkas izvadīt kopā ar ūdeni. Regulāri pārbaudiet blīvi un, ja nepieciešams, iztīriet, kā norādīts turpmāk sniegtajā diagrammā. Cikla beigās var izvākt monētas, pogas un citus mazus priekšmetus.

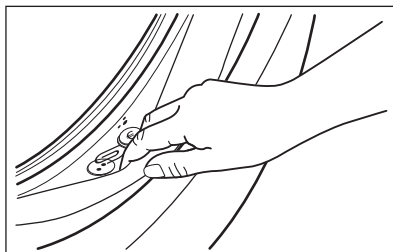

Notīriet to nepieciešamības gadījumā, izmantojot amonjaka krēma tīrīšanas līdzekli, nesaskrāpējot blīvējuma virsmu.



Vienmēr ievērojiet uz produkta iepakojuma sniegtās norādes. Pārbaudiet un izņemiet priekšmetus (ja tādi ir), kuri var nonākt locījumos. Pārliecinieties, ka starp blīvējumu un durvīm netiktu iespiesta veļa. Izmantojiet mitru drānu, lai pēc mazgāšanas programmas cikla beigām no durvju blīvējuma noslaucītu netīrumus un ūdens nogulsņējumus.

### Svešķermeņu izņemšana



Pirms cikla aktivizēšanas gādājiet, lai visas kabatas būtu tukšas un viss, kas kustās, piesiets.



Izņemiet visus svešķermeņus (piemēram, metāla sprādzes, pogas, monētas u.t.t.), kuras var atrast durvju blīvē, filtros un veļas tīltnē. Ja nepieciešams, sazinieties ar pilnvaroto apkopes centru.

### Ūdens izvad sistēmas sūkņa filtra tīrīšana

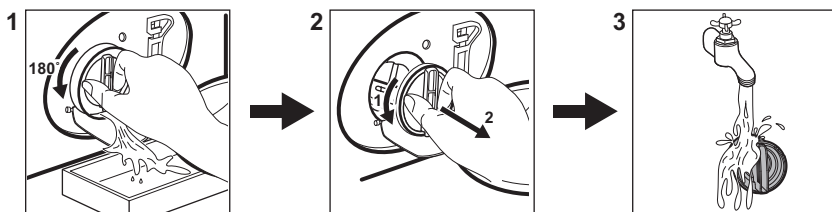
Regulāri iztīriet šo filtru, īpaši, ja displejā parādās brīdinājuma kods **E20**.



### 13.3 Programmas

Programma	Ievietojamais veļas daudzums	Produkta apraksts
<b>Cottons</b>	9 kg	Balti un krāsaini kokvilnas izstrādājumi. Ideāli piemērots vidēji netīrai un ļoti netīrai veļai.
<b>Synthetics</b>	4 kg	Sintētikas vai jauktu audumu izstrādājumi.
<b>Delicates</b>	2 kg	Smalki audumi, piemēram, akrila, viskozes, poliestera izstrādājumi.
<b>Wool</b> 	1,5 kg	Vilnas izstrādājumi, kurus var mazgāt veļas mašīnā, vilnas un smalki izstrādājumi, kurus jāmazgā ar rokām.
<b>Rapid 20min</b>	3 kg	Viegli netīri vai vienreiz valkāti kokvilnas un sintētikas izstrādājumi.
<b>Rinse</b>	9 kg	Visi audumi, izņemot vilnas izstrādājumus un smalkveļu. Programma skalošanai un veļas izgriešanai.
<b>Spin/Drain</b>	9 kg	Visi audumi, izņemot vilnas izstrādājumus un smalkveļu. Programma veļas izgriešanai un ūdens izsūkņēšanai.
<b>Jeans</b>	4 kg	Džinsa un trikotāžas apģērbi.
<b>Sport</b>	4 kg	Sporta apģērbi.
<b>Silk</b>	0,5 kg	Īpaša mazgāšanas programma zīda un sintētiskiem izstrādājumiem.
<b>Duvet</b>	3 kg	Viena sintētiskā sega, gultas pārklājs, virspalags.
<b>Outdoor</b> 	2,5 kg <sup>1)</sup> , 1 kg <sup>2)</sup> ,	Moderni āra sporta apģērbi.
<b>Hygiene</b> 	9 kg	Balta kokvilnas veļa. Šī programma likvidē vairāk nekā 99,99 % baktēriju un vīrusu <sup>3)</sup>

Programma	levietoja- mais veļas daudzums	Produkta apraksts
-----------	--------------------------------------	-------------------

Eco 40-60      9 kg 4),      Balta un krāsaina kokvilna. Vidēji netīri apģērbi.

- 1) Mazgāšanas programma.
- 2) Mazgāšanas programma un ūdensnecauraidības atjaunošanas fāze.
- 3) Pārbaudīta pret zeltaino stafilokoku (*Staphylococcus aureus*), enterokokiem (*Enterococcus faecium*), raugveida sēnītēm (*Candida albicans*), baktēriju *Pseudomonas aeruginosa* un MS2 bakteriofāgu ārējā pārbaudē, kuru 2021. gadā veica uzņēmums "Swissatest Testmaterialien AG" (pārbaudes ziņojuma nr. 202120117).
- 4) Saskaņā ar Eiropas Komisijas regulu ES 2019/2023 šī programma 40 °C temperatūrā vienā ciklā ļauj izmazgāt vidēji netīru kokvilnas veļu, kuru drīkst mazgāt 40 °C vai 60 °C temperatūrā.







Veļas sasniegto temperatūru, programmas darbības ilgumu un citus datus skatiet nodaļā "Patēriņa vērtības". Visefektīvākās programmas energopatēriņa ziņā parasti ir tās, kas darbojas ar zemākā temperatūrā un ilgāku laiku.

levijotot ierīcē veļu līdz katras programmas maksimālajai norādītajai

ietilpībai, jūs samazināsiet enerģijas un ūdens patēriņu.

### Mazgāšanas programmām piemēroti veļas mazgāšanas līdzekļi

Programmas	Universāls veļas mazgāšanas pulveris 1)	Šķidrāis universālais mazgāšanas līdzeklis	Šķidrāis mazgāšanas līdzeklis krāsainiem audumiem	Smalkveļa, vilnas izstrādājumi	Īpašs
Cottons	▲	▲	▲	--	--
Synthetics	▲	▲	▲	--	--
Delicates	--	--	--	▲	▲
Wool  	--	--	--	▲	▲
Rapid 20min	--	▲	▲	--	--
Jeans	--	--	▲	▲	▲
Sport	--	▲	▲	--	▲
Silk	--	--	--	▲	▲
Duvet	--	--	--	▲	▲
Outdoor 	--	--	--	▲	▲
Hygiene  	▲	▲	--	--	▲
Eco 40-60 ,	▲	▲	▲	--	--

1) Temperatūrā, kas pārsniedz 60 °C, ieteicams lietot pulverveida mazgāšanas līdzekli.

-- = nav ieteicams ▲ = ieteicams

## 14. MAZGĀŠANAS LĪDZEKĻA VEIDS UN DAUDZUMS.

- Lietojiet tikai veļas mazgājamām mašīnām paredzētos mazgāšanas un citus līdzekļus. Vispirms ievērojiet šādus vispārējus noteikumus:
  - pulvera mazgāšanas līdzekļi (arī tabletes un vienas devas mazgāšanas līdzekļi) visiem auduma veidiem, izņemot delikātiem. Dodiet priekšroku veļas pulverim ar balinātāju baltajiem apģērbiem un veļas dezinfekcijai,
  - šķidrīe mazgāšanas līdzekļi (arī vienas devas mazgāšanas līdzekļi), programmām mazgāšanai zemās temperatūrās (60 °C maks.) visu veidu audumiem, vai īpaši tikai vilnai.
- Nejauciet kopā dažādus veļas mazgāšanas līdzekļu veidus.
- Izmantojiet mazāku mazgāšanas līdzekļa daudzumu, ja:
  - mazgājat nelielu veļas daudzumu;
  - veļa ir tikai nedaudz netīra.

- ja mazgāšanas laikā veidojas daudz putu.
- Izmantojot mazgāšanas līdzekli tablešu vai kapsulu formā, vienmēr ievietojiet to veļas tilpnē, nevis mazgāšanas līdzekļa dozatorā, un ievērojiet ražotāja ieteikumus.

### Nepietiekams mazgāšanas līdzekļa daudzums var izraisīt:

- neapmierinošus mazgāšanas rezultātus;
- mazgājamā veļa var palikt pelēka;
- taukainas drēbes;
- pelējumu ierīcē.

### Pārmērīgs mazgāšanas līdzekļa daudzums var izraisīt:

- putas;
- sliktāku mazgāšanas rezultātu;
- nepietiekamu skalošanu;
- lielāku ietekmi uz vidi.

## 15. BRĪDINĀJUMA KODI UN IESPĒJAMĀS KĻŪMES

Ierīci neuzsāk darbu vai arī darbības laikā tā pārtrauc darboties. Vispirms mēģiniet rast problēmas risinājumu (skatiet tabulas).



### BRĪDINĀJUMS!

Pirms jebkuras pārbaudes veikšanas atvienojiet ierīci no elektrotīkla.

Problēma	Iespējamais risinājums
<b>E 10</b> Ierīce pienācīgi neuzpildās ar ūdeni.	<ul style="list-style-type: none"><li>• Pārliedcinieties, ka ir atvērts ūdens krāns.</li><li>• Pārbaudiet, vai ūdens padeves spiediens nav pārāk zems. Lai saņemtu šo informāciju, sazinieties ar savu vietējo ūdensapgādes uzņēmumu.</li><li>• Pārliedcinieties, ka nav aizsprostots ūdens krāns.</li><li>• Pārliedcinieties, ka iekļūdes lokanais savienojums nav salocījies, bojāts vai saliekts.</li><li>• Pārliedcinieties, ka ir pareizi izveidots aizplūdes lokanā savienojuma pieslēgums.</li><li>• Pārliedcinieties, ka nav aizsprostots iekļūdes lokanā savienojuma filtrs un vārsta filtrs.</li></ul>

## E20

Ierīce neizsūkņē ūdeni.

- Pārļiecinieties, ka nav aizsprostots izlietnes sifons.
- Pārļiecinieties, ka aizplūdes lokanais savienojums nav salocījies vai saliekts.
- Pārļiecinieties, ka nav aizsprostots izvadsistēmas filtrs. Nepieciešamības gadījumā noīriet filtru.
- Pārļiecinieties, ka ir pareizi izveidots aizplūdes lokanā savienojuma pieslēgums.
- Iestatiet aizplūdes programmu, ja iestatāt programmu bez aizplūdes fāzes.
- Ja esat izvēlējies iespēju, kuras beigās ūdens netiek izvadīts no veļas tīlpnes, iestatiet aizplūdes programmu.

## E40

Ierīces durvis ir atvērtas vai nav pareizi aizvērtas.

- Pārļiecinieties, ka ierīces durvis ir kārtīgi aizvērtas.

## E91

Iekšēja kļūme. Ierīces elektronisko elementu starpā nav saziņas.

- Programma netika pienācīgi pabeigta, vai ierīce pārāk ātri pārtrauca darbību. Izslēdziet ierīci un ieslēdziet to atkārtoti.
- Ja brīdinājuma kods parādās atkārtoti, sazinieties ar pilnvaroto servisa centru.

## EKO

Elektroenerģijas padeve ir nestabila.

- Pagaidiet, līdz elektroenerģijas padeve nostabilizējas.

## EFO

Ūdens pretnoplūdes sistēma ir ieslēgta.

- Atvienojiet ierīci un aizveriet ūdens krānu. Sazinieties ar pilnvaroto servisa centru.

Ja problēma joprojām pastāv, sazinieties ar pilnvaroto servisa centru. Servisa centram nepieciešamie dati ir norādīti tehnisko datu plāksnītē

\* Daži brīdinājuma kodi var netikt parādīti. Informācija var mainīties bez iepriekšēja paziņojuma.

## 16. AR VIDĪ SAISTĪTI APSVĒRUMI

Nododiet otrreizējai pārstrādei materiālus ar simbolu . Ievietojiet iepakojuma materiālus atbilstošajos konteineros to otrreizējai pārstrādei. Palīdziet aizsargāt vidi un cilvēku veselību, nododot elektrisko un elektronisko iekārtu atkritumus pārstrādei. Neizmetiet

ierīces, kas apzīmētas ar simbolu  kopā ar māsasaimniecības atkritumiem. Nododiet ierīci vietējā pārstrādes uzņēmumā vai sazinieties ar savu pašvaldību.

## Sveiki atvykę į „Electrolux“ pasaulį! Dėkojame, kad pasirinkote mūsų prietaisą.



Siekdami tausoti, mes mažiname popieriaus naudojimą ir visas naudojimo instrukcijas pateikiame internete. Raskite visą naudojimo instrukciją adresu [electrolux.com/manuals](http://electrolux.com/manuals)



Gaukite naudojimo patarimų, brošiūrų, trikčių šalinimo, aptarnavimo ir remonto informacijos adresu [electrolux.com/support](http://electrolux.com/support)



Jūsų prietaisui skirtų priedų, eksploatacinių medžiagų ir originalių atsarginių dalių ieškokite čia: [electrolux.com/shop](http://electrolux.com/shop)

Galimi pakeitimai.

## TURINYS

1. SAUGOS INFORMACIJA.....	211
2. SAUGOS INSTRUKCIJA.....	213
3. GAMINIO APRAŠYMAS.....	216
4. TECHNINĖ INFORMACIJA.....	217
5. MONTAVIMAS.....	217
6. VALDYMO SKYDELIS.....	221
7. RATUKAS IR MYGTUKAI.....	222
8. PROGRAMOS.....	225
9. NUSTATYMAI.....	229
10. KASDIENIS NAUDOJIMAS.....	230
11. VALYMAS IR PRIEŽIŪRA.....	233
12. SAŃNAUDŲ VERTĖS.....	239
13. SPARTUSIS VADOVAS.....	240
14. SKALBIMO PRIEMONĖS RŪŠIS IR KIEKIS.....	244
15. KLAUDŲ KODAI IR GALIMI SUTRIKIMAI.....	244
16. APLINKOS APSAUGA.....	245

## 1. ⚠ SAUGOS INFORMACIJA



Prieš įrengdami ir naudodami prietaisą, atidžiai perskaitykite pateiktą instrukciją.

Gamintojas neatsako už sužalojimus ar nuostolius, patirtus dėl netinkamo prietaiso įrengimo ar naudojimo. Instrukciją visada laikykite saugioje ir pasiekiamoje vietoje, kad prireikus galėtumėte ja pasinaudoti.

## 1.1 Vaikų ir pažeidžiamų žmonių sauga

- Vyresni nei 8 metų vaikai ir asmenys, turintys fizinių, jutiminių arba protinių sutrikimų, arba asmenys, kuriems trūksta patirties ar žinių, šį prietaisą gali naudoti tik prižiūrimi kitų arba gavę nurodymus, kaip saugiai naudotis prietaisu, jei jie supranta su prietaiso naudojimu susijusius pavojus.
- Nuo 3 iki 8 metų vaikų ir asmenų, turinčių sunkią negalią, negalima palikti be priežiūros ir kitaip leisti pasiekti naudojamą prietaisą.
- Mažesnių nei 3 metų vaikų negalima palikti be priežiūros ar kitaip leisti pasiekti naudojamą prietaisą.
- Vaikus būtina prižiūrėti ir užtikrinti, kad jie su prietaisu nežaistų.
- Visas pakuotės medžiagas saugokite nuo vaikų ir tinkamai pašalinkite.
- Valymo priemonės laikykite vaikams nepasiekiamoje vietoje.
- Neleiskite nepilnamečiams vaikams ir gyvūnams būti šalia prietaiso atidarytomis durelėmis.
- Jeigu prietaise yra apsaugos nuo vaikų įtaisas, jį reikia suaktyvinti.
- Vaikai be priežiūros negali atlikti prietaiso valymo ir naudotojo priežiūros darbų.

## 1.2 Bendrieji saugos reikalavimai

- Šis buitinis prietaisas skirtas skalbti tik tokius skalbinius, kurie yra tinkami skalbti skalbyklėse.
- Tai buitinis prietaisas, skirtas naudoti patalpose, vienam šeimos ūkiui.
- Šį prietaisą galima naudoti biuruose, viešbučių kambariuose, nakvynės ar svečių namuose, sodybose ar kitoje panašioje aplinkoje, kur prietaiso naudojimo intensyvumas neviršija buitinio (vidutinio) naudojimo.
- Nebandykite pakeisti šio prietaiso techninių savybių.

- Didžiausia leistina prietaiso apkrova – 9 kg. Neviršykite maksimalaus kiekvienai programai numatyto skalbinių kiekio (žr. skyrių „Programos“).
- Darbinis vandens slėgis vandens tiekimo taške turi būti nuo 0,5 baro (0,05 MPa) iki 10 barų (1,0 MPa).
- Pasirūpinkite, kad apatinių ventiliacijos angų neblokėtų kilimai ar kitos grindų dangos.
- Prietaisą prie vandentiekio junkite naujomis kartu su prietaisu gautomis arba įgalotojo techninės priežiūros centro patvirtintomis žarnomis.
- Nenaudokite senų žarnų.
- Jei būtų pažeistas maitinimo laidas, jį gali pakeisti tik gamintojas, jo įgaliotasis techninės priežiūros centras arba panašios kvalifikacijos asmenys– antraip gali kilti elektros pavojus.
- Prieš bet kokius techninės priežiūros darbus išjunkite prietaisą ir ištraukite maitinimo laido kištuką iš elektros lizdo.
- Nevalykite prietaiso didelio slėgio vandens purkštuvais ir (arba) garais.
- Išvalykite prietaisą drėgna šluoste. Naudokite tik neutralius ploviklius. Nenaudokite šveičiamųjų produktų, šveitimo kempinių, tirpiklių arba metalinių grandyklių.
- Jeigu džiovyklė pastatyta ant skalbyklės viršaus, būtinai naudokite tinkamą ir ELECTROLUX patvirtintą džiovyklės tvirtinimo priedą (daugiau informacijos rasite skyriuje „Priedai. Tvirtinimo rinkinys“).

## 2. SAUGOS INSTRUKCIJA

### 2.1 Įrengimas



Įrengimas turi atitikti galiojančias nacionalines taisykles.

- Nuimkite visas pakuotės medžiagas ir gabenimo varžtus, įskaitant guminę įvorę su plastikiniu tarpikliu.

- Gabenimo varžtus laikykite saugioje vietoje. Jeigu prietaisą ateityje reikės perkelti, juos reikia įsukti, kad būgnas būtų užfiksuotas ir apsaugotas nuo vidinio sugadinimo.
- Visada būkite atsargūs, kai perkeliate prietaisą, nes jis yra sunkus. Visada mėvėkite apsaugines pirštines ir avėkite uždarą avalynę.

- Vadovaukitės su prietaisu pateiktomis įrengimo instrukcijomis.
- Neįrenkite ir nenaudokite sugadinto prietaiso.
- Neįrenkite ir nenaudokite prietaiso ten, kur temperatūra gali būti žemesnė nei 0 °C, arba ten, kur jis gali būti veikiamas oro sąlygų.
- Grindys, ant kurių bus įrengtas prietaisas, turi būti plokščios, stabilios, atsparios karščiui ir švarios.
- Pasirūpinkite, kad tarp prietaiso ir grindų vyktų oro cirkuliacija.
- Pastatę prietaisą į nuolatinę jo vietą, gulsčiuuku patikrinkite, ar jis stovi lygiai. Jei jis stovi nelygiai, atitinkamai sureguliuokite jo kojeles.
- Neįrenkite prietaiso tiesiai virš grindyse esančio kanalizacijos vamzdžio.
- Nepurškite ant prietaiso vandens ir saugokite jį nuo pernelyg didelės drėgmės poveikio.
- Nestatykite prietaiso ten, kur prietaiso durelių negalima atidaryti iki galo.
- Nedėkite po prietaisu uždaros talpyklės ištekėjusiam vandeniui surinkti. Kreipkitės į įgaliojantį techninės priežiūros centrą, kad išsiaiškintumėte, kokius priedus galite naudoti.

## 2.2 Elektros prijungimas

### ĮSPĖJIMAS!

Pavojus sukelti gaisrą ir gauti elektros smūgį.

- DĖMESIO! Šį prietaisą reikia jungti prie žeminto lizdo.
- Visada naudokite tinkamai įrengtą žemintą saugųjį elektros lizdą.
- Įsitikinkite, kad parametrai techninių duomenų plokštelėje atitinka maitinimo tinklo elektros vardinius duomenis.
- Nenaudokite daugiakanalių adapterių ir ilginamųjų laidų.
- Būkite atsargūs, kad nesugadintumėte elektros kištuko ir maitinimo laido. Jei reikėtų pakeisti maitinimo laidą, tai turi padaryti mūsų įgaliojasis techninės priežiūros centras.
- Elektros kištuką į tinklo lizdą junkite tik tuomet, kai visiškai pabaigsite įrengimą.

Įsitikinkite, kad įrengus prietaisą, elektros laido kištuką būtų lengva pasiekti.

- Nelieskite maitinimo laido arba elektros kištuko šlapiomis rankomis.
- Norėdami išjungti prietaisą, netraukite už maitinimo laido. Visada traukite paėmę už elektros kištuko.

## 2.3 Vandens jungtis

- Tiekiamo vandens temperatūra neturi viršyti 25 °C.
- Nepažeiskite vandens žarnų.
- Prieš jungdami prietaisą prie naujų ar ilgai nenaudotų vamzdžių, remontuotų arba naujų prietaisų (vandens skaitiklių ir pan.), palaukite kol pradės tekėti švarus ir skaidrus vanduo.
- Pirmą kartą naudodami prietaisą ir juo pasinaudoję patikrinkite, ar nėra vandens nuotėkio.
- Nenaudokite ilginamųjų žarnų vandens įleidimo žarnai pailginti. Dėl vandens tiekimo žarnos keitimo kreipkitės į įgaliojantį techninės priežiūros atstovą.
- Išpakavę prietaisą galite pamatyti iš vandens išleidimo žarnos ištekantį vandenį. Taip yra todėl, kad gamykloje prietaisas buvo bandomas naudojant vandenį.
- Vandens išleidimo žarną galima pailginti iki 400 cm. Dėl kitos vandens išleidimo žarnos arba jos ilginamosios dalies kreipkitės į įgaliojantį techninės priežiūros atstovą.
- Pasirūpinkite, kad įrengus prietaisą liktų prieiga prie čiaupo.
- Kiekvieną kartą panaudoję prietaisą, užsukite vandens čiaupą.

## 2.4 Naudojimas

### ĮSPĖJIMAS!

Sužeidimo, elektros smūgio, gaisro, nudegimų arba prietaiso sugadinimo pavojus.

- Vadovaukitės ploviklio pakuotėje pateiktais saugos nurodymais.
- Šalia prietaiso, į prietaisą arba ant jo nedėkite degių medžiagų arba degiomis medžiagomis sudrėkintų daiktų.
- Neskalbkite stipriai alyva, tepalu ar kitomis riebiomis medžiagomis suteptų audinių.

Gali sugadinti prietaiso gumines dalis. Tokius audinius, prieš dėdami į prietaisą, išskalbkite rankomis.

- Nenaudokite skalbinių kvapų, kad nepažeistumėte plastikinų ir guminių prietaiso dalių.
- Programai veikiant nelieskite durelių stiklo. Stiklas gali įkaisti.
- Pasirūpinkite, kad nuo skalbinių būtų pašalinti visi metaliniai objektai.

## 2.5 Paslauga

- Dėl prietaiso remonto kreipkitės į įgaliotąjį techninės priežiūros centrą. Naudokite tik originalias dalis.
- Atkreipkite dėmesį, kad pačių arba neprofesionalus remontas gali turėti pasekmių saugai ir panaikinti garantiją.
- Nutraukus modelio gamybą, šių atsarginių dalių galima įsigyti bent 10 metų: variklį ir variklio šepetėlius, variklio ir būgno sąsajos mazgą, siurblius, amortizatorius ir spyruokles, skalbimo būgną, būgno kryžmę ir rutulinius guolius, šildytuvus ir kaitinimo elementus, įskaitant šildymo siurblius, vamzdžius ir susijusią įrangą, žarnas, vožtuvus, filtrus, hermetikus, spausdintines plokštes, elektroninius ekranus, slėginius jungiklius, termostatus ir kitus jutiklius, programinę ir aparatinę įrangą, įskaitant atkūrimo, dureles, lankstus, sandariklius, durelių užrakinimo mazgą ir plastikinės detales, pavyzdžiui,

skalbimo priemonių dozatorių. Jūsų šalyje šis laikotarpis gali būti ilgesnis. Daugiau informacijos rasite mūsų internetinėje svetainėje.

- Įsidėmėkite, kad tam tikros šios atsarginės dalys yra prieinamos tik profesionaliems remonto specialistams ir kad ne visos atsarginės dalys yra aktualios visiems modeliams.
- Šio gaminio viduje esanti (-čios) lemputė (-ės) ir atskirai parduodamos atsarginės lemputės: Šios lemputės turi atlaikyti ekstremalias fizines sąlygas buitiniuose prietaisuose, pavyzdžiui, temperatūrą, vibraciją, drėgmę, arba yra skirtos informuoti apie prietaiso veikimo būseną. Jos nėra skirtos naudoti kitoms paskirtims ir netinka patalpoms apšviesti.

## 2.6 Šalinimas

### ĮSPĖJIMAS!

Pavojus susižeisti arba uždusti.

- Atjunkite prietaisą nuo tinklo maitinimo ir vandentiekio.
- Nupjunkite maitinimo laidą prie pat prietaiso ir tinkamai utilizuokite.
- Išimkite durų velkę, kad vaikai arba naminiai gyvūnai neįstrigtų būgne.
- Prietaisą šalinkite pagal vietinius elektrinės ir elektroninės įrangos atliekų šalinimo reikalavimus.

## 3. GAMINIO APRAŠYMAS

### 3.1 Prietaiso apžvalga

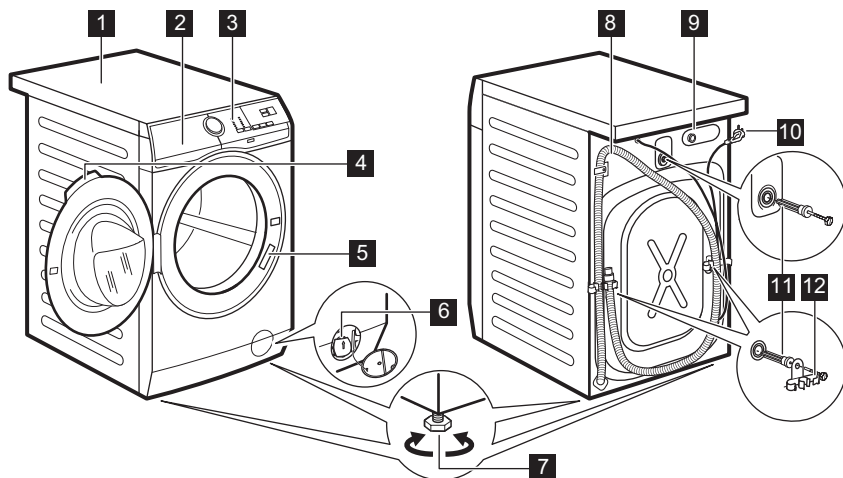

- 1 Darbastalis
- 2 Skalbiklio dalytuvas
- 3 Valdymo skydelis
- 4 Durelių rankena
- 5 Techninių duomenų plokštelė
- 6 Vandens išleidimo siurblio filtras
- 7 Kojelės prietaisui išlyginti

- 8 Vandens išleidimo žarna
- 9 Vandens tiekimo žarnos jungtis
- 10 Elektros maitinimo laidas
- 11 Transportavimo varžtai
- 12 Žarnos atrama

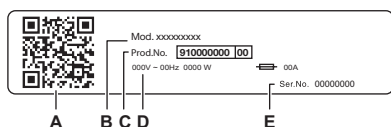

**Techninių duomenų lentelėje nurodyta:**

- A. QR kodas
- B. Modelio pavadinimas
- C. Gaminio numeris
- D. Elektros parametrai
- E. Serijos numeris

Nuskaitykite ant prietaiso esantį **QR kodą**, kad užregistruotumėte savo gaminį ir išnaudotumėte visas jo galimybes.

- 📄 – gaukite prieigą prie išsamios informacijos apie savo prietaisą, dokumentų ir straipsnių apie tai, kaip naudotis geriausiomis funkcijomis (naudojimo instrukciją taip pat rasite [electrolux.com/manuals](http://electrolux.com/manuals))
- 🔧 – gaukite naudojimo patarimų, informacijos apie trikčių šalinimą, priežiūrą ir remontą (taip pat rasite [electrolux.com/support](http://electrolux.com/support))
- 🛒 – įsigykite prietaiso priedų, eksploatacinių medžiagų ir originalių atsarginių dalių (taip pat rasite [electrolux.com/shop](http://electrolux.com/shop))

## 4. TECHNINĖ INFORMACIJA

Matmenys	Plotis / aukštis / bendras gylis	59,7 cm /84,7 cm /65,8 cm
Elektros prijungimas	Įtampa Bendroji galia Saugiklis Dažnis	230 V 2100 W 10 A 50 Hz
Apsaugos klasė. Apsauginis dangtis prietaisą apsaugo nuo kietųjų dalelių ir drėgmės, išskyrus nuo drėgmės neapsaugotą žemos įtampos įrangą.		IPX4
Tiekiamo vandens slėgis	Mažiausias Didžiausias	0,5 baro (0,05 MPa) 10 bar (1,0 MPa)
Vandens tiekimas <sup>1)</sup>		Šaltas vanduo
Didžiausias kiekis	„Cotton“/ Medvilnė	9 kg

1) Prijunkite vandens įleidimo žarną prie vandens čiaupo su 3/4" sriegiu.

## 5. MONTAVIMAS

### ⚠ ĮSPĖJIMAS!

Žr. saugos skyrius.

### 5.1 Išpakavimas

1. Atidarykite dureles. Iš būgno išimkite visas dalis.

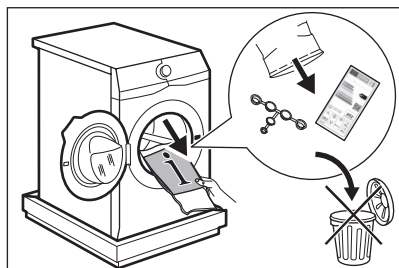

### i

Priklausomai nuo prietaiso modelio tiekiami priedai gali skirtis.

2. Padėkite pakuotę ant grindų, už prietaiso, ir atsargiai paverskite prietaisą ant nugarėlės. Nuimkite apsaugą nuo

prietaiso apačios.

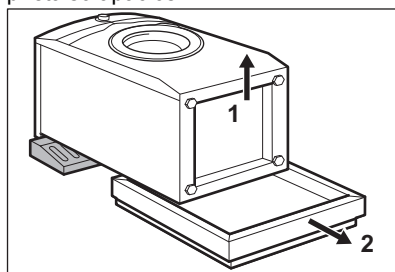

### ⚠ DĖMESIO

Neguldykite skalbyklės ant jos priekio.

3. Vėl pastatykite prietaisą. Ištraukite maitinimo kabelį ir vandens išleidimo žarną iš žarnos laikiklių.

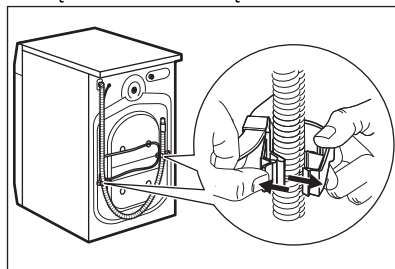

### ⚠ **ĮSPĖJIMAS!**

Iš žarnos galite ištekėti vandens. Vandens gali likti po skalbyklės tikrinimo gamykloje.

4. Išsukite tris gabenimo varžtus ir ištraukite plastikinius tarpiklius.

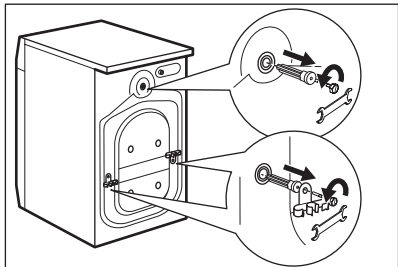

**Rekomenduojame išsaugoti pakuotę ir gabenimui skirtus varžtus, jei ateityje prietaisą tectų gabenti.**

5. Angas uždenkite plastikiniais dangteliais, kuriuos rasite maišelyje, kartu su naudojimo vadovu.

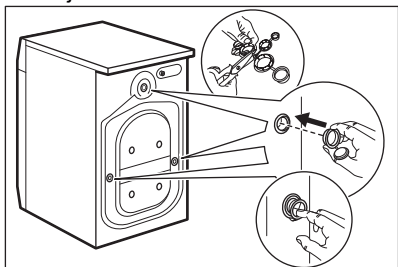

## 5.2 Informacija apie įrengimą

### Pastatymas ir išlygiavimas

Tinkamai sureguliuokite prietaisą, kad jis veiktų neviruotų, nekeltų triukšmo ir nejudėtų.

1. Prietaisą pastatykite ant kietų ir lygių grindų. Pastatykite prietaisą, taip, kad jis stovėtų horizontaliai ir stabiliai. Patikrinkite, ar prietaisas neličia sienos ir kitų baldų, o po prietaisu gali cirkuluoti oras.

2. Prietaiso horizontalumą reguliuokite kojelėmis. Visos kojelės turi remtis į grindis.

### ⚠ **ĮSPĖJIMAS!**

Nekiškite po prietaiso kojelėmis kartono, medžio gabaliukų ar kitų medžiagų.

### Vandens įleidimo žarna

### ⚠ **DĖMESIO**

Patikrinkite, ar žarnos nepažeistos ir ar jungtys sandarios. Nenaudokite ilginamųjų žarnų vandens įleidimo žarnai pailginti. Susisiekite su aptarnavimo centru dėl informacijos apie vandens padavimo žarnos keitimą.

1. Jei reikia, prijunkite vandens padavimo žarną prie įvado prietaiso nugarinėje dalyje. Dažniausiai ši funkcija būna įdiegta gamykloje.

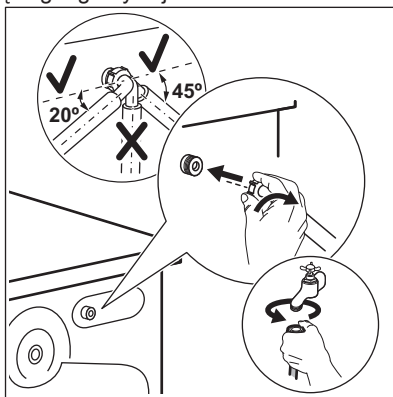

2. Nukreipkite ją kairėn ar dešinėn, atsižvelgdami į vandens čiaupo padėtį. Pasirūpinkite, kad vandens tiekimo žarna nebūtų vertikaloje padėtyje.
3. Jeigu reikia, atsukite veržlę, kad galėtumėte nustatyti tinkamą padėtį.
4. Prijunkite vandens žarną prie 3/4 colio sriegio šalto vandens čiaupo.
5. Kai kuriuose modeliuose vandens padavimo žarna gali būti su vandens stabdymo prietaisu. Jis neleidžia vandeniui pratekėti dėl įprasto žarnos nusidėvėjimo. Jei sektorius langelyje rodo **A** triktį, užsukite vandens čiaupą ir dėl vandens žarnos keitimo susisiekite su įgaliotuoju techninės priežiūros centru.

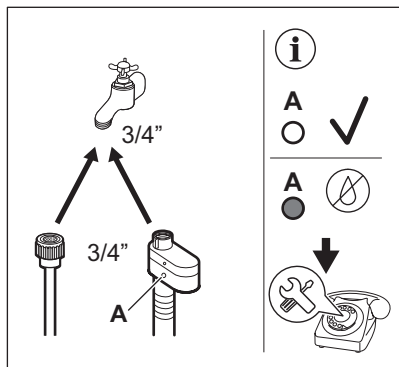

### ⚠️ ĮSPĖJIMAS!

Tiekiamo vandens temperatūra neturi viršyti 25 °C.

### Vandens išleidimas

Vandens išleidimo žarna turi būti ne žemiau kaip 60 cm ir ne aukščiau kaip 100 cm nuo žemės.



Vandens išleidimo žarną galima pailginti iki 400 cm. Dėl atsarginės vandens išleidimo žarnos arba jos ilginamosios dalies susisiekite su įgaliotuoju paslaugų centru.

Vandens išleidimo žarna turi būti sulenkta į kilpą, kad į prietaisą iš kriauklės nepakliūtų purvinas vanduo.

Prijunkite vandens išleidimo žarną prie sifono ir pritvirtinkite spaustuvu. Vandens išleidimo

žarna turi būti sulenkta į kilpą, kad į prietaisą iš kriauklės nepakliūtų purvinas vanduo.

Įkiškite žarną tiesiai į sienoje įrengtą nutekamąjį vamzdį ir pritvirtinkite ją spaustuvu.

Tvirtinimas prie kriauklės sifono be plastikinio kreiptuvo: įkiškite vandens išleidimo žarnos galą į sifoną ir pritvirtinkite veržikliu.

Nutekėjimo žarną galima sulenkti į U formą ir uždėti ant plastikinio laikiklio. Pakabinimas ant kriauklės krašto: pritvirtinkite kreiptuvą prie vandens čiaupo arba sienos.



Patikrinkite, ar iš prietaiso ištekančiam vandeniui plastikinis kreiptuvas nejuda, ir ar vandens išleidimo žarnos galas nėra panardintas į vandenį. Nešvarus vanduo gali patekti į prietaiso vidų. Prieš perkant tik iš įgaliotojo tiekėjo.

Tvirtinimas prie nuotekų vamzdžio su alsuokliu – įkiškite vandens išleidimo žarnos galą tiesiai į išleidimo vamzdelį arba nutekamąjį vamzdį.



Vandens išleidimo žarnos galas turi būti nuolat vėdinamas, t. y., nuotekų vamzdžio vidinis skersmuo (min. 38 mm - min. 1,5 col.) turi būti didesnis už vandens išleidimo žarnos išorinį skersmenį.

Vandens išleidimo žarną galima prijungti skirtingais būdais.

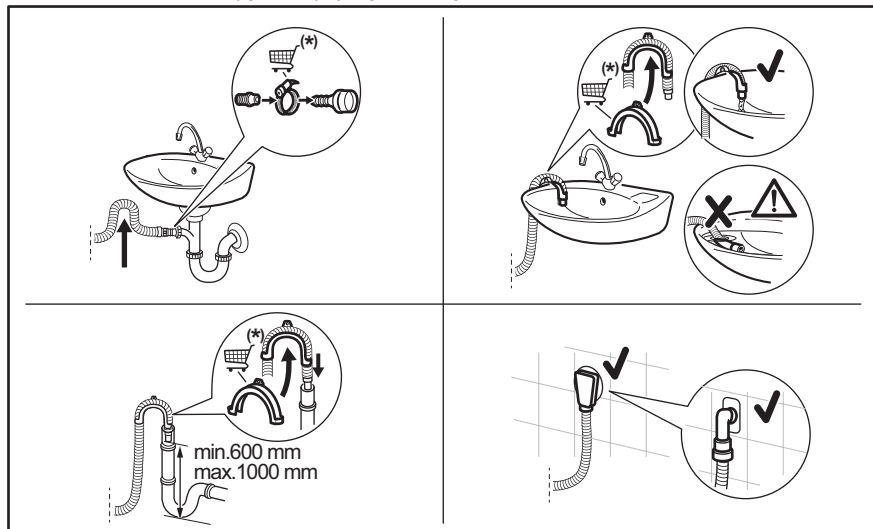

(\*) Galimi pakeitimai neįspėjus.

### 5.3 Elektros prijungimas

Baigę instaliacijos darbus, galite prijungti maitinimo kištuką prie maitinimo lizdo.

Techninių duomenų lentelėje, esančioje ant prietaiso durelių vidinio krašto, ir skyriuje „Techniniai duomenys“ nurodyti reikalingi elektros parametrai. Įsitinkite, kad jie atitinka maitinimo tinklo parametrus.

Patikrinkite, ar jūsų namų elektros tinklas yra pakankamo galingumo, turint omenyje, kad yra įjungti ir kiti prietaisai.

**Junkite prietaisą į įžemintą elektros lizdą.**

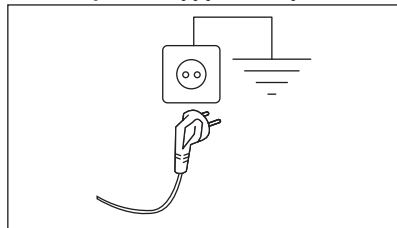

Elektros kabelis po prietaiso prijungimo turi būti lengvai prieinamas.

Dėl šiam prietaisui įrengti reikalingų elektros darbų kreipkitės į mūsų įgaliotąjį techninės priežiūros centrą.

Gamintojas neatsako už žalą arba sužeidimus, kuriuos sukėlė pirmiau išvardytų saugos nurodymų nesilaikymas.

## 6. VALDYMO SKYDELIS

### 6.1 Valdymo skydelio aprašymas

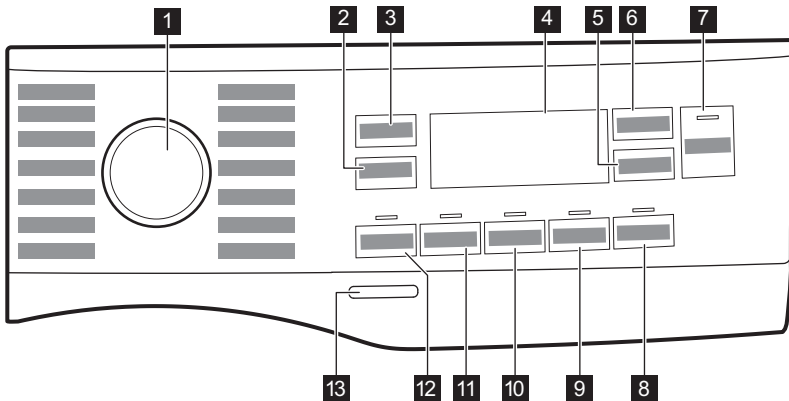





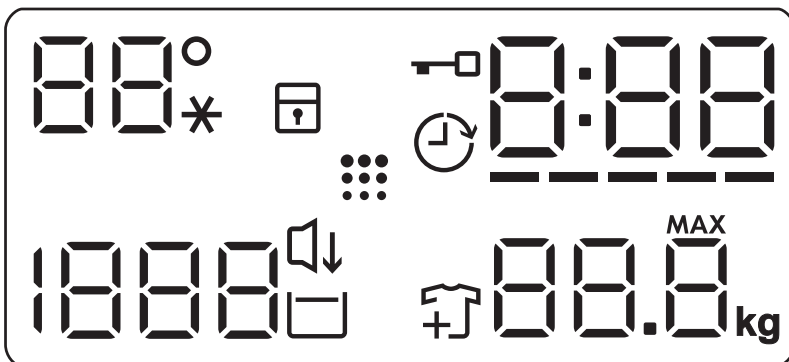

- 1 Programos pasirinkimo ratukas
- 2 Spin mažinimo parinkčių mygtukas
- 3 Temp. mygtukas
- 4 Ekranas
- 5 Delay Start mygtukas
- 6 Time Manager mygtukas
- 7 Start/Pause  jutiklinis mygtukas

- 8 Easy Iron jutiklinis mygtukas
- 9 Silent mygtukas
- 10 Extra Rinse mygtukas
- 11 Stains mygtukas
- 12 Prewash mygtukas
- 13 On/Off mygtukas

### 6.2 Ekranas



	Temperatūros sritis: Temperatūros indikatorius Šalto vandens indikatorius
	Apsaugos nuo vaikų užrakto simbolis.
	Atidėto paleidimo indikatorius.
	Užrakintų durių indikatorius.
	Skaitmeninis indikatorius gali rodyti: <ul style="list-style-type: none"> <li>• Programos trukmę (pvz., 2:40).</li> <li>• Atidėto paleidimo laiką (pvz. 2h).</li> <li>• Ciklo pabaigą (000).</li> <li>• Įspėjamąjį kodą (pvz., E20).</li> <li>• Bendro prietaiso veikimo laiko indikatorius. Daugiau informacijos rasite skyriuje „Nustatymai“, poskyryje „Veikimo valandų skaitiklis“.</li> </ul>
	„Time Manager“ lygio indikatorius

	Maksimalaus skalbinių svorio indikatorius <b>MAX</b> mirksės, kai skalbinių kiekis viršys didžiausią leistiną pasirinktos programos skalbinių kiekį.
	Skalbinių papildymo indikatorius Įsijungia skalbimo fazės pradžioje, kai naudotojas vis dar gali sustabdyti prietaisą ir pridėti daugiau skalbinių.
	Būgno valymo indikatorius Norėdami gauti daugiau informacijos, žr. skyriaus „Priežiūra ir valymas“ skirsnį „Būgno valymas“.
	Silent indikatorius.
	Skalavimo sulaikymo indikatorius.
	Gręžimo sritis: Gręžimo greičio indikatorius Išjungto gręžimo ciklo indikatorius Gręžimo fazė išjungta.

## 7. RATUKAS IR MYGTUKAI

### 7.1 Įžanga



Parinktys / funkcijos negali būti pasirenkamos su visomis skalbimo programomis. Patikrinkite parinkčių / funkcijų ir skalbimo programų suderinamumą programų lentelėje. Parinktis / funkcija gali pašalinti viena kitą; šiuo atveju prietaisas neleis jums nustatyti nesuderinamų parinkčių / funkcijų.

### 7.2 On/Off

Paspauskite šį mygtuką kelias sekundes, kad įjungtumėte arba išjungtumėte prietaisą. Įjungiant arba išjungiant prietaisą girdėsis du skirtingi garso signalai.

Kadangi budėjimo funkcija automatiškai išjungia prietaisą po kelių minučių siekiant sumažinti energijos sąnaudas, jums gali tekti vėl įjungti prietaisą.

Išsamesnės informacijos rasite skyriaus „Kasdienis naudojimas“ paragrafe „Budėjimo funkcija“.

### 7.3 Temp.

Pasirinkus skalbimo programą, prietaisas automatiškai nustato numatytąją temperatūrą.

Pakartotinai lieskite šį mygtuką, kol ekrane bus rodoma pageidaujamos temperatūros vertė.

Jeigu ekrane rodomi indikatoriai \_ \_ \*, prietaisas nešildo vandens.

### 7.4 Spin

Kai pasirenkate programą, prietaisas automatiškai parenka numatytąjį gręžimo greitį.

Kelis kartus palieskite šį mygtuką, kad:

- **Pakeiskite gręžimo greitį.** Ekrane bus rodomas tik pasirinktai programai priimtino gręžimo intensyvumo parinktys.
- Nustatykite parinktį „**Be gręžimo**“ \_ \_ \_.

Pasirinkite šią funkciją, jei norite išjungti visus gręžimo ciklus. Ekrane bus matomas

indikatorius . Suveiks tik pasirinktos skalbimo programos vandens išleidimo ciklas. Pasirinkite šią funkciją jei skalbiate plonus ir gležnus audinius. Kai kurios skalbimo programos skalavimo ciklo metu naudoja daugiau vandens.

- Įjunkite parinktį „**Skalavimo sulaikymas**“ .

Galutinis gręžimo ciklas nebus vykdomas. Po paskutinio skalavimo vanduo iš būgno neišleidžiamas, todėl skalbiniai mažiau susiglamžo. Skalavimo programos pabaigoje būgne lieka vandens.

Šviečia indikatorius . Durelės lieka užrakintos, o būgnas reguliariu intervalu pasisuka, kad skalbiniai mažiau susiglamžytų. Jei norite atrakinti dureles, turite išleisti vandenį.

Jeigu spustelėsite mygtuką Start/Pause

, prietaisas įvykdys gręžimo ciklą ir išleis vandenį.



Prietaisas automatiškai išleidžia vandenį maždaug po 18 val.

## 7.5 Prewash

Šia parinktimi skalbimo programą galite papildyti pamirkymo ciklu.

Virš jutiklinio mygtuko įsijungia atitinkamas indikatorius.

Naudokite šią parinktį, norėdami pridėti pirminio skalbimo fazę skalbiant 30 °C temperatūroje prieš skalbimo fazę.

Rekomenduojame naudotis šia parinktimi, jei skalbiate labai suteptus skalbinius, ypač jei juose yra smėlio, daug dulkių, purvo ar kitų kietųjų dalelių.



Naudojant šias parinktis gali pailgėti programos trukmė.

## 7.6 Stains

Norėdami įtraukti į programą dėmių šalinimo fazę, palieskite šį mygtuką.

Virš jutiklinio mygtuko įsijungia atitinkamas indikatorius.

Naudokitės šia parinktimi, kad pašalintumėte sunkiai įveikiamas dėmes.

Jei naudojate šią parinktį, į skyrelį  įpilkite dėmių šalinimo priemonės.



Ši parinktis šiek tiek pailgina programos trukmę.

Šios parinkties negalima pasirinkti skalbiant žemesnėje kaip 40 °C temperatūroje.

## 7.7 Extra Rinse

Šia parinktimi prie pasirinktos skalbimo programos galima pridėti kelias skalavimo fazes. Naudokite šią parinktį žmonėms su jautria oda.



Ši parinktis šiek tiek pailgina programos trukmę.

Virš jutiklinio mygtuko įsijungia atitinkamas indikatorius.

## 7.8 Silent

Spustelėję šį mygtuką, įjungsite / išjungsite tylųjį režimą.

Tarpinė ir galutinė gręžimo fazės nevykdomos ir programa baigiama paliekant vandenį būgne. Tai padeda sumažinti susiglamžymą.

Ekrane matysite užrakintų durelių indikatorius

. Durelės liks užrakintos. Būgnas reguliariai sukasi, kad sumažintų susiglamžymą. Jei norite atrakinti dureles, turite išleisti vandenį.

Kadangi programa yra labai tyli, ją galima naudoti naktį, kai elektros energija yra pigesnė. Pasirinkus kai kurias programas, skalavimui naudojama daugiau vandens.

Jeigu paliesite mygtuką Start/Pause , bus vykdomas tik vandens išleidimo ciklas.



Prietaisas automatiškai išleidžia vandenį maždaug po 18 val.

## 7.9 Easy Iron

Prietaisas skalbia ir gręžia atsargiai, kad skalbiniai nesusiglamžytų.

Šis prietaisas sumažina gręžimo greitį, naudoja daugiau vandens ir pritaiko programos trukmę pagal skalbinių tipą.

Užsidegs atitinkamas indikatorius.

## 7.10 Delay Start

Šiuo mygtuku galite atidėti programą vėlesniam laikui.

Kelis kartus palieskite mygtuką, iki nustatysite pageidaujama atidėto paleidimo laiką. Su kiekvienu paspaudimu laiko nustatymas padidės 1 val., daugiausiai iki 20 valandų.

Ekrane rodomas indikatorius ir pasirinktas atidėjimo laikas. Palietus mygtuką Start/ Pause , prietaisas pradės laiko atskaitą ir drelės užsirakins.

## 7.11 Time Manager

Šia parinktimi galite sumažinti programos trukmę, atsižvelgiant į skalbinių kiekį ir jų nešvarumą.

Nustačius skalbimo programą, ekrane rodoma numatytoji jos trukmė ir ----- brūkšniai.

Palieskite mygtuką Time Manager, kad sumažintumėte programos trukmę pagal savo poreikius. Ekrane matysite naują programos trukmę, o brūkšnelių skaičius atitinkamai sumažės:

----- tinka dideliame vidutiniškai suteptų skalbinių kiekiui (pilnas būgnas).

---- greitas ciklas dideliame mažai suteptų skalbinių kiekiui (pilnas būgnas).

-- labai greitas ciklas mažesniame lengvai suteptų skalbinių kiekiui (pusė būgno).

- trumpiausias ciklas nedideliame skalbinių kiekiui atšviežinti.

Funkcija Time Manager galima tik su lentelėje nurodytomis programomis.

### indikatorius

	Cottons	Synthetics
----- 1)	■	■
----	■	■
---	■	■
-- 2)	■	■
- 2)	■	■

1) Numatytosios visų programų trukmės.

2) Šis Time Manager parinkties lygis negalimas su 90 °C temperatūra.



Kai kuriuose prietaisuose programos trukmė sumažinama nerodant jokių brūkšnių.

## 7.12 Start/Pause



Palieskite Start/Pause mygtuką, kad paleistumėte, pristabdytumėte arba nutrauktumėte vykdomą programą.







Galite sustabdyti ciklą ir pridėti arba išimti skalbinių, kai ekrane pamatysite piktogramą. Daugiau informacijos rasite skyriuje „Drelių atidarymas. Drabužių įdėjimas“.

## 8. PROGRAMOS

### 8.1 Programų lentelė

Programa Numatytoji temperatūra Temperatūros diapazonas	Gręžimo greičio atskaita Gręžimo greičio intervalas (aps./min.)	Didžiausias kiekis	Programos aprašymas (Skalbinių rūšis ir sutepimo lygis)
Cottons 40 °C 90 °C – šaltas	1400 aps./min. (1400 - 400)	9 kg	Balti ir spalvoti medvilniniai audiniai. Idealiai tinka normaliai ar stipriai suteptiems skalbiniams.
Synthetics 30 °C 60 °C – šaltas	1200 aps./min. (1200 - 400)	4 kg	Sintetiniai arba mišrūs audiniai. Vidutiniškai sutepti.
Delicates 30 °C 40 °C – šaltas	800 aps./min. (1200 - 400)	2 kg	Gležni audiniai, pavyzdžiui, akrilas, viskozė ir mišrūs. Vidutiniškai sutepti.
Wool   40 °C 40 °C – šaltas	1200 aps./min. (1200 - 400)	1,5 kg	Skalbyklėje tinkama skalbti vilna, rankomis tinkama skalbti vilna ir kiti gaminiai pažymėti ženklu „skalbti rankomis“. <sup>1)</sup>
Rapid 20min 30 °C 40–30 °C	1200 aps./min. (1400 - 400)	3 kg	Mažai sutepti arba vieną kartą naudoti medvilniniai ir sintetiniai audiniai.
Rinse	1400 aps./min. (1400 - 400)	9 kg	Visi audiniai, išskyrus vilną ir labai gležnus audinius. Skalbinių skalavimo ir gręžimo programa. Numatytasis gręžimo greitis taikomas su medvilnės skalbimo programomis. Gręžimo greitį sumažinkite atsižvelgdami į skalbinių rūšį. Jeigu norite pridėti skalavimo ciklą (-ų), nustatykite papildomo skalavimo („Extra Rinse“) parinktį. Jei pasirinkamas mažas gręžimo greitis, prietaisas skalauja švelniai, o gręžia trumpai.
Spin/Drain	1400 aps./min. (1400 - 400)	9 kg	Skalbinių gręžimas ir vandens išpylimas iš būgno. Visi audiniai, išskyrus vilnonius ir gležnus.
Jeans 30 °C 40 °C – šaltas	800 aps./min. (1200 - 400)	4 kg	Speciali programa, skirta džinsiniams drabužiams švelniai skalbti, kad mažiau išbluktų spalva ir neatsirastų žymių. Siekiant aukštesnės skalbimo kokybės, rekomenduojame skalbti mažesnę skalbinių kiekį.
Sport 30 °C 40 °C – šaltas	1200 aps./min. (1200 - 400)	4 kg	Sintetiniai sporto drabužiai. Ši programa yra skirta švelniai šiuolaikiškų lauko sportinių drabužių skalbimui ir ji taip pat tinka drabužių, skirtų sporto klubui, dviračių sportui ar bėgiojimui, ir panašių drabužių skalbimui.
Silk 30 °C	800 aps./min. (800-400)	0,5 kg	Įprastai rankomis skalbiami šilkiniai ir kiti gležti audiniai. Švelnūs būgno judesiai tinkami net ir labai delikatiems audiniams. Norėdami sumažinti skalbinių susiglamžymą, nustatykite visą skalbimo ir džiovinimo ciklą.

Programa Numatytoji tem- peratūra Temperatūros diapazonas	Gręžimo greičio ats- kaita Gręžimo greičio in- tervalas (aps./min.)	Di- džiau- sias kiekis	Programos aprašymas (Skalbinių rūšis ir sutepimo lygis)
Duvet 30 °C 60 °C – šaltas	800 aps./min. (800-400)	3 kg	Speciali programa, skirta sintetinėms arba natūralių plunksnų antklodėms, lovatiesėms ir pan. skalbti. Naudokite gležniems audiniams (pvz., vilnai) skirtą skystą skalbiklį.
Outdoor  30 °C 40 °C – šaltas	1200 aps./ min. (1200 - 400)	2,5 kg <sup>2)</sup> 1 kg <sup>3)</sup>	<p>Nenaudokite audinių minkštiklio ir patikrinkite, ar ploviklio dalytūve nėra audinių minkštiklio likučių.</p> <p><b>Viršutiniai drabužiai, specialia apranga, sporto drabužiai, vandens nepraleidžiančios, orui pralaidžios striukės, žieminės striukės su išimamu arba išsegamu vilnoniu pamušalu.</b> Rekomenduojamas skalbinių kiekis – 2,5 kg. Šią programą taip pat galima naudoti kaip apsaugos nuo vandens atkūrimo ciklą, specialiai sukurtą drabužiams su hidrofobine danga. Norėdami atlikti apsaugos nuo vandens atkūrimo ciklą, darykite toliau nurodytus veiksmus.</p> <ul style="list-style-type: none"> <li>•  skyrelį pripilkite skalbiklio.</li> <li>•  audinių minkštiklio skyrelį įpilkite specialios audiniams skirtos priemonės, atkuriančios apsaugos nuo vandens savybes .</li> <li>• Sumažinkite skalbinių kiekį iki 1 kg.</li> </ul> <p>Norėdami pagerinti apsaugos nuo vandens savybes, naudokites džiovyklės nustatymu Outdoor (jei yra ir jei drabužius galima džiovinti džiovyklėje).</p>
Hygiene  60 °C	1400 aps./ min. (1400 - 400)	9 kg	<p><b>Balti medvilniniai skalbiniai.</b> Veiksminga skalbimo programa su garinimu pašalina daugiau nei 99,99 % bakterijų ir virusų<sup>4)</sup> Viso skalbimo ciklo metu palaikoma virš 60 °C temperatūra; papildomas audinių pluošto garinimo ciklas; patobulintas skalavimo ciklas užtikrina likusių skalbimo priemonių ir mikroorganizmų pašalinimą. Ši programa taip pat užtikrina žiedadulkių ir kitų alergizuojančių dalelių kiekio sumažinimą.</p>

Programa Numatytoji tem- peratūra Temperatūros diapazonas	Gręžimo greičio ats- kaita Gręžimo greičio in- tervalas (aps./min.)	Di- džiau- sias kiekis	Programos aprašymas (Skalbinių rūšis ir sutepimo lygis)
---	---	---------------------------------	--

Eco 40-60 40 °C <b>5)</b>	1400 aps./ min. (1400 - 400)	9 kg	Balta ir neblunkanti spalvota medvilnė. Vidutiniškai sutepti skalbinių. Energijos sąnaudos sumažėja, o skalbimo programos trukmė pailgėja, taip užtikrinami geri skalbimo rezultatai.
------------------------------	------------------------------------	------	---

1) Šio ciklo metu būgnas sukasi lėtai ir skalbia švelniai. Gali atrodyti, kad būgnas nesisuka arba sukasi netinkamai, bet tai su šia programa normalu.

2) Skalbimo programa.

3) Skalbimo programa ir apsaugos nuo vandens savybių atkūrimo fazė.

4) Išbandyta su „Staphylococcus aureus“, „Enterococcus faecium“, „Candida albicans“, „Pseudomonas aeruginosa“ ir „MS2 Bacteriophage“; bandymus 2021 m. atliko nepriklausoma laboratorija „Swissatest Testmaterialien AG“ (tyrimo ataskaitos Nr. 202120117).





5) Pagal Komisijos reglamentą ES 2019/2023 šia 40 °C programa galima išskalbti vidutiniškai suteptus medvilninius skalbinius, kuriuos reikia skalbti 40 °C ar 60 °C temperatūroje, tame pačiame cikle.



Informacija apie pasiekiamą skalbinių temperatūrą, programos trukmę ir kitus duomenis pateikta skyriuje „Sąnaudų vertės“.  
Energijos sąnaudų atžvilgiu veiksmingiausias programos paprastai yra tos, kurioms naudojama žemesnė temperatūra ir kurių trukmė ilgesnė.

## Programos parinkčių suderinamumas

Programa	Spin	---		Prewash 1)	Stains 2)	Extra Rinse	Silent	Easy Iron	Delay Start	Time Manager
Cottons	■	■	■	■	■	■	■	■	■	■ <b>3)</b>
Synthetics	■	■	■	■	■	■	■	■	■	■
Delicates	■	■	■			■	■		■	
Wool	■	■	■						■	
Rapid 20min	■	■							■	
Rinse	■	■	■			■			■	
Spin/Drain	■	■ <b>4)</b>							■	

Programa	Spin			Prewash 1)	Stains 2)	Extra Rinse	Silent	Easy Iron	Delay Start	Time Manager
Jeans	■	■	■		■	■	■	■	■	
Sport	■	■	■	■		■				■
Silk	■	■								■
Duvet	■	■								■
Outdoor 	■	■	■			■				■
Hygiene 	■	■	■		■	■				■
Eco 40-60	■		■							■



1) Prewash ir Stains negalima naudoti kartu.



2) Šios parinktys negalima pasirinkus žemesnę nei 40 °C temperatūrą.

3) Šis Time Manager parinkties lygis negalimas su 90 °C temperatūra.

4) Jeigu pasirinksite „Be gręžimo“, prietaisas tik išleis vandenį.

### Skalbimo programos atitinkančios skalbimo priemonės

Programa	Universalūs milteliai 1)	Universali skysta skalbimo priemonė	Skysta skalbimo priemonė spalvotiems skalbiniams	Gležna vilna	Speciali
Cottons	▲	▲	▲	--	--
Synthetics	▲	▲	▲	--	--
Delicates	--	--	--	▲	▲
Wool  	--	--	--	▲	▲
Rapid 20min	--	▲	▲	--	--
Jeans	--	--	▲	▲	▲
Sport	--	▲	▲	--	▲
Silk	--	--	--	▲	▲
Duvet	--	--	--	▲	▲

Programa	Universalūs milteliai <sup>1)</sup>	Universali skysta skalbimo priemonė	Skysta skalbimo priemonė spalvotiems skalbiniams	Gležna vilna	Speciali
Outdoor 	--	--	--	▲	▲
Hygiene 	▲	▲	--	--	▲
Eco 40-60	▲	▲	▲	--	--

1) Aukštesnės nei 60 °C temperatūros atveju rekomenduojame naudoti skalbimo miltelius.

▲ = rekomenduojama

-- = nerekomenduojama

## 8.2 Woolmark Premium Wool Care – Mėlyna



Bendrovė „The Woolmark Company“ išbandė ir patvirtino šios skalbyklės vilnos skalbimo ciklo tinkamumą vilnoniams gaminiams, kurių etiketėse nurodyta „skalbti rankomis“, jei laikomasi gaminio etiketėje ir šios skalbyklės gamintojo instrukcijoje pateiktų nurodymų.  
M1512

## 9. NUSTATYMAI

### 9.1 Garsiniai signalai

Šiame prietaise suveikia skirtingi garso signalai, kai:

- Įjungiate prietaisą (išskirtinis trumpas signalas).
- Išjungiate prietaisą (išskirtinis trumpas signalas).
- Paliečiate mygtukus (paspaudimo garsas).
- Netinkamai pasirenkate (3 trumpi signalai).
- Programa baigta (maždaug 1 minutės trukmės garsų seka).
- Sugenda prietaisas (maždaug 5 minučių trukmės trumpų garsų seka).

Jei norite **išjungti/išjungti** programos pabaigos garso signalus, maždaug 2 sekundes palaikykite palietę mygtukus Prewash ir Stains. Ekrane matysite On/Off



Jeigu garso signalus išjungsitė, prietaiso gedimo atveju jie vis tiek veiks.

### 9.2 Apsaugos nuo vaikų užraktas

Naudodamiesi šia funkcija apsaugosite prietaisą nuo vaikų.

Norėdami **įjungti / išjungti** šią parinktį, palaikykite nuspaudę mygtuką , Easy Iron kol ekrane  **įsijungs / užges**.

Prietaise ši parinktis bus numatytoji ir jį išjungsitė.

Apsaugos nuo vaikų užrakto funkcija gali būti negalima kelias sekundes nuo prietaiso įjungimo.

### 9.3 Veikimo valandų skaitiklis

Bendrą prietaiso veikimo laiką valandomis galima pamatyti įjungus prietaisą. Šis skaitiklis skaičiuoja ciklų veikimo laiką (tačiau neskaiciuojamos pauzės ar atidėto paleidimo laikai). Jei norite pamatyti šią reikšmę, atlikite toliau nurodytus veiksmus.

1. Įjunkite prietaisą paspausdami mygtuką On/Off.
2. Programų pasirinkimo rankenėle pasirinkite bet kurią programą.
3. Kelias sekundes palaikykite nuspaudę mygtukus Stains ir Extra Rinse (per 10 sekundžių po įjungimo; vėliau ši mygtukų kombinacija įjungia arba išjungia garsinius signalus).
4. Po 3 sekundžių ekrane matysite, kiek valandų prietaisas jau veikė, pvz., jei prietaisas veikė 1276 valandas, ekrane iš pradžių 2 sekundes matysite užrašą Hr, tada 2 sekundes skaičių 12 (tūkstančius ir šimtus), o pabaigoje 76 (dešimtis ir vienetus).



Jei parodyti skaitiklio reikšmės nepavyktų (dėl netinkamai pasirinkto laiko, programos ar mygtukų derinio), išjunkite prietaisą ir pabandykite dar kartą.

### 9.4 Gamyklos nuostatos

Ši funkcija leidžia atkurti numatytąsias gamyklines parinktis. Jei norite **įjungti** šią funkciją, atlikite šiuos veiksmus:

1. Įjunkite prietaisą paspausdami mygtuką On/Off.
2. Programų pasirinkimo rankenėle pasirinkite bet kurią programą.
3. Kelias sekundes palaikykite nuspaudę mygtukus Silent ir Easy Iron (per 10 sekundžių po įjungimo; vėliau ši mygtukų kombinacija įjungia arba išjungia garsinius signalus).
4. Ekrane maždaug 5 sekundes matysite

---



Jei parodyti skaitiklio reikšmės nepavyktų (dėl netinkamai pasirinkto laiko, programos ar mygtukų derinio), išjunkite prietaisą ir pabandykite dar kartą.

## 10. KASDIENIS NAUDOJIMAS



### ĮSPĖJIMAS!

Žr. saugos skyrius.

### 10.1 Prietaiso įjungimas

1. Maitinimo laido kištuką įjunkite į tinklo lizdą.
2. Atsukite vandens čiaupą.
3. Norėdami įjungti prietaisą, kelias sekundes palaikykite nuspaustą mygtuką On/Off.

Pasigirs trumpas signalas.

### 10.2 Skalbinių įdėjimas

1. Atidarykite prietaiso dureles.
2. Prieš dėdami skalbinius į prietaisą, ištuštinkite kišenes ir išlankstykite juos.
3. Skalbinius į būgną dėkite po vieną.

Nedėkite per daug skalbinių į būgną.

4. Gerai uždarykite dureles.

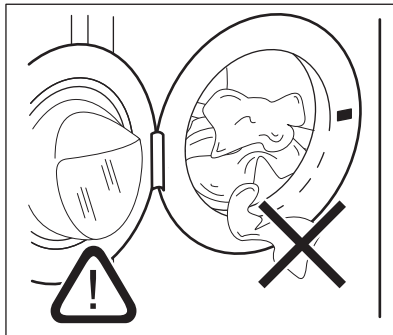



### DĖMESIO

-Patikrinkite, ar skalbinių neįstrigo tarp tarpiklio ir durelių, kad išvengtumėte vandens nuotėkio ir skalbinių sugadinimo.

-Plauinant stipriai alyvuotas, riebias dėmes arba naudojant kvepalus, gali būti pažeistos skalbimo mašinos guminės dalys.

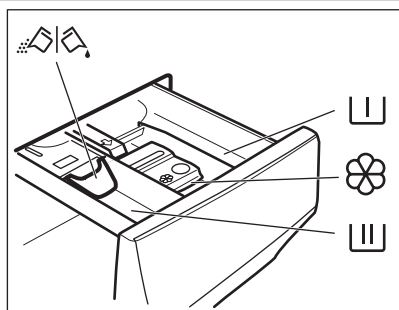
### 10.3 Skalavimo priemonių ir priedų pildymas



 Pirminio skalavimo fazės, mirkymo programos ar dėmių šalinimo priemonės skyrelis.

 Skalavimo fazės skyrelis.

 Skystų priedų (audinių kondicionieriaus, krakmolo) skyrelis.

**MAX** Skystųjų skalavimo priedų maksimalus lygis.

 Sklendė skalavimo milteliams arba skystoms priemonėms.

1. Pasiruoškite reikiamas skalavimo priemonės ir audinių minkštiklio dozes.
2. Įberkite skalavimo priemonę ir audinių minkštiklį į atitinkamus skyrius.



- Visuomet laikykitės ant skalavimo priemonių pakuočių pateiktų nurodymų. Rekomenduojame neviršyti maksimalaus nurodyto kiekio (**MAX**). Šis kiekis užtikrins geriausius skalavimo rezultatus.



- Po skalavimo ciklo, jeigu reikia, iš skalavimo priemonių dalytuvo pašalinkite visus skalavimo priemonių likučius.

### 10.4 Patikrinkite skalavimo priemonės sklendės padėtį

1. Ištraukite skalavimo priemonės dozatorių, iki jis sustos.
2. Jei norite išimti dozatorių, paspauskite svirtelę žemyn.

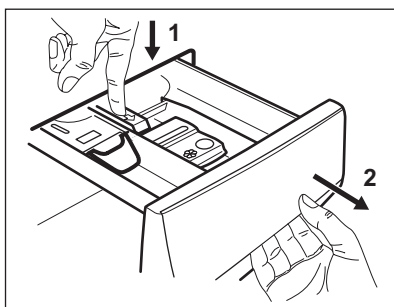

3. Jei norite naudoti skalavimo miltelius, pasukite skydelį aukštyn.

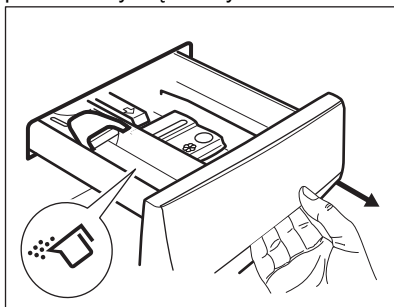

4. jei norite naudoti skystą plovimo priemonę, pasukite skydelį žemyn.

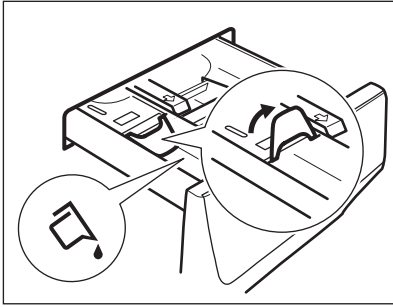

Kai sklendė yra **NULEISTOJE** padėtyje:

- nenaudokite gelinių arba tirštų skalbiklių;
  - neviršykite leistino skystos skalbimo priemonės kiekio;
  - Nenaudokite pirminio skalbimo ciklo.
  - nenaudokite atidėto paleidimo funkcijos.
5. Sudozuokite skalbimo priemonės ir audinių minkštiklio.
  6. Atsargiai uždarykite skalbimo priemonių stalčiuką.

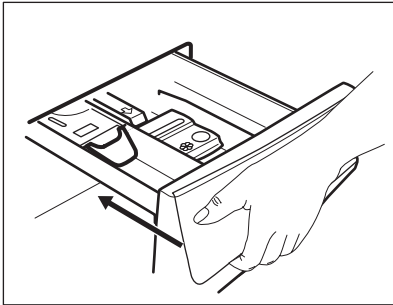

Prieš uždarydami patikrinkite, ar skydelis netrukdo uždaryti stalčiuko.

## 10.5 Programos nustatymas

1. Sukdami programų pasirinkimo ratuką pasirinkite norimą skalbimo programą. Mirksės Start/Pause mygtuko indikatorius. Ekrane bus rodoma orientacinė programos trukmė.
2. Norėdami pakeisti temperatūrą ir (arba) gręžimo greitį, palieskite atitinkamus mygtukus.
3. Galite rinktis vieną ar iš karto kelias papildomas funkcijas. Ekrane įsijungs atitinkamų funkcijų indikatoriai ir pasikeis programos informacija.



Jeigu pasirinkimas **negalimas**, pasigirs signalas ir ekrane pamatysite -- --.

## 10.6 Papildoma informacija apie kasdienį naudojimą



### SensiCare System skalbinių kiekio nustatymas

SensiCare System automatiškai koreguoja programos trukmę pagal skalbinių kiekį būgne, kad per trumpą laiką pasiektumėte puikų skalbimo rezultatų. Prietaisas per 30 sekundžių nustatys skalbinių kiekį.

Programose, kuriose galima naudoti „Time Manager“, šio etapo metu ekrane rodoma paprasta animacija. Būgnas šiek tiek pasisuks. Nustačius skalbinių svorį, **jei būgnas yra perkrautas**, ekrane mirksės

**MAX** indikatorius. Galite pristabdyti prietaisą ir išimti perteklinius drabužius. Jeigu ne, plovimo programa vis tiek bus paleista. Maždaug po 20 min programos trukmė gali pasikeisti priklausomai nuo to, kiek vandens sugeria skalbiniai. SensiCare System trumpųjų ciklų programose neveikia.

### Programos paleidimas

Palieskite Start/Pause  mygtuką, kad paleistumėte programą. Atitinkamas indikatorius nustos mirksėti ir švies nuolat. Durelės užsirakins ir programa prasidės. Ekrane rodomas indikatorius „Programa paleidžiama, durelės užrakintos“. Ekrane rodomas indikatorius .

### Atidėtas programos paleidimas

1. Paspauskite mygtuką Delay Start tiek kartų, kad valdymo skydelyje matytumėte pageidaujama atidėto įjungimo laiką.

2. Palieskite mygtuką Start/Pause . Prietaiso durelės užsirakins ir prasidės atidėto paleidimo atskaita. Pasibaigus pasirinktam laikui programa pasileis automatiškai.

### Programos sustabdymas ir nustatymų keitimas.

1. Kai programa vykdoma, galite keisti tik kelias parinktis. Palieskite mygtuką Start/Pause .



2. Pakeiskite parinktį. Ekране rodoma informacija atitinkamai pasikeis.

3. Dar kartą palieskite Start/Pause . Skalavimo programa veiks toliau.

### Paleistos programos atšaukimas

- Norėdami atšaukti programą ir išjungti prietaisą, paspauskite On/Off mygtuką. Norėdami vėl įjungti prietaisą, dar kartą paspauskite.
- Pasukite pasirinkimo rankenėlę į padėtį „reset“ (atkurti) ir įjunkite . Palaukite 2 sekundes. Dabar galite pasirinkti naują skalavimo programą.



### Programos pabaiga

- Prietaisas išsijungia automatiškai. Valdymo skydelyje pasirodys . Suveikia garsinis signalas (jeigu įjungtas).
- Išsijungs mygtuko Start/Pause  indikatorius. Išsijungia užrakintų durelių  ir durelės atrakinamos.
- Norėdami išjungti prietaisą, spauskite ir kelias sekundes palaikykite nuspaukę

mygtuką On/Off. Palikite dureles ir skalbimo priemonių stalčiuką atidarytus, kad neatsirastų pelėsis ir nemalonūs kvapas.

### Vandens išleidimas pasibaigus ciklui

Jeigu pasirinkote programą arba parinktį, kuri neišleidžia paskutinio skalavimo vandens, nepamirškite jo išleisti:

- Palieskite Spin mygtuką, kad sumažintumėte prietaiso rekomenduojamą skalbinių gręžimo greitį.
- Paspauskite Start/Pause .
- Programai pasibaigus ir užrakintų durelių indikatoriumi  užgesus, galite atidaryti dureles.
- On/Off prietaisui išjungti.

### Budėjimo funkcija

Budėjimo funkcija automatiškai išjungs prietaisą, kad be reikalo neiekvotumėte energijos.

## 11. VALYMAS IR PRIEŽIŪRA

### ĮSPĖJIMAS!

Žr. saugos skyrius.

### 11.1 Reguliaraus valymo grafikas

#### Reguliarai valykite prietaisą, kad juo galėtumėte ilgiau naudotis.

Kiekvieną kartą pasinaudoję prietaisu palikite dureles ir ploviklio dozatorių šiek tiek pravirus, kad prietaiso vidus vėdintųsi ir neatsirastų pelėsis ar blogas kvapas.

Jeigu prietaisu ilgesnį laiką nesinaudosite, užsukite vandens čiaupą ir atjunkite prietaisą nuo maitinimo tinklo.

#### Orientacinis profilaktinio valymo tvarkaraštis:

Kalkių nuosėdų šalinimas Du kartus per metus

Profilaktinis skalavimo ciklas Vieną kartą per mėnesį

Valyti durelių sandarinimo gumas Kas du mėnesius

Valyti būgną Kas du mėnesius

Valyti skalbimo priemonės dalytuvą Kas du mėnesius

Valyti išleidimo siurblio filtrą Du kartus per metus

Valyti vandens tiekimo žarną ir vožtuvo filtrą Du kartus per metus

Šiuose paragrafuose paaiškinama, kaip turėtumėte valyti kiekvieną dalį.

### 11.2 Pašalinių daiktų išėmimas



Prieš vykdydami ciklą, įsitikinkite, kad kišenės būtų tuščios, o visi laisvi elementai surišti.

Išimkite visus pašalinius daiktus (pavyzdžiui, metalines sąvaržėles, sagas, monetas ir pan.), kuriuos galite rasti durelių tarpikyje, filtruose ir būgne. Žr. „Dviejų juostelių durelių sandariklis“, „Būgno valymas“, „Vandens išleidimo siurblio valymas“ ir „Vandens įleidimo žarnos ir vožtuvo filtro valymas“. Atsargiai elkitės su užuolaidomis. Nuimkite kabliukus ir sudėkite užuolaidas į skalbimo maišelį arba pagalvės užvalkalą. Jeigu reikia, kreipkitės į įgaliotąjį techninės priežiūros centrą.

### 11.3 Valymas iš išorės

Prietaisą valykite tik švelniu muilu ir šiltu vandeniu. Kruopščiai nusauskite visus paviršius. Nenaudokite šveitimo kempinių arba bet kokios braižančios medžiagos.

#### DĖMESIO

Valymui nenaudokite alkoholio, tirpiklių arba cheminių priemonių.

#### DĖMESIO

Nevalykite metalinių paviršių chloro pagrindo plovikliu.

### 11.4 Kalkių nuosėdų šalinimas

#### i

Jei jūsų namuose vandentiekio vandens kietumas yra vidutinis arba didelis, rekomenduojame naudoti kalkių šalinimo priemonę skalbimo mašinoms.

Reguliariai tikrinkite, ar būgne nėra kalkių nuosėdų.

Įprastose skalbimo priemonėse jau yra vandens minkštinimo medžiagų, bet mes rekomenduojame kartais paleisti tuščio būgno su kalkių nuosėdų šalinimo priemone ciklą.

#### i

Visuomet vadovaukitės nurodymais, pateiktais ant šios priemonės pakuotės.

### 11.5 Profilaktinis skalbimo ciklas

Dėl kartotinio ir ilgalaikio žemos temperatūros programų naudojimo gali susidaryti skalbimo priemonių nuosėdų, likti pūkų, būgno viduje

padėti augti bakterijos. Dėl to gali atsirasti blogas kvapas ir pelėsis. Norėdami pašalinti šias nuosėdas ir išvalyti prietaiso vidų, reguliariai atlikite techninės priežiūros skalbimo ciklą (bent kartą per mėnesį):

#### i

Žr. paragrafą „Būgno valymas“.

### 11.6 Durelių sandariklis su dviguba gaudykle

Šis prietaisas suprojektuotas su **savaime išsivalančia vandens išleidimo sistema**, leidžiančia nuo drabužių atsiskyrusius pūkelius išleisti kartu su vandeniu. Reguliariai tikrinkite sandariklį ir, jei reikia, išvalykite, kaip aprašyta toliau pateiktoje schemoje. Ciklo pabaigoje galima atgauti monetas, sagas, kitus mažus daiktus.

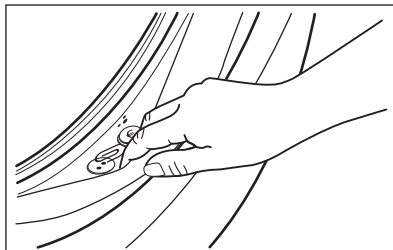

Valykite jį, kai reikia, naudodami kreminę valymo priemonę su amoniaku, nebraižydami sandariklio paviršiaus.

#### i

Visuomet laikykitės ant pakuotės pateiktų nurodymų.

Patikrinkite ir pašalinkite objektus (jei yra), kurie gali pakliūti į sulenkimą.

Pasirūpinkite, kad tarp durelių ir tarpinės nebūtų jokių skalbinių.

Pasibaigus skalbimo programai drėgna servetėle nuvalykite durų tarpinę nuo purvo ir vandens.

### 11.7 Būgno valymas

Reguliariai tikrinkite būgną, kad nesusidarytų nepageidaujamų nuosėdų.

Rūdžių nuosėdų ant būgno gali atsirasti dėl rūdijančių svetimkūnių, kurių yra geležingame vandentiekio vandenyje

Išvalykite būgną nerūdijančiam plienui valyti skirtais specialiais valikliais.



Visuomet vadovaukitės nurodymais, pateiktais ant šios priemonės pakuotės. Nevalykite būgno rūgštiniais kalkių šalinimo gaminiais, šveičiamosiomis priemonėmis su chloru arba plieniniais šveitikliais.

Kruopštus valymas:

1. Išimkite visus skalbinius iš būgno.
2. Paleiskite Cottons programą su aukščiausia temperatūra.
3. Į tuščią būgną įdėkite nedidelį kiekį skalbiamųjų miltelių, kad išplautumėte likučius.



Kartais skalbimo ciklo pabaigoje ekrane gali būti rodoma piktograma : tai yra rekomendacija atlikti būgno valymą. Atlikus būgno valymą, piktograma išnyksta.

## 11.8 Skalbimo priemonės dalytuvo valymas

Norėdami išvengti galimo išdžiūvusio skalbiklio arba audinių minkštiklio nuosėdų susidarymo skalbimo priemonių dalytuvo stalčiuje, kas du mėnesius atlikite šią valymo procedūrą, kaip paaiškinta tolesnėse schemose.

1. Atidarykite stalčių. Paspauskite skląstį žemyn, kaip parodyta paveikslėlyje, ir ištraukite jį.

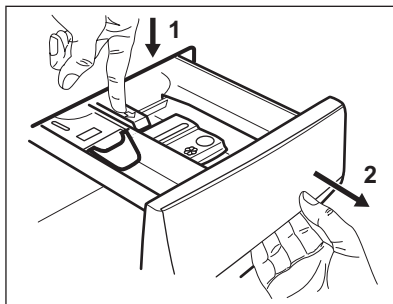

2. Išimkite viršutinę priedų skyrelio dalį, kad būtų lengviau valyti, ir praplaukite tekančiu šiltu vandeniu, kad pašalintumėte visus susikaupusių skalbimo priemonių likučius. Išvalę vėl įdėkite viršutinę dalį į savo vietą.

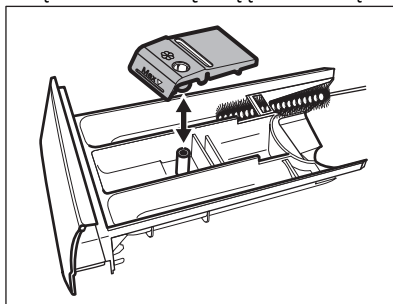

3. Viršutinėje ir apatinėje griovelio dalyje neturi likti nė trupučio skalbimo priemonės. Įdubai valyti naudokite mažą šepetėlį.

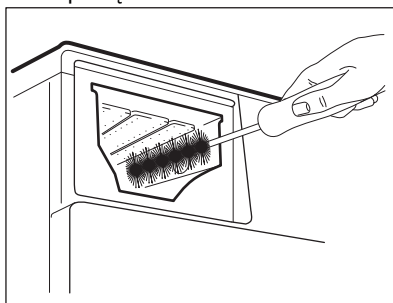

4. Įdėkite skalbimo priemonių stalčių ir kreipiamuosius bėgelius ir jį uždarykite. Paleiskite skalavimo programą su tuščiu būgnu.

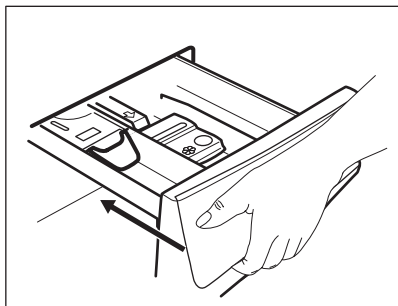

## 11.9 Išleidimo siurblio filtro valymas

Reguliariai tikrinkite vandens išleidimo siurblio filtrą ir įsitinkinkite, kad jis švarus.

Išvalykite drenažinio siurblio filtrą, jei:

- Iš prietaiso neišbėga vanduo.
- Būgnas nesisuka.
- Dėl užstrigusios drenažo plūdės prietaisas skleidžia neįprastą triukšmą.
- Ekrane rodomas pavojaus kodas **E20**

### ⚠ ĮSPĖJIMAS!

- Ištraukite elektros laido kištuką iš sieninio lizdo.
- Nebandykite išimti filtro, kol prietaisas veikia.
- Nevalykite siurblio, jeigu prietaise esantis vanduo yra karštas. Palaukite, kol vanduo atvės.
- Kelis kartus pakartokite 3 veiksmą – uždarykite ir atidarykite vožtuvą, kol vanduo nustos tekėti.

Išimdami filtrą, turėkite šluostę, kuria galėtumėte iškart iššluostyti vandenį, jei išbėgs.

**Vandens siurblio filtrą valykite taip, kaip nurodyta tolesnėse schemose.**

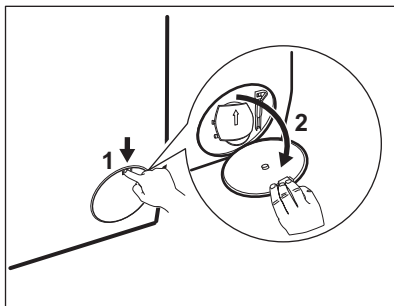

1.

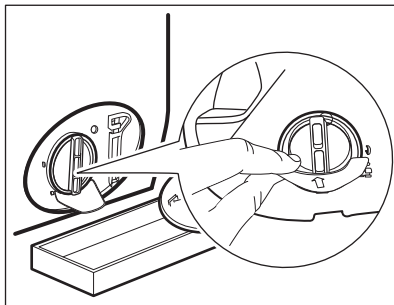

2.

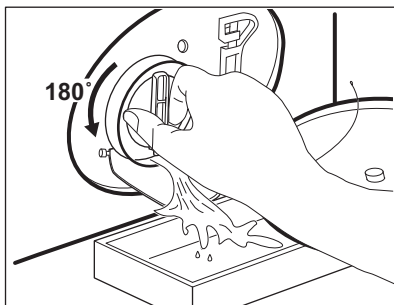

3.

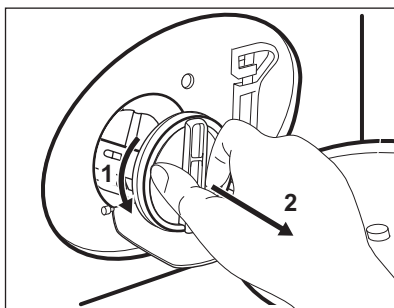

4.

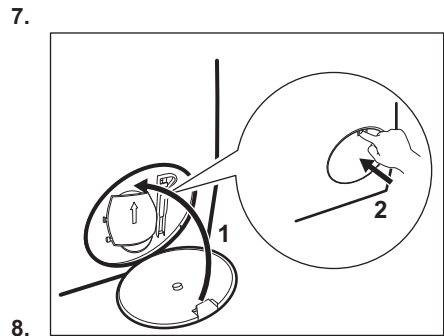
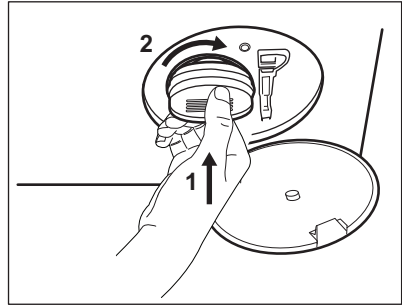
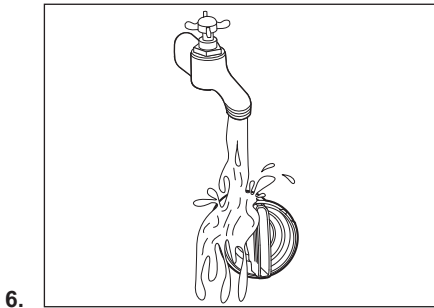
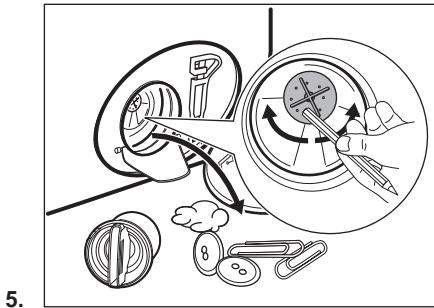

**⚠️ ĮSPĖJIMAS!**

Patikrinkite, ar pasukta siurblio sparnuotė laisvai sukasi. Jeigu ne, kreipkitės į įgaliotąjį techninės priežiūros centrą. Taip pat patikimai užveržkite filtrą, kad nepratekėtų vanduo.

### 11.10 Vandens tiekimo žarnos ir vožtuvo filtro valymas



Du kartus per metus rekomenduojama išvalyti vandens padavimo žarnos ir vožtuvo filtrus, kad būtų pašalintos juose susikaupusios nuosėdos. Norėdami išvalyti filtrus, atlikite toliau schemoje nurodytus veiksmus.

1.

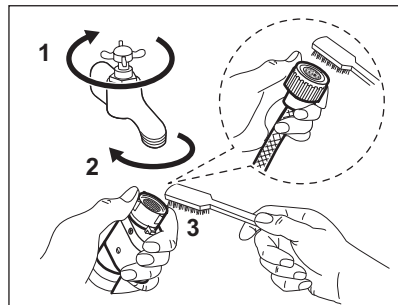

2.

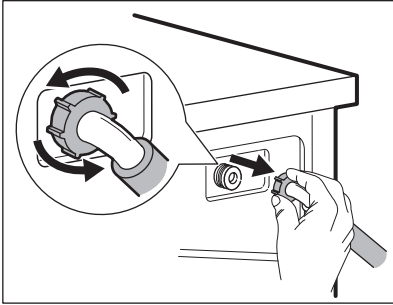

3.

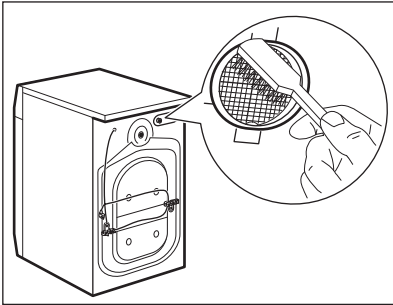

4.

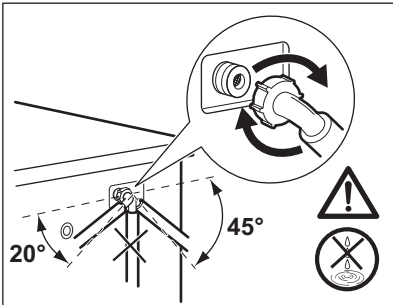

## 11.11 Avarinis vandens išleidimas

Jeigu iš prietaiso nepavyksta išleisti vandens, atlikite skyriuje „Vandens išleidimo siurblio valymas“ aprašytą procesą. Jei reikia, išvalykite siurblių.

## 11.12 Apsauga nuo užšalimo

Jeigu prietaisas įrengtas tokioje vietoje, kur temperatūra gali nukristi apie 0 °C ir žemiau, išleiskite vandens įleidimo žarnoje ir vandens išleidimo siurblyje likusį vandenį.

1. Ištraukite elektros laido kištuką iš elektros lizdo.
2. Užsukite vandens čiaupą.
3. Įdėkite abu vandens įleidimo žarnos galus į indą ir palaukite, kol vanduo ištekės iš žarnos.
4. Išvalykite vandens išleidimo siurbį. Žr. skyrių, kaip išleisti vandenį avariniu būdu.
5. Kai vandens išleidimo siurblys tuščias, vėl prijunkite vandens įleidimo žarną.

### ⚠ ĮSPĖJIMAS!

Jeigu vėl norėsite naudoti prietaisą, įsitikinkite, kad aplinkos temperatūra būtų aukštesnė nei 0 °C.  
Gamintojas neatsako už žalą, padarytą dėl žemos temperatūros.

## 12. SAŃAUDŲ VERTĖS

### 12.1 Komentaras



Kartu su prietaisu pateiktas energijos duomenų lipdukas su QR kodu, kuris yra nuoroda į ES EPREL duomenų bazėje saugomą informaciją apie prietaiso eksploatacines charakteristikas. Išsaugokite energijos duomenų lentelę kartu su naudotojo vadovu ir visais kitais su šiuo prietaisu tiekiamais dokumentais.

Tą pačią informaciją kaip ir techninių duomenų lentelėje taip pat galite rasti EPREL puslapyje <https://eprel.ec.europa.eu>, kur turėsite nurodyti prietaiso modelio pavadinimą ir gaminio numerį.

Vertės ir programos trukmė gali skirtis, atsižvelgiant į skirtingas sąlygas (pvz., kambario temperatūrą, vandens temperatūrą ir slėgį, skalbinių kiekį ir rūšį, maitinimo įtampą) ir taip pat, jei pakeisite programos numatytąją parinktį.

#### Pagal Komisijos reglamentą (ES) 2019/2023

Eco 40-60 programa	kg	kWh	Litrai	hh:mm	% 1)	°C	aps./ min. <sup>2)</sup>
Pilna įkrova	9	0.760	64.0	3:40	53.00	33	1351
Pusė įkrovos	4,5	0.440	47.0	2:45	53.00	27	1351
Ketvirtis įkrovos	2,5	0.300	39.0	2:35	54.00	26	1351

1) Likutinė drėgmė pasibaigus gręžimo fazei. Kuo didesnis gręžimo greitis, tuo didesnis triukšmas ir mažesnė likutinė drėgmė.

2) Maksimalus gręžimo greitis.

#### Įprastos programos



Šios vertės yra tik orientacinio pobūdžio.

Programa	kg	kWh	Litrai	hh:mm	% 1)	°C	aps./ min. <sup>2)</sup>
Cottons <sup>3)</sup> 90 °C	9	2.75	85.0	4:00	52.00	85	1400
Cottons 60 °C	9	1.65	80.0	3:30	52.00	55	1400
Cottons 20 <sup>°4)</sup> 20 °C	9	0.35	80.0	3:00	52.00	20	1400
Synthetics 40 °C	4	0.85	75.0	2:30	35.00	40	1200

Programa	kg	kWh	Litrai	hh:mm	% 1)	°C	aps./ min. <sup>2)</sup>
Delicates <sup>5)</sup> 30 °C	2	0.35	60.0	1:25	35.00	30	1200
Wool 30 °C	1,5	0.30	70.0	1:05	30.00	30	1200

- 1) Likutinė drėgmė pasibaigus gręžimo fazei. Kuo didesnis gręžimo greitis, tuo didesnis triukšmas ir mažesnė likutinė drėgmė.
- 2) Gręžimo greičio indikatorius.
- 3) Tinka skalbti labai nešvarius tekstilės gaminius.
- 4) Tinka skalbti nestipriai suteptus medvilninius, sintetinius ir maišytus audinius.
- 5) Skalavimo ciklas trunka tiek pat, kiek ir nestipriai suteptų skalbinių ciklas.

### Energijos sąnaudos skirtingais režimais

Išjungta (W)	Budėjimas (W)	Atidėtas paleidimas (W)
0.50	0.50	4.00

Ilgiausias laikas iki išjungimo / budėjimo režimo yra 15 minučių.

## 13. SPARTUSIS VADOVAS

### 13.1 Kasdienis naudojimas

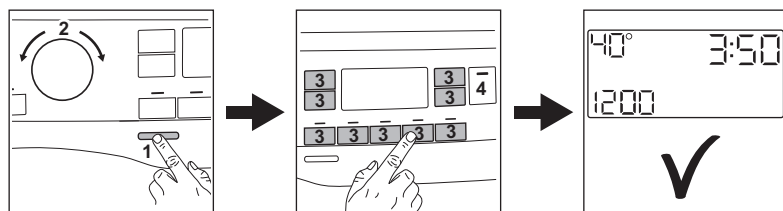

Maitinimo laido kištuką įjunkite į tinklo lizdą.

Atsukite vandens čiaupą.

Skalbinių įdėjimas.

Įpilkite skalavimo priemonės ir kitų apdorojimo priemonių į tinkamą skalbiklio dozatoriaus skyrelį.

1. Paspauskite mygtuką **On/Off**, kad įjungtumėte prietaisą. Pasukite programų ratuką, kad pasirinktumėte programą.
2. Atitinkamais jutikliniais mygtukais nustatykite norimas parinktis (1).

Norėdami įjungti programą, palieskite mygtuką **Start/Pause** (2).

3. Prietaisas pradeda veikti. Pasibaigus programai išimkite skalbinius iš būgno.

Paspauskite **On/Off** mygtuką, kad išjungtumėte prietaisą.

### 13.2 Valymas ir priežiūra

**Reguliariai valykite prietaisą, kad juo galėtumėte naudotis ilgiau.**

Kiekvieną kartą pasinaudoję prietaisu palikite dureles ir ploviklio dozatorių šiek tiek pravirus, kad prietaiso vidus vėdintųsi ir neatsirastų pelėsis ar blogas kvapas.

Jeigu prietaisu ilgesnį laiką nesinaudosite, užsukite vandens čiaupą ir atjunkite prietaisą nuo maitinimo tinklo.

Kalkių nuosėdų šalinimas	Du kartus per metus
Profilaktinis skalbimo ciklas	Vieną kartą per mėnesį
Valyti durelių sandarinimo gumas	Kas du mėnesius
Valyti būgną	Kas du mėnesius
Valyti skalbimo priemonės dalytuvą	Kas du mėnesius
Valyti išleidimo siurblio filtrą	Du kartus per metus
Valyti vandens tiekimo žarną ir vožtuvo filtrą	Du kartus per metus

Pasirūpinkite, kad plastikinės dalys nuolat būtų švarios, ypač srityse aplink skalbimo priemonės stalčių, ir kaskart išvalykite išsipyčiusias priemones.

Šiuose paragrafuose paaiškinama, kaip turėtumėte valyti kiekvieną dalį.

### Durelių sandariklis su dviguba gaudykle

Šis prietaisas suprojektuotas su **savaime išsivalančia vandens išleidimo sistema**, leidžiančia nuo drabužių atsiskyrusius pūkelius išleisti kartu su vandeniu. Reguliariai tikrinkite sandariklį ir, jei reikia, išvalykite, kaip aprašyta toliau pateiktoje schemoje. Ciklo pabaigoje galima atgauti monetas, sagas, kitus mažus daiktus.

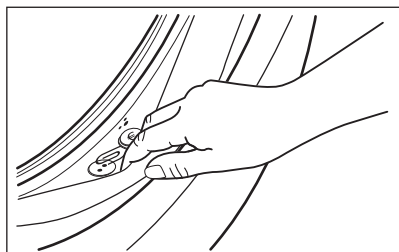

Valykite jį, kai reikia, naudodami kreminę valymo priemonę su amoniaku, nebraižydami sandariklio paviršiaus.



Visuomet laikykitės ant pakuotės pateiktų nurodymų.

Patikrinkite ir pašalinkite objektus (jei yra), kurie gali pakliūti į sulenkimą. Pasirūpinkite, kad tarp durelių ir tarpinės nebūtų jokių skalbinių.

Pasibaigus skalbimo programai drėgna servetėle nuvalykite durų tarpinę nuo purvo ir vandens.

### Pašalinių daiktų išėmimas



Prieš vykdydami ciklą, įsitikinkite, kad kišenės būtų tuščios, o visi laisvi elementai surišti.



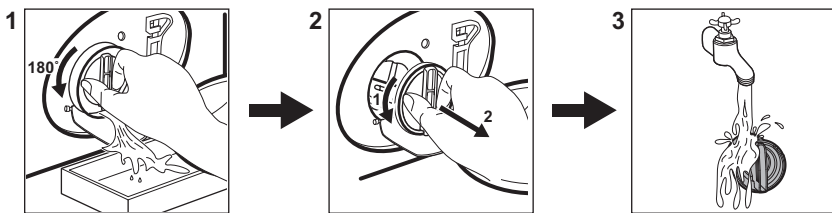

Išimkite visus pašalinius daiktus (pavyzdžiui, metalines sąvaržėles, sagas, monetas ir pan.), kuriuos galite rasti durelių tarpikyje, filtruose ir būgne. Jeigu reikia, kreipkitės į įgaliotąjį techninės priežiūros centrą.

### Išleidimo siurblio filtro valymas

Reguliariai išvalykite filtrą ir, ypač, jei ekrane rodomas įspėjamasis kodas **E20**.



### 13.3 Programos

Programa	Skalbinių įkrova	Gaminio aprašymas
<b>Cottons</b>	9 kg	Balti ir spalvoti medvilniniai audiniai. Idealiai tinka normaliai ar stipriai suteptiems skalbiniams.
<b>Synthetics</b>	4 kg	Sintetiniai arba mišrūs audiniai.
<b>Delicates</b>	2 kg	Gležni audiniai, pavyzdžiui, akrilas, viskozė, poliesteris.
<b>Wool</b>  	1,5 kg	Skalbyklėje ar rankomis skalbiami vilniniai ir gležni audiniai.
<b>Rapid 20min</b>	3 kg	Mažai sutepti arba vieną kartą naudoti medvilniniai ir sintetiniai audiniai.
<b>Rinse</b>	9 kg	Visi audiniai, išskyrus vilną ir labai gležnus audinius. Skalavimo ir gręžimo programa.
<b>Spin/Drain</b>	9 kg	Visi audiniai, išskyrus vilną ir labai gležnus audinius. Gręžimo ir vandens išleidimo programa.
<b>Jeans</b>	4 kg	Džinsai ir džinsiniai audiniai.
<b>Sport</b>	4 kg	Sportinė apranga.
<b>Silk</b>	0,5 kg	Speciali programa šilkiniams ir mišriems sintetiniams skalbiniams.
<b>Duvet</b>	3 kg	Viena sintetinė antklodė, paklodė, užtiesalas.
<b>Outdoor</b> 	2,5 kg <sup>1)</sup> 1 kg <sup>2)</sup>	Šiuolaikiški sportiniai lauko drabužiai.
<b>Hygiene</b>  	9 kg	Balti medvilniniai skalbiniai. Ši programa pašalina daugiau nei 99,99 % bakterijų ir virusų <sup>3)</sup>

Programa	Skalbinių įkrova	Gaminio aprašymas
Eco 40-60	9 kg <sup>4)</sup>	Balta ir spalvota medvilnė. Vidutiniškai sutepti drabužiai.

- 1) Skalbimo programa.
- 2) Skalbimo programa ir apsaugos nuo vandens savybių atkūrimo fazė.
- 3) Išbandyta su: „Staphylococcus aureus“, „Enterococcus faecium“, „Candida albicans“, „Pseudomonas aeruginosa“ ir „MS2 Bacteriophage“; bandymus 2021 m. atliko nepriklausoma laboratorija „Swissatest Testmaterialien AG“ (bandymų ataskaitos Nr. 202120117).
- 4) Pagal Komisijos reglamentą ES 2019/2023 šia 40 °C programa galima išskalbti vidutiniškai suteptus medvilninius skalbinius, kuriuos reikia skalbti 40 °C ar 60 °C temperatūroje, tame pačiame cikle.



Informacija apie pasiekiamą skalbinių temperatūrą, programos trukmę ir kitus duomenis pateikta skyriuje „Sąnaudų vertės“. Energijos sąnaudų atžvilgiu veiksmingiausios programos paprastai yra tos, kurioms naudojama žemesnė temperatūra ir kurių trukmė ilgesnė.

**Nedėkite į būgną daugiau skalbinių nei nurodyta kiekvienai programai, kad**

**sumažintumėte energijos ir vandens sąnaudas.**

#### Skalbimo programos atitinkančios skalbimo priemonės

Programa	Universalūs milteliai <sup>1)</sup>	Universali skysta skalbimo priemonė	Skysta skalbimo priemonė spalvotiems skalbiniams	Gležna vilna	Speciali
Cottons	▲	▲	▲	--	--
Synthetics	▲	▲	▲	--	--
Delicates	--	--	--	▲	▲
Wool	--	--	--	▲	▲
Rapid 20min	--	▲	▲	--	--
Jeans	--	--	▲	▲	▲
Sport	--	▲	▲	--	▲
Silk	--	--	--	▲	▲
Duvet	--	--	--	▲	▲
Outdoor	--	--	--	▲	▲
Hygiene	▲	▲	--	--	▲
Eco 40-60	▲	▲	▲	--	--

1) Aukštesnės nei 60 °C temperatūros atveju rekomenduojame naudoti skalbimo miltelius.

-- = Nerekomenduojama ▲

= Rekomenduojama

## 14. SKALBIMO PRIEMONĖS RŪŠIS IR KIEKIS.

- Naudokite tik specialiai skalbyklėms skirtas skalbimo ir kitas priemones: Visų pirma, laikykitės šių bendro pobūdžio taisyklių:
  - skalbimo milteliai (taip pat tabletės ir vienos dozės ruošiniai) visiems audinių tipams, išskyrus gležnus audinius. Geriau naudokite skalbiamuosius miltelius su balikliu baltiems skalbiniams ir skalbinių dezinfekavimui,
  - skysti skalbikliai (įskaitant vienos dozės skalbiklius), skirti žemos temperatūros programoms (iki 60 °C), visų tipų audiniams arba specialiai tik vilnai.
- Nemaišykite skirtingo tipo skalbimo priemonių.
- Šiais atvejais naudokite mažiau skalbimo priemonės:
  - skalbiate nedidelį kiekį skalbinių;

- skalbiniai sutepti nestipriai.
- skalbiant susidaro daug putų.
- Jei naudojate skalbimo tabletes arba kapsules, visada dėkite jas į būgną, o ne į skalbimo priemonės stalčiuką, taip pat laikykitės atitinkamo gamintojo nurodymų.

### Nepakankamas skalbimo priemonės kiekis gali lemti:

- netenkinančius skalbimo rezultatus;
- skalbiniai gali papilkėti;
- riebaluotus drabužius;
- pelėsius prietaise.

### Per didelis skalbimo priemonės kiekis gali lemti:

- pernelyg didelį putojimą;
- blogesnę skalbimo poveikį;
- nepakankamą skalvimą;
- didesnę poveikį aplinkai.

## 15. KLADŲ KODAI IR GALIMI SUTRIKIMAI

Nepavyksta įjungti prietaiso arba prietaisas netikėtai nustoja veikęs. Iš pradžių pabandykite problemos sprendimą rasti patys (žr. lenteles).

### ĮSPĖJIMAS!

Prieš atlikdami bet kokią patikrą, išjunkite prietaisą.

#### Gedimas

#### Sprendimas

**E 10**

Prietaisas neprisipildo vandeniui.

- Patikrinkite, ar atidarytas vandens čiaupas
- Patikrinkite, ar pakankamas tiekiamo vandens slėgis. Susisiekite su vietine vandens tiekimo kompanija.
- Patikrinkite, ar neužsikimšęs vandens čiaupas.
- Patikrinkite, ar vandens tiekimo žarna nėra susiraizgiusi, pažeista ar užsikimšusi.
- Patikrinkite, ar vandens tiekimo žarna tinkamai prijungta prie įvado.
- Patikrinkite, ar neužsikimšę vandens tiekimo žarnos ir vožtuvo filtrai.

## E20

Iš prietaiso neišbėga vanduo.

- Patikrinkite, ar neužsikimšo praustuvo čiapus.
- Patikrinkite, ar vandens tiekimo žarna nėra susirazižgiusi ar užsilenkusi.
- Patikrinkite, ar neužsikimšęs vandens išleidimo filtras. Jei reikia, išvalykite filtrą.
- Patikrinkite, ar vandens išleidimo žarna tinkamai sujungta.
- Jei pasirinkote programą be vandens išleidimo, papildomai pridėkite vandens išleidimo fazę.
- Jei pasirinksite programą, kuri nesibaigia vandens išleidimu, papildomai pridėkite vandens išleidimo fazę.

## E40

Prietaiso durlės atidarytos arba uždarytos netinkamai.

- Patikrinkite, ar tinkamai uždarytos durlės

## E91

Vidinė triktis. Nėra ryšio tarp prietaiso elektroninių elementų.

- Programa nebuvo tinkamai baigta arba prietaisas per anksti išsijungė. Išjunkite ir vėl įjunkite prietaisą.
- Jeigu vėl rodomas įspėjamasis kodas, kreipkitės į įgaliotąjį techninės priežiūros centrą.

## EKO

Triktys elektros tiekimo tinkle.

- Palaukite, kol elektros tiekimas stabilizuosis.

## EFO

Veikia apsauga nuo vandens nutekėjimo.

- Atjunkite prietaisą nuo elektros tinklo ir uždarykite vandens vožtuvą. Kreipkitės į įgaliotąjį techninės priežiūros centrą.

Jeigu problemos pašalinti nepavyksta, kreipkitės į įgaliotąjį techninės priežiūros centrą. Duomenys, kuriuos būtina pateikti techninės priežiūros centrui, nurodyti techninių duomenų lentelėje.

\*Kai kurie klaidų kodai gali neatsivaizduoti. Galimi pakeitimai neįspėjus.

## 16. APLINKOS APSAUGA

Atiduokite perdirbti medžiagas, pažymėtas simboliu . Išmeskite pakuotę į atitinkamą atliekų surinkimo konteinerį, kad ji būtų perdirbta. Tausokite aplinką ir žmonių sveikatą – tinkamai rūšiuokite elektros ir elektronikos prietaisų atliekas. Prietaisų

nemeskite kartu su buitinėmis atliekomis, jei jie pažymėti ženklu . Priduokite šį gaminį vietiniame atliekų surinkimo punkte arba susisiekiote su savivaldybės atstovais dėl papildomos informacijos.

## Добре дојдовте во Electrolux! Ви благодариме што го избравте нашиот апарат.



Во нашите напори да бидеме одржливи, ги намалуваме хартиените средства и ги даваме целосните кориснички прирачници на интернет. Пристапете му на вашиот целосен кориснички прирачник на [electrolux.com/manuals](http://electrolux.com/manuals)



Добијте совети за користење, брошури, водич за решавање проблеми, информации за сервисирање и поправка на [electrolux.com/support](http://electrolux.com/support)



Купувајте додатоци, потрошни материјали и оригинални резервни делови за вашиот апарат на [electrolux.com/shop](http://electrolux.com/shop)

Можноста за промени е задржана.

## СОДРЖИНА

1. БЕЗБЕДНОСНИ ИНФОРМАЦИИ.....	246
2. БЕЗБЕДНОСНИ УПАТСТВА.....	249
3. ОПИС НА ПРОИЗВОДОТ.....	251
4. ТЕХНИЧКИ ИНФОРМАЦИИ.....	252
5. МОНТАЖА.....	252
6. КОНТРОЛНА ПЛОЧА.....	256
7. БИРАЊЕ И КОПЧИЊА.....	258
8. ПРОГРАМИ.....	261
9. ПОСТАВКИ.....	265
10. СЕКОЈДНЕВНА УПОТРЕБА.....	266
11. НЕГА И ЧИСТЕЊЕ.....	269
12. ПОТРОШУВАЧКИ ВРЕДНОСТИ.....	275
13. КРАТОК ВОДИЧ.....	276
14. ВИД НА ДЕТЕРГЕНТ И КОЛИЧИНА.....	280
15. КОДОВИ ЗА АЛАРМИ И МОЖНИ ДЕФЕКТИ.....	280
16. ГРИЖА ЗА ЖИВОТНАТА СРЕДИНА.....	281

## 1. ⚠ БЕЗБЕДНОСНИ ИНФОРМАЦИИ



Пред монтажата и употребата на овој апарат, внимателно прочитајте ги доставените упатства. Производителот не сноси одговорност за повреда или штета кои се резултат на неправилна монтажа или употреба. Секогаш чувајте ги упатствата на сигурно и безбедно место за подоцнежна употреба.

## 1.1 Безбедност на деца и ранливи лица

- Овој апарат може да го користат деца над 8 години и лица со намалени физички, сетилни или ментални способности или лица без искуство и знаење доколку тоа го прават под надзор или доколку им биле дадени упатства како безбедно да го употребуваат апаратот, и доколку ги разбираат опасностите поврзани со него.
- Апаратот не смее да биде во дофат на деца меѓу 3 и 8 годишна возраст и лица со многу обемни и сложени пречки во развојот освен ако не се под постојан надзор.
- Апаратот не смее да биде во дофат на деца помали од 3 години освен ако не се под постојан надзор.
- Децата треба да бидат под надзор да не играат со апаратот.
- Држете ја амбалажата подалеку од деца и фрлете ја соодветно.
- Чувајте ги сите детергенти настрана од дофат на деца.
- Држете ги децата и миленичињата подалеку од апаратот кога вратата е отворена.
- Ако апаратот има уред за заштита на деца, треба да се вклучи.
- Децата не треба да го чистат или да го оддржуваат апаратот без надзор.

## 1.2 Општа безбедност

- Овој апарат е наменет само за перење алишта од домашен тип, кои се перат само со машина.
- Уредот е наменет да го користи едно домаќинство во домашни услови во затворен простор.
- Уредот може да се користи во канцеларии, хотелски соби, гостилници, фарми со гостилници и други слични сместувања каде неговото користење не надминува (просечно) ниво на користење во домаќинство.
- Не менувајте ја спецификацијата на овој апарат.
- Максималната количина на полнење на апаратот е 9 кг.. Не ја надминувајте максималната количина на полнење

на секоја програма (погледнете во поглавјето „Табела со програми“).

- Притисокот на водата при работа кај точката на влез на водата од доводот мора да биде меѓу 0,5 bar (0,05 МПа) и 10 bar (1,0 МПа).
- Отворите за вентилација во основата не смеат да бидат попречени од таписон, килим или било каков покривач за под.
- Апаратот мора да биде поврзан со водоводната мрежа со помош на добиениот комплет на црева, или нов комплет од црева кои ќе ги добиете од Овластениот сервисен центар.
- Старите комплекти црева не смеат повторно да се користат.
- Доколку се оштети кабелот за напојување, тој треба да биде заменет од страна на производителот, негов овластен сервисен центар или слично квалификувани лица за да се избегне електрична опасност.
- Пред секое одржување, исклучете го апаратот и извадете го штекерот за струја од приклучницата.
- Не користете вода во спреј со висок притисок и/или на пара за чистење на уредот.
- Чистете го апаратот со влажна крпа. Користете само неутрални детергенти. Не користете абразивни производи, абразивни сунѓери за чистење, растворувачи или метални предмети.
- Ако машината за сушење алишта е монтирана врз машината за перење, бидете сигурни дека сте искористиле прибор за монтирање којшто е одобрен од страна на ELECTROLUX (за повеќе детали видете во поглавјето „Додатоци - Прибор за монтажа“).

## 2. БЕЗБЕДНОСНИ УПАТСТВА

### 2.1 Монтажа



Монтажата мора да биде направена во согласност со важечките државни закони.

- Извадете ја целата амбалажа и транспортните зартки вклучувајќи ја и пластичната четка со пластичен разделувач.
- Чувајте ги транспортните штрафови на сигурно место. Ако апаратот ќе се премести во иднина тие мора да бидат заштрафени за да се заклучи барабанот и да се спречи внатрешно оштетување.
- Секогаш внимавајте кога го пренесувате апаратот затоа што е тежок. Секогаш носете заштитни ракавици и приложените обувки.
- Следете ги инструкциите за монтирање дадени со апаратот.
- Немојте да монтирате ниту да користите оштетен апарат.
- Не монтирајте го и не користете го апаратот на места каде што температурата е пониска од 0°C или каде што е изложен на атмосферски влијанија.
- Вклучете ја рерната.
- Проверете дали има циркулација на воздух меѓу апаратот и подот.
- Кога апаратот е поставен во неговата постојана позиција, проверете дали е правилно порамнет со помош на либела. Ако не е, приспособете ги ногарките додека не се порамни.
- Немојте да го монтирате апаратот директно над одводот на подот.
- Не прскајте вода на апаратот и не го изложувајте на претерана влажност.
- Не монтирајте го апаратот на места каде што вратата на апаратот не може целосно да се отвори.
- Не ставајте затворен сад под апаратот за собирање вода во случај на протекување. Контакттирајте со Овластениот сервисен центар за да

проверите кои додатоци можат да се користат.

### 2.2 Поврзување на струјата

#### ПРЕДУПРЕДУВАЊЕ!

Ризик од пожар и струен удар.

- ПРЕДУПРЕДУВАЊЕ: Овој апарат е дизајниран да биде монтиран / поврзан со приклучок за заземјување во зградата.
- Секогаш користете правилно монтиран штекер отпорен на струјни удари.
- Проверете дали параметрите на плочката со спецификации се компатибилни со електричната моќност на мрежата на електрична енергија.
- Не користете адаптери со повеќе приклучоци и продолжни кабли.
- Погрижете се да не ги оштетите приклучокот за струја и кабелот. Доколку кабелот за струја на апаратот треба да се замени, тоа мора да го направи нашиот Овластен сервисен центар.
- Поврзете го приклучокот за струја со штекерот на крајот од монтажата. Проверете дали приклучокот за струја е пристапен по монтирањето.
- Не допирајте го кабелот за струја или приклучокот со влажни раце.
- Не влечете го кабелот за да го исклучите апаратот од струја. Секогаш повлекувајте го приклучокот за струја.

### 2.3 Поврзување за довод на вода

- Доводната вода не треба да биде потопла од 25 °C.
- Не ги оштетувајте цревата за вода.
- Пред да ги поврзете новите црева, цревата кои не биле користени подолг период, каде се направила некаква поправка или биле ставени нови уреди (мерачи за вода итн.), оставете ја водата да тече се додека не стане чиста и бистра.
- Проверете дали има видливи протекувања на вода за време или после првата работа на апаратот.

- Не користете продолжено црево ако доводното црево е кратко. Јавете се во овластениот сервисен центар за замена на доводното црево.
- Кога го отпакувате апаратот, можно е од црево за цедење да истече вода. Ова е заради тестирањето на апаратите со вода во самата фабрика.
- Можете да го продолжите одводното црево за максимум 400 см. Јавете се во овластениот сервисен центар за да добиете друго одводно црево и продолжеток.
- Проверете дали има пристап до чешмата по монтирањето.
- Затворете ја славината за вода по секоја употреба на апаратот.

## 2.4 Употреба

### ПРЕДУПРЕДУВАЊЕ!

Опасност од повреда, струен удар, пожар, изгореници или оштетување на апаратот.

- Следете ги безбедносните упатства на пакувањето на детергентот.
- Не ставајте запаливи производи или предмети кои се мокри заедно со запаливи производи во апаратот, или во негова близина.
- Немојте да перете многу валкани такенини, масни или други замастени материјали. Може да ги оштети гумените делови на апаратот. Исперете ги претходно рачно пред да ги ставите во апаратот.
- Не користете мириси за алишта за перење за да избегнете ризик од оштетување на пластичните и гумените делови на апаратот.
- Не допирајте го стаклото на вратата додека програмата е во функција. Стаклото може да биде жешко.
- Проверете дали сите метални предмети се извадени од алиштата.

## 2.5 Сервис

- За да го поправите апаратот, контактирајте со овластениот сервисен центар. Користете само оригинални резервни делови.

- Треба да знаете дека само-поправката или непрофесионалната поправка може да имаат последици врз безбедноста и може да ја направи гаранцијата неважечка.
- Следниве резервни делови се достапни најмалку 10 години откако ќе биде прекинато производството на моделот: мотор и моторни четки, предавател помеѓу мотор и барабан, пумпи, пригушувачи и амортизери, барабан, лопатки за барабан и соодветни лагери, грејачи и грејни елементи, вклучително и топлински пумпи, цевки и слична опрема, вклучувајќи црева, вентили, филтри и аквастопи, печатени плочи, електронски дисплеи, прекинувачи за притисок, термостати и сензори, софтвер и фирмвер, вклучително и софтвер за ресетирање, врата, шарки за врати и заптивки, други заптивки, склопки за заклучување на вратите, пластични периферни уреди како што се диспензери за детергент. Времетраењето може да биде подолго во вашата земја. За повеќе информации, посетете ја нашата веб-страница.
- Треба да знаете дека некои од овие резервни делови се достапни само кај професионални сервисери, и дека не сите резервни делови се релевантни за сите модели.
- Во однос на светилите во внатрешноста на овој производ и резервните светилки што се продаваат посебно: Овие светилки се предвидени да издржат екстремни физички услови во апаратите за домаќинство, како што се температура, вибрации, влажност или се предвидени за давање сигнали за работната состојба на апаратот. Тие не се предвидени да се користат за други намени и не се погодни за осветлување простории во домот.

## 2.6 Расходување

### ПРЕДУПРЕДУВАЊЕ!

Ризик од повреда или задушување.

- Исклучете го апаратот од струја и вода.

- Извадете го електричниот кабел блиску до апаратот и фрлете го.
- Извадете ја кваката на вратата за да спречите затварање на деца или миленици во барабанот.
- Фрлете го апаратот во согласност со условите за фрлање на Искористена електрична и електронска опрема (ИЕЕО).

## 3. ОПИС НА ПРОИЗВОДОТ

### 3.1 Преглед на апаратот

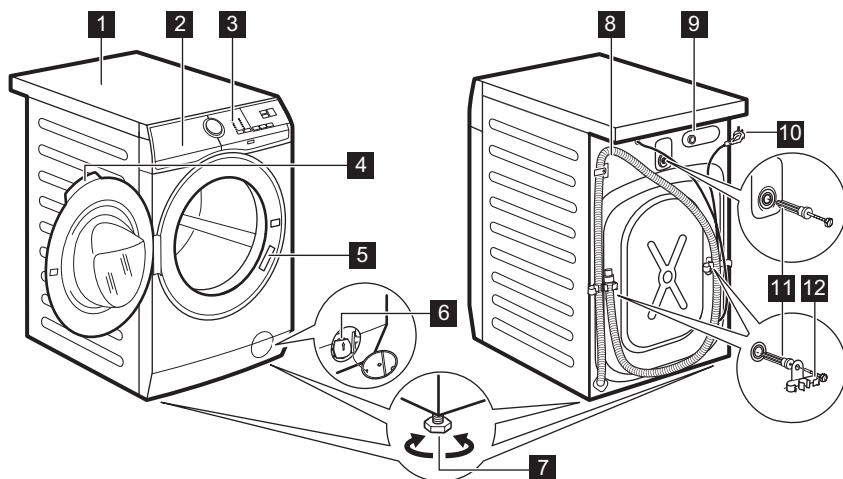

- 1** Работна површина
- 2** Дозер за детергент
- 3** Контролна плоча
- 4** Рачка на вратата
- 5** Плочка со спецификации
- 6** Филтер на одводната пумпа
- 7** Ногарки за ливелирање на апаратот

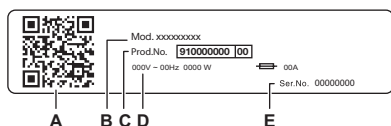

- 8** Одводно црево
- 9** Поврзување на доводното црево
- 10** Кабел за струја
- 11** Завртки за превоз
- 12** Потпора на црево



**Плочката со спецификации содржи:**

- A. QR-код
- B. Име на модел
- C. Број на производ
- D. Електричен напон
- E. Сериски број

Скенирајте го **QR-кодот** на апаратот за да го регистрирате вашиот производ и да го извлечете максимумот од него

-  - Пристапете до деталите, документацијата и написите за вашиот апарат за тоа како да ги користите најдобрите функции (Упатство за употреба исто така е достапно на [electrolux.com/manuals](http://electrolux.com/manuals))
-  - Добијте совети за користење, решавање проблеми, информации за сервисирање и поправка (достапни и на [electrolux.com/support](http://electrolux.com/support))
-  - Купете додатоци, потрошен материјал и оригинални резервни делови за вашиот апарат (достапни и на [electrolux.com/shop](http://electrolux.com/shop))

## 4. ТЕХНИЧКИ ИНФОРМАЦИИ

Димензија	Ширина/ Висина/ Вкупна длабочина	59,7 см /84,7 см /65,8 см
Поврзување на струја	Напон	230 V
	Вкупна моќност	2100 W
	Осигурувач	10 A
	Фреквенција	50 Hz
Ниво на заштита од навлегување цврсти честички и влага дава заштитниот капак освен кога нисконапонската опрема нема заштита од влага		IPX4
Притисок на доводот на вода	Минимално	0,5 bar (0,05 MPa)
	Максимум	10 bar (1.0 MPa)
Снабдување со вода <sup>1)</sup>		Ладна вода
Максимално полнење	Памук	9 кг.

1) Поврзете го доводното црево со славина за вода со 3/4" навој.

## 5. МОНТАЖА

### ПРЕДУПРЕДУВАЊЕ!

Видете во поглавјата за заштита и сигурност.

### 5.1 Отпакување

1. Отворете ја вратата. Извадете ги сите предмети од барабанот.

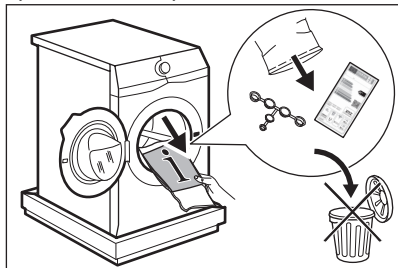

Додатоците доставени со апаратот може да се разликуваат во зависност од моделот.

2. Ставете го елементот за пакување на подот зад апаратот и внимателно спуштете го на неговата задна страна. Извадете ја заштитата од долниот дел.

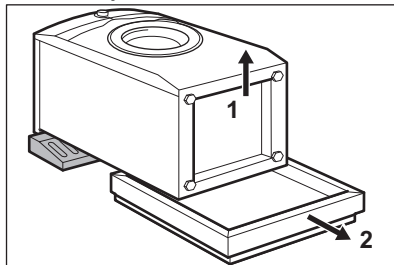

**⚠ ВНИМАНИЕ!**

Не легнувајте ја машина за перење на предната страна.

3. Вратете го апаратот во исправена позиција. Извадете го кабелот за струја и одводното црево од држачите за црева.

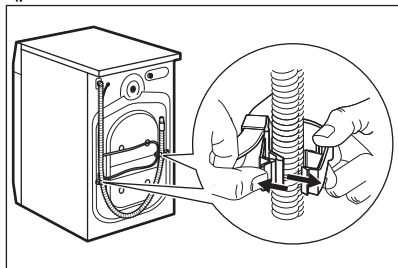

**⚠ ПРЕДУПРЕДУВАЊЕ!**

Од црево за цедење може да истече вода. Тоа е затоа што машината за перење е тестирана во фабриката.

4. Извадете ги трите завртки за транспорт и извадете ги пластичните разделувачи.

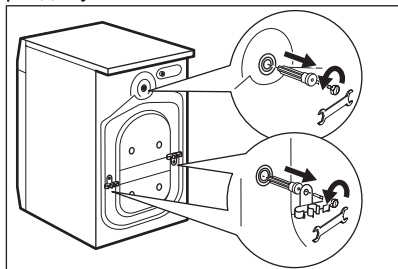

**Ви препорачуваме да ги зачувате и пакувањето и завртките за транспорт бидејќи ќе ви требаат во случај да го преместувате апаратот.**

5. Во отворите, поставете ги пластичните капачиња што ќе ги најдете во кесата

со упатството за употреба.

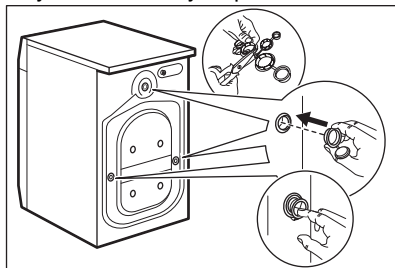

## 5.2 Информации за монтажа

### Поставување и нивелирање

Прилагодете го точно апаратот за да спречете вибрации, бука и движење на апаратот кога работи.

1. Монтирајте го апаратот на рамен тврдо под. Апаратот мора да биде нивелиран и стабилен. Проверете дали апаратот го допира сидот или други уреди и дали доволно проток на воздух под апаратот.
2. Разлабавете или затегнете ги ногарките за да го приспособите нивелирањето. Сите ногарки мора да останат цврсти на подот.

**⚠ ПРЕДУПРЕДУВАЊЕ!**

Не ставајте картон, дрво или слични материјали под ногарките на апаратот за да го нивелирате.

### Доводно црево

**⚠ ВНИМАНИЕ!**

Проверете дали цревата се оштетени или дали има протекување кај спојките. Не користете продолжено црево ако доводното црево е кратко. Јавете се во сервисниот центар за информации за замена на доводното црево.

1. Доколку е потребно, поврзете го доводното црево за вода со задниот дел на апаратот. Обично, тоа е веќе инсталирано во фабриката.

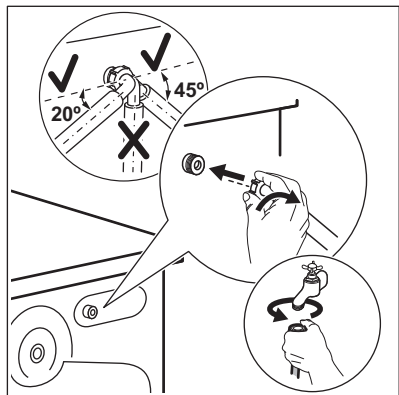

2. Поставете ги кон лево или кон десно, во зависност од положбата на славината за вода. Погрижете се доводното црево да биде во вертикална положба.
3. Ако е потребно, разлавабете го прстенот за да го поставите во точната положба.
4. Поврзете го доводното црево со славината за ладна вода со 3/4" навој.
5. Некои модели може да содржат доводно црево со уред за запирање на водата. Ова спречува истекување на вода во црево поради неговата природна истрошеност. Сектор во прозорецот ја покажува оваа грешка **A**. Ако се појави ова, затворете ја славината и контактирајте го овластениот сервисен центар за информации за замена на црево.

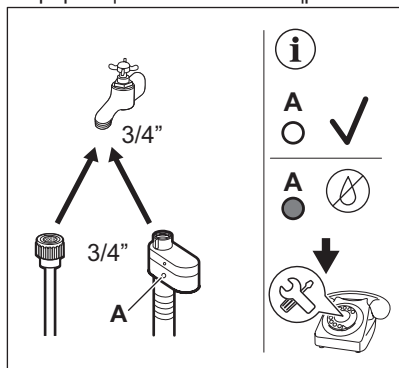

### **! ПРЕДУПРЕДУВАЊЕ!**

Доводната вода не треба да биде потопла од 25 °C.

### **Одвод за вода**

Одводното црево треба да биде поставено на висина не помала од 60 см и не поголема од 100 см.



Можете да го продолжите одводното црево за максимум 400 см. Контактирајте со овластениот сервисен центар за да го купите другото одводно црево и продолжетокот.

Одводното црево треба да има направено јамка за да го спречи прелевањето на честички од мијалникот во апаратот.

Поврзете го одводното црево со сливникот и прицврстете го со стега. Одводното црево треба да има направено јамка за да го спречи прелевањето на честички од мијалникот во апаратот.

Поставете го црево то директно во вградена одводна цевка во сидот во собата и прицврстете го со стега.

Без водилката за пластично црево до сливникот на мијалникот - Ставете го црево то за цедење во сливникот и зацврстете со стега.

Одводното црево може да се свитка во форма на буквата У и да се стави околу пластичниот водич. На работ на лавабо - Прицврстете го наведувачот на славината за вода или на сидот.



Проверете дали пластичниот водич се движи кога апаратот цеди и дали крајот на црево то за цедење не е потопен во вода. Може да дојде до враќање на нечистата вода назад во апаратот. Купувајте додатоци од овластен добавувач.

Со исправена цевка со отвор за вентил - Вметнете го одводното црево директно во цевката за цедење или исправената цевка



Крајот на одводното црево секогаш мора да биде вентилирано, т.е. внатрешниот пречник на одводната цевка (мин. 38 мм - мин. 1.5") мора да биде поголем од надворешниот дијаметар на цревото за цедење.

Одводното црево може да се поврза на различни начини:

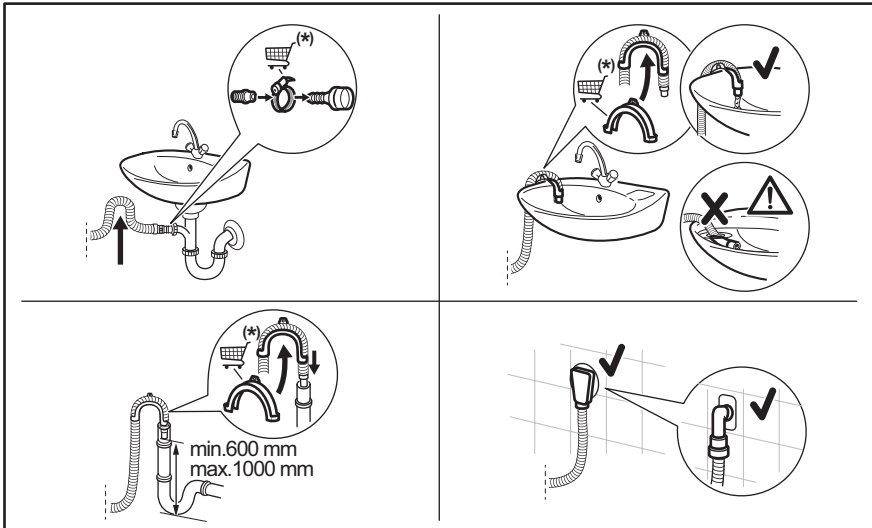

(\*) Предмет на промена без претходна најава.

### 5.3 Поврзување на струјата

На крајот на инсталацијата, можете да го поврзете приклучникот на мрежата со штекерот.

Плочката со спецификации на внатрешниот раб на вратата на апаратот и поглавјето „Технички податоци“ ги назначуваат потребните електрични оценки. Осигурете се дека тие се компатибилни со напојувањето.

Проверете дали вашата домашна електрична инсталација може да го носи потребното максимално оптоварување, притоа земајќи ги предвид и останатите користени уреди

### Поврзете го апаратот со заземјена приклучница.

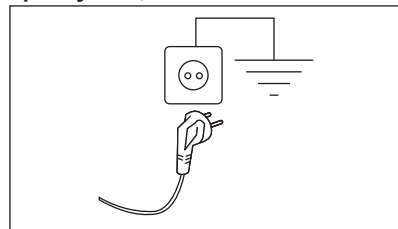

По монтажата на уредот, напојниот кабел мора да биде лесно достапен.

За каква било електрична работа потребна за монтажа на овој апарат, контактирајте го нашиот Овластен сервисен центар.

Производителот не прифаќа никаква одговорност за оштетувања или повреди,

настанати поради непочитување на горенаведените безбедносни мерки.

## 6. КОНТРОЛНА ПЛОЧА

### 6.1 Опис на контролната плоча

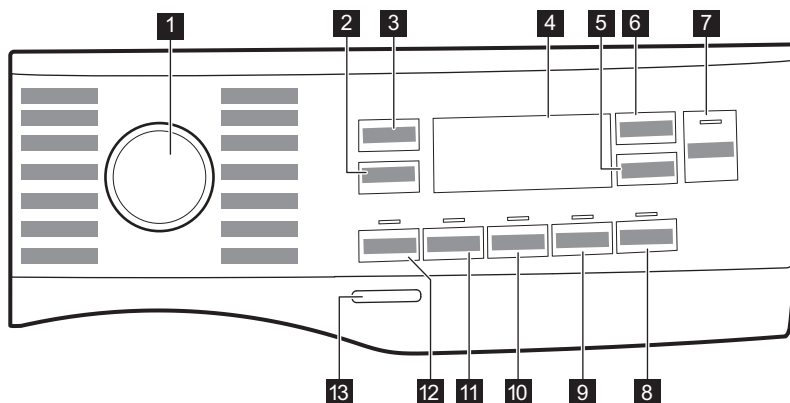

- 1** Копче за програмирање
- 2** Spin копче на допир за опции за намалување
- 3** Копче на допир Temp.
- 4** Екран
- 5** Копче на допир Delay Start
- 6** Копче на допир Time Manager
- 7** Start/Pause  копче на допир

- 8** Easy Iron копче на допир
- 9** Копче на допир Silent
- 10** Копче на допир Extra Rinse
- 11** Копче на допир Stains
- 12** Копче на допир Prewash
- 13** On/Off копче за притискање

## 6.2 Екран

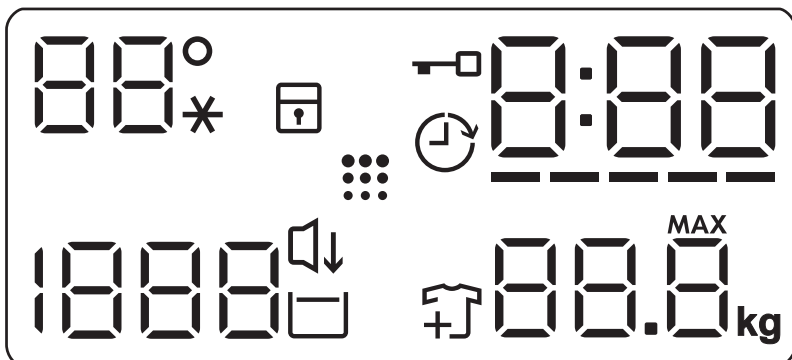

	Зона на Температурата: Температурен показател. Показно светло за студена вода
	Показател за безбедносна брава за деца.
	Показател за одложен почеток.
	Показател за заклучена врата.
	Дигиталниот показател може да прикаже: <ul style="list-style-type: none"> <li>• Времетраење на програма (на пр. 2:40).</li> <li>• Одложување на програма (на пр. 2h).</li> <li>• Крај на циклусот (0:00).</li> <li>• Код за предупредување (на пр. E20).</li> <li>• Показател за вкупни работни часови на апаратот. Погледнете во делот „Бројач на работни часови“ во поглавјето „Поставки“ за повеќе детали.</li> </ul>

	Показно светло за показател на ниво на линија на Управител на време.
	Показно светло за максимална тежина. <b>MAX</b> Трпка кога алиштата ќе ја надминат максималната пријавена наполнетост за избраната програма.
	Показно светло за додавање на алишта. Се пали на почетокот на фазата на Перење, додека корисникот може се уште да го паузира апаратот и да додаде повеќе алишта.
	Показно светло за чистење на барабан. Погледнете во делот „Чистење на барабанот“ во параграф „Грижа и чистење“ за повеќе детали.
	Показно светло Silent.
	Показно светло за задржано плакнење.
	Делот за центрифугата: Показно светло за брзина на центрифугата. Показател за без центрифуга. Фазата на центрифуга е исклучена.

## 7. БИРАЊЕ И КОПЧИЊА

### 7.1 Вовед



Опциите/функциите не може да се избираат со сите програми за перење. Проверете ја компатибилноста меѓу опциите/функциите и програмите за перење во „Табелата со програми“. Една опција/функција може да исклучи друга, во овој случај, апаратот не ви дозволува да поставите некомпатибилни опции/функции.

### 7.2 On/Off

Притискањето на ова копче неколку секунди ви овозможува да го вклучите или исклучите апаратот. Два различни звука се огласуваат при вклучување или исклучување на апаратот.

Додека функцијата Во мирување го исклучува апаратот за да ја намали потрошувачката на енергија, во некои случаи можеби ќе треба повторно да го вклучите апаратот.

За повеќе детали, погледнете во ставот Во Мировање во поглавјето Секојдневна употреба.

### 7.3 Temp.

Кога избирате програма за перење, апаратот автоматски предлага стандардна температура.

Допрете го ова копче повеќе пати додека на екранот не се појави вредноста на саканата температура.

Кога екранот ќе ги покаже показните светла \_ \_ \*, апаратот не ја загрева водата.

### 7.4 Spin

Кога ќе поставите програма, апаратот автоматски ја поставува стандардната брзина на центрифугата.

Допрете го ова копче повеќе пати за да:

- **Сменете ја брзината на центрифугата.** Екранот ја покажува

само брзината на центрифугата достапна за поставената програма.

- Поставете ја опцијата **Без Центрифуга**

— — —.

Поставете ја оваа опција за да ги откажете сите фази на центрифугирање. Екранот го прикажува показателот — — —. Апаратот ја извршува само фаза на испуштање од избраната програма за перење. Поставете ја оваа опција за многу нежни ткаенини. Фазата на плакнења користи повеќе вода за некои програми на перење.

- Вклучете ја опцијата **Задржано плакнење** .

Крајната центрифуга е откажана. Водата од последното плакнење не се цеди за да се спречи туткање на ткаенините. Програмата за перење запира со вода во барабанот.

Показателот  останува запален. Вратата останува заклучена и барабанот постојано врти за да го намали туткањето. Мора да ја испуштите водата за да ја отклучите вратата.

Ако сте го допреле копчето Start/Pause , апаратот ја пушта фазата на центрифуга и ја цеди водата.



Апаратот ја празни водата автоматски по околу 18 часа.

### 7.5 Prewash

Со оваа опција можете да додадете фаза на претперење на програмата за перење.

Соодветното показно светло над копчето на допир се пали.

Оваа функција користете ја за да додадете фаза на претперење на 30 °C пред фазата на перење.

Оваа опција се препорачува за многу извалкани алишта, особено ако содржат

песок, прашина, кал и други тврди честички.



Оваа опција може да го зголеми времетраењето на програмата.

## 7.6 Stains

Допрете го ова копче за да додадете фаза за отстранување дамки на програмата.

Соодветното показно светло над копчето на допир се пали.

Користете ја оваа опција за перење со тешки дамки за отстранување.

Кога ќе ја поставите оваа опција, ставете го средството за отстранување дамки во преградата .



Оваа опција го продолжува времетраењето на програмата. Оваа опција не е достапна за температура под 40 °C.

## 7.7 Extra Rinse

Оваа опција додава неколку фази според одбраната програма за миене. Користете ја оваа опција за лица со осетлива кожа.



Оваа опција го продолжува времетраењето на програмата.

Соодветното показно светло над копчето на допир се пали.

## 7.8 Silent

Со допирање на ова копче можете да го вклучите/исклучите тивкиот режим.

Центрифугите меѓу фази и завршните центрифуги се откажани и програмата завршува со вода во барабанот. Ова помага да се намали туткањето.

На екранот се прикажува показателот . Вратата останува заклучена. Барабанот постојано врти за да го намали туткањето. Мора да ја испуштите водата за да ја отклучите вратата.

Бидејќи програмата е многу тивка, погодна е за употреба навечер кога има евтина тарифа на електричната струја. Кај некои програми плакнењата се вршат со повеќе вода.

Ако го допрете копчето Start/Pause , апаратот ја пушта само фазата на цедење.



Апаратот ја празни водата автоматски по околу 18 часа.

## 7.9 Easy Iron

Машината внимателно ги пере и центрифугира алиштата за да се спречи туткање.

Машината ја намалува брзината на центрифугата, користи повеќе вода и го прилагодува времетраењето на програмата според видот на алиштата.

Се пали соодветното показно светло.

## 7.10 Delay Start

Со оваа опција можете да го одложите почетокот на програмата во посоодветно време.

Допрете го копчето повеќе пати за да го поставите потребниот одложен почеток. Времето се зголемува во чекори од 1 час до 20 часа.

Екранот го покажува соодветниот показател  и одбраното време на одложување. По допирањето на копчето Start/Pause , апаратот започнува со одбројувањето и вратата е заклучена.

## 7.11 Time Manager

Со оваа опција, можете да го намалите траењето на програмата во зависност од големината на полнењето со алишта и степенот на извалканост.

При поставување програма за перење, на екранот се прикажува стандардното времетраење и  трепка.

Допрете го копчето Time Manager за да го намалите траењето на програмата според вашите потреби. На екранот се прикажува

времетраењето на новата програма и бројот на цртички ќе се намали соодветно:

----- погодно за цело полнење на нормално валкани алишта.

---- брз циклус за цело полнење со малку валкани алишта.

--- многу брз циклус за помало полнење со малку валкани алишта (се препорачува максимум половина полнење).

- најкраткиот циклус за освежување мало полнење со алишта.

Time Manager е достапна само со програмите во табелата.

показател	Cottons	Synthetics
----- 1)	■	■
----	■	■
---	■	■
-- 2)	■	■

показател	Cottons	Synthetics
- 2)	■	■

1) Стандардно траење за сите програми.

2) Ова ниво на Time Manager опција не е достапно на 90°C.



Кај некои апарати траењето на програмата е намалено без покажување на цртички.

## 7.12 Start/Pause



Допрете го копчето Start/Pause  за вклучување, паузирање на апаратот или прекинување на програмата во тек.







Можете да го паузирате циклусот и да додавате или вадите алишта кога иконата  се појавува на екранот. Прочитајте го делот „Отворање на вратата - Додавање алишта“ за повеќе детали.

## 8. ПРОГРАМИ

### 8.1 Табела со програми

Програма Стандардна температура Температурен опсег	Референтна брзина на центрифугата Опсег на брзината на центрифугата (врт/мин)	Максимално полнење	Опис на програмата (Вид полнење и ниво на валканост)
Cottons 40 °C 90 °C - Студена	1400 врт/мин (1400 - 400)	9 кг.	Програма за бели и обоени памучни ткаенини. Идеален за нормално и многу извалкани алишта.
Synthetics 30 °C 60 °C - Студена	1200 врт/мин (1200 - 400)	4 кг.	Синтетички алишта или алишта од мешани ткаенини. Нормално извалкани.
Delicates 30 °C 40 °C - Студена	800 врт/мин (1200 - 400)	2 кг.	Чувствителните ткаенини како на пример акрил, вискоза и мешаните ткаенини имаат потреба од нежно перење. Нормално извалкани.
Wool   40 °C 40 °C - Студена	1200 врт/мин (1200 - 400)	1,5 кг.	Волна што се пере во машина, волна за рачно перење и други ткаенини со симбол за «рачно перење» <sup>1)</sup> .
Rapid 20min 30 °C 40 °C - 30 °C	1200 врт/мин (1400 - 400)	3 кг.	Памучни и синтетички алишта што се малку извалкани или носени само еднаш.
Rinse	1400 врт/мин (1400 - 400)	9 кг.	Сите ткаенини, освен волнени и многу чувствителни ткаенини. Програма за плакнење и центрифугирање на алиштата. Фабричката брзина на центрифугата е онаа што се користи за програми за памучни алишта. Намалете ја брзината на центрифугата во зависност од видот на алиштата. Ако е потребно, поставете ја опцијата Дополнително плакнење за да додадете плакнење. Апаратот изведува нежни плакнења со мала брзина на центрифугата и кратко центрифугирање.
Spin/Drain	1400 врт/мин (1400 - 400)	9 кг.	За центрифугирање на алиштата и за исцедување на водата во барабанот. Сите ткаенини, освен волнени и многу чувствителни ткаенини.
Jeans 30 °C 40 °C - Студена	800 врт/мин (1200 - 400)	4 кг.	Специјална програма за алишта од џинс со фаза на перење за чувствителни за минимално губење на бојата и дамки. За подобра нега се препорачува полнењето да биде намалено.
Sport 30 °C 40 °C - Студена	1200 врт/мин (1200 - 400)	4 кг.	Синтетички спортски алишта. Оваа програма е наменета за нежно перење на модерна спортска облека, како на пример алишта за вежбање, возење велосипед или џогирање и слична облека за надворешна употреба.

Програма Стандардна температура Температурен опсег	Референтна брзина на центрифуга Опсег на брзината на центрифуга (врт/ мин)	Максимално полнење	Опис на програмата (Вид полнење и ниво на валканост)
Silk 30 °C	800 врт/мин (800-400)	0,5 кг.	Свила што се пере во машина и на рака и други чувствителни ткаенини. Движењата на барабанот се толку нежни што е можно да ги третираат и многу нежните алишта. Пуштете целосен циклус на миеење и сушење за да ги намалите наборите.
Duvet 30 °C 60 °C - Студена	800 врт/мин (800-400)	3 кг.	Специјална програма за перење синтетичко ќебе или ќебе полнето со пердуви, јорган, прекривка за кревет итн. Користете течен детергент за чувствителни алишта, како што е детергент за волнени алишта.
Outdoor  30 °C 40 °C - Студена	1200 врт/мин (1200 - 400)	2,5 кг. <sup>2)</sup> 1 кг. <sup>3)</sup>	<p>Не користете омекнувач и погрижете се да нема остатоци од омекнувачот во дозерот за детергент.</p> <p><b>Парчиња облека за надвор, технички, спортски, водоотпорни и пропустливи палта, јакни со волнена постава што се вади или со внатрешна изолација.</b></p> <p>Препорачаното полнење е 2,5 кг.. Оваа програма, исто така, може да се користи за циклусот за нега на водоотпорни алишта, специјално направен за третирање алишта со облога која одбива вода. За да го изведете циклусот за нега на водоотпорни алишта, постапете на следниот начин:</p> <ul style="list-style-type: none"> <li>• Ставете го детергентот за перење во преградата .</li> <li>• Истурете специјално средство за нега за водоотпорни ткаенини во преградата на фиоката за омекнувач за ткаенини .</li> <li>• Намалете го полнењето со алишта на 1 кг..</li> </ul> <p>За подобрување на работата на средството за нега на водоотпорни алишта, исушете ги алиштата во машина за сушење на алишта со поставката на програмата за сушење Outdoor (ако е достапна и ако на етикетата за грижа за алиштата се дозволува сушење во машина за сушење на алишта).</p>
Hygiene  60 °C	1400 врт/мин (1400 - 400)	9 кг.	<p><b>Бели памучни алишта.</b> Програмата за перење со високи перформанси во комбинација со пареа, отстранува над 99,99% од бактериите и вирусите<sup>4)</sup> Задржувањето на температурата над 60°C во текот на целата фаза на перење; со дополнителна активност на влакната благодарение на фазата на пареа, засилена фаза на плакнење обезбедува соодветно отстранување на остатоци од детергентот и микроорганизми. Исто така, програмата обезбедува соодветно намалување на полен/алергени.</p>

Програма Стандардна температура Температурен опсег	Референтна брзина на центрифуга Опсег на брзината на центрифуга (врт/ мин)	Макс мално полне ње	Опис на програмата (Вид полнење и ниво на валканост)
Eco 40-60 40 °C <b>5)</b>	1400 врт/мин (1400 - 400)	9 кг.	Бели памучни алишта и алишта од трајно обоен памук. Нормално извалкани алишта. Потрошувачката на енергија се намалува, а времето на програмата за перење се продолжува, давајќи добри резултати при перењето.

1) За време на овој циклус, барабанот полека се ротира за да се обезбеди нежно перење. Може да изгледа дека барабанот не се ротира или не се ротира правилно, но ова е нормално за оваа програма.

2) Програма за перење.

3) Програма за перење и фаза за водоотпорност.

4) Тестирано за Staphylococcus aureus, Enterococcus faecium, Candida albicans, Pseudomonas aeruginosa и MS2 Bacteriophage во надворешни тестови извршени од Swisstest Testmaterialien AG во 2021 година (тест-извештај бр. 202120117).

5) Според прописот на Комисијата на ЕУ 2019/2023 година, оваа програма на 40°C е во можност да исчисти нормално извалкани памучни алишта кои се перат на 40°C или 60°C, заедно во истиот циклус.





За постигнатата температура на алиштата, времетраењето на програмата и другите податоци, погледнете во поглавјето „Потрошувачки вредности“.

Најефикасните програми во однос на потрошувачката на енергија се генерално оние што работат на пониски температури и имаат подолго времетраење.

## Компатибилност со опции за програми

Програма	Spin	---		Prewash <sup>1)</sup>	Stains <sup>2)</sup>	Extra Rinse	Silent	Easy Iron	Delay Start	Time Manager
Cottons	■	■	■	■	■	■	■	■	■	■ <sup>3)</sup>
Synthetics	■	■	■	■	■	■	■	■	■	■
Delicates	■	■	■						■	
Wool	■	■	■						■	
Rapid 20min	■	■							■	

Програма	Spin	---		Prewash 1)	Stains 2)	Extra Rinse	Silent	Easy Iron	Delay Start	Time Manager
Rinse	■	■	■			■			■	
Spin/Drain	■	■ 4)							■	
Jeans	■	■	■		■	■	■	■	■	
Sport	■	■	■	■		■			■	
Silk	■	■							■	
Duvet	■	■							■	
Outdoor 	■	■	■			■			■	
Hygiene 	■	■	■		■	■			■	
Eco 40-60	■		■						■	

1) Prewash и Stains не може да се избераат заедно.



2) Оваа опција не е достапна за температура под 40 °C.

3) Ова ниво на Time Manager опција не е достапно на 90 °C

4) Ако исто така ја поставите опцијата Без Центрифуга, апаратот само ќе цеди.

### Погодни детергенти за програмите за перење

Програма	Универзален прашок 1)	Универзална течност	Течност за обоени	Нежни волнени	Специјален
Cottons	▲	▲	▲	--	--
Synthetics	▲	▲	▲	--	--
Delicates	--	--	--	▲	▲
Wool  	--	--	--	▲	▲
Rapid 20min	--	▲	▲	--	--
Jeans	--	--	▲	▲	▲
Sport	--	▲	▲	--	▲
Silk	--	--	--	▲	▲

Програма	Универзален прашок 1)	Универзална течност	Течност за обоени	Нежни волнени	Специјален
Duvet	--	--	--	▲	▲
Outdoor 	--	--	--	▲	▲
Hygiene 	▲	▲	--	--	▲
Eco 40-60	▲	▲	▲	--	--

1) На температури повисоки од 60 °C, се препорачува употреба на детергент во прашок.

▲ = Препорачани

-- = Не препорачани

## 8.2 Woolmark Premium Wool Care - Сино



Перењето волна со оваа машина е тестирано и одобрено од компанијата The Woolmark Company за перење облека што содржи волна означена со „рачно перење“ под услов производите да се перат според инструкциите на етикетата на облеката и според инструкциите издадени од производителот на оваа машина за перење. M1512

## 9. ПОСТАВКИ

### 9.1 Звучни сигнали

Овој апарат е опремен со различни звучни сигнали, кои функционираат кога:

- Го вклучувате апаратот (посебна кратка мелодија).
- Го исклучувате апаратот (посебна кратка мелодија).
- Ги допирате копчињата (краток звук).
- Правите погрешен избор (3 кратки звуци).
- Програмата е завршена (низа на звуци во траење од околу 1 минута).
- Има дефект во апаратот (низа кратки звуци од околу 5 минути).

За да ги **исклучите/вклучите** звучните сигнали кога програмата е завршена, притиснете ги истовремено копчињата Prewash и Stains околу 2 секунди. На екранот се прикажува On/Off



Ако ги исклучите звучните сигнали, тие продолжуваат да работат кога апаратот има дефект.

### 9.2 Брава за деца

Со оваа опција можете да спречите децата да си играат со контролната плоча.

За да ја **вклучите/исклучите** оваа опција, задржете го копчето Easy Iron се додека  **на екранот не се појави/исчезне.**

Апаратот продолжува со избирање на оваа опција откако ќе ја исклучите.

Функцијата за Забрана за деца може да не е достапа неколку секунди после вклучување на апаратот.

### 9.3 Бројач на работни часови

Можно е да се визуелизира вкупното време на работење на апаратот во часови, почнувајќи од првото вклучување. Оваа вредност ќе го брои времето на работа на циклусите (не вклучува паузи, време на одложено активирање). За да ја визуелизирате оваа вредност, продолжете како што следи:

1. Вклучете го апаратот со притискање на копчето On/Off.
2. Завртете го програматорот на било која програма.
3. Притиснете и задржете ги копчињата Stains и Extra Rinse за неколку секунди (во рок од 10 секунди по вклучувањето. По овие 10 секунди, комбинацијата на копчиња ги активира и деактивира акустичните сигнали).
4. По 3 секунди, екранот ги прикажува вкупните работни часови на апаратот: на пр., 1.276 часа, екранот го прикажува текстот Hr во траење од 2 секунди, 12 (илјади и стотки) во траење од 2 секунди и 76 (десетки и единици).



Ако постапката не функционира (поради истекување на времето, погрешна позиција на копчето на вртење или погрешна комбинација на копчиња), исклучете го апаратот и повторете ја секвенцата од почеток.

### 9.4 Фабричко ресетирање

Оваа функција овозможува враќање на стандардно зададените опции. За да ја активирате оваа опција, следете ги чекорите подолу:

1. Вклучете го апаратот со притискање на копчето On/Off.
2. Завртете го програматорот на било која програма.
3. Притиснете и задржете ги копчињата Silent и Easy Iron за неколку секунди (во рок од 10 секунди по вклучувањето. По овие 10 секунди, комбинацијата на копчиња ги активира и деактивира акустичните сигнали).
4. На екранот се прикажува — — — околу 5 секунди.



Ако постапката не функционира (поради истекување на времето, погрешна позиција на копчето на вртење или погрешна комбинација на копчиња), исклучете го апаратот и повторете ја секвенцата од почеток.

## 10. СЕКОЈДНЕВНА УПОТРЕБА



### ПРЕДУПРЕДУВАЊЕ!

Видете во поглавјата за заштита и сигурност.

### 10.1 Вклучување на апаратот

1. Ставете го приклучокот за струја во штекерот.
2. Отворете ја славината за вода.
3. Притиснете го копчето On/Off неколку секунди за да го вклучите апаратот. Се огласува краток звучен сигнал.

### 10.2 Полнење со алишта

1. Отворете ја вратата на апаратот.
2. Испразнете ги џеповите и одвиткајте ги алиштата пред да ги ставите во апаратот.
3. Ставете ги алиштата во барабанот, еден по еден.  
Не ставајте премногу алишта во барабанот.
4. Цврсто затворете ја вратата.

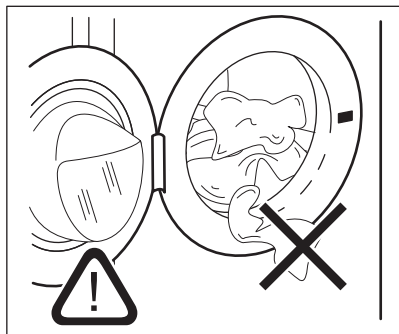



**⚠ ВНИМАНИЕ!**

-Погрижете се да не се заглават алишта помеѓу заптивката и вратата за да избегнете ризик од истекување вода и оштетување на алиштата.

-Перењето на многу мрсни и масни дамки или користење на мирисни парфемии може да ги оштети гумените делови од машината за перење.

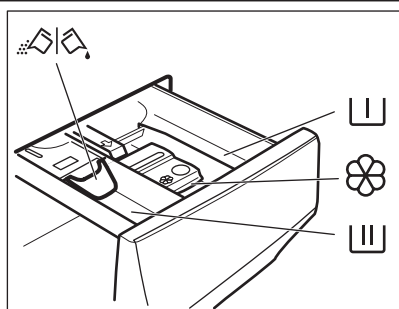
### 10.3 Полнење со детергент и адитиви



 Преграда за фаза на претперење, програма за киснење или средство за отстранување дамки.

 Преграда за фазата на перење.

 Преграда за течни адитиви (кондиционер за алишта, штирак).

**MAX** Максимално ниво на количина за течни додатоци.

 Клапна за детергент во прав или за течен детергент.

1. Измерете ги означениот детергент и омекнувачот на алишта.
2. Ставете ги детергентот и омекнувачот во соодветните прегради.



-Секогаш следете ги упатствата што се наоѓаат на пакувањето на детергентот, но ви препорачуваме да не го надминувате означеното максимално ниво **MAX**. Оваа количина сепак ви ги гарантира најдобрите резултати при перење.



-По циклус на перење, ако е потребно, отстранете ги остатоците од детергент од дозерот на детергент.

### 10.4 Проверете ја позицијата на клапната за детергентот

1. Влечете го дозерот за детергент се додека не застане.

2. Притиснете ја рачката надолу за да го отстраните дозерот.

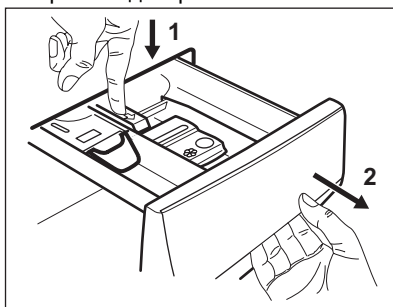

3. За да користите детергент во прав, свртете го капакот нагоре.

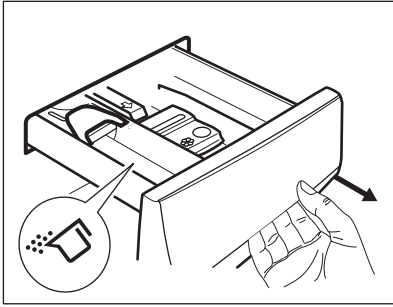

4. За да користите течен детергент, свртете го капакот надолу.

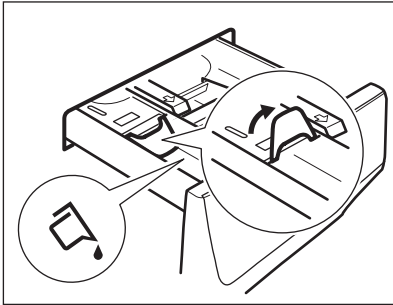

Кога клапната е во позиција **ДОЛУ**:

- Не користете желатински или густы течни детергенти.
  - Ве молиме да не ја надминувате дозата за течен детергент која е прикажана на капакот.
  - Не поставувајте ја фазата на претперење.
  - Не поставувајте функција со одложено активирање.
5. Измерете ги детергентот и омекнувачот на алишта.
6. Затворете го дозерот за детергент внимателно.

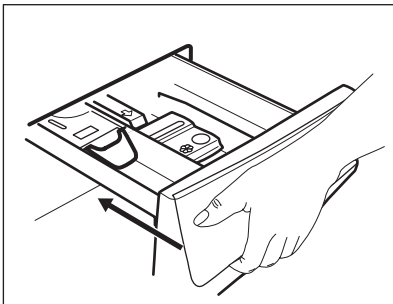

Осигурајте се дека капакот не предизвикува блокада кога ја затворате фиоката.

## 10.5 Поставување програма

1. Свртете го програматорот за да ја изберете саканата програма за перење.

Показното светло за копчето Start/Pause трепка.

На екранот се прикажува индикативно времетраење на програмата.

2. За да ја смените температурата и/или брзината на центрифугата, допрете ги соодветените копчиња.
3. Ако сакате, поставете една или повеќе опции со допирање на соодветните копчиња. Соодветните показни светла се палат на екранот и дадените информации се менуваат соодветно.



Ако одбирањето **не е можно** се огласува звучен сигнал и екранот прикажува — — —.



## 10.6 Дополнителни информации за секојдневната употреба

### SensiCare System детекција на тежина

SensiCare System автоматски го прилагодува времетраењето на програмата за алиштата во барабанот за да се добијат совршени резултати при перењето за најкратко можно време. Апаратот ја открива тежината во првите 30 секунди. Во програмите каде Time Manager е достапна, за време на оваа фаза екранот прави едноставна анимација. Барабанот се врти за кратко. На крајот од детекцијата на тежина, **во случај на преполнет барабан**, показното светло

**MAX** трепка на екранот. Може да го паузирате апаратот и да го извадите вишокот алишта. Ако не, програмата за перење сепак ќе започне. По околу 20 минути откако ќе започне програмата, времетраењето на програмата би можело повторно да се приспособи во зависност од капацитетот на апсорпција на вода на ткаенините. SensiCare System не е достапна со програмите со краток циклус.



## Почеток на програма

Допрете го копчето Start/Pause  за да започне програмата. Соодветното показно светло престанува да трепка и останува вклучено. Програмата започнува, вратата е заклучена. На екранот се прикажува показателот. Програмата започнува, вратата е заклучена. На екранот се прикажува показателот .

## Вклучување програма со одложен почеток

1. Допрете го копчето Delay Start повеќепати додека на екранот не се прикаже саканото време за одложен почеток.
2. Допрете го копчето Start/Pause . Вратата на апаратот се затвора и започнува одбројувањето на одложениот почеток. Кога ќе заврши одбројувањето, програмата започнува автоматски.

## Прекинување на програмата и менување на опциите.



1. Кога програмата е во тек, можете да смените само некои опции. Допрете го копчето Start/Pause .
2. Сменете ги опциите. Дадените информации на екранот се менуваат соодветно
3. Допрете го повторно Start/Pause . Програмата за перење продолжува.

## Прекинување на тековната програма

- Притиснете го копчето On/Off за да ја откажете програмата или да го исклучите апаратот. Притиснете го копчето повторно за да го вклучите апаратот.
- Завртете го копчето за одбирање во положбата „ресетирање“ и активирајте



го апаратот • . Почekaјте 2 секунди. Сега, можете да поставите нова програма за перење.

## Крај на програмата

- Апаратот запира автоматски. На екранот засветнува . Звучните сигнали се во функција (ако се вклучени).
- Показното светло за копчето Start/Pause  се гаси. Заклучената врата  се исклучува и вратата се отклучува.
- Притиснете го копчето неколку секунди On/Off за да ја исклучите машината. Подотворете ги вратата и фиоката за детергент за да спречите мувла и мириси.

## Цедење на водата по завршувањето на циклусот

Ако сте избрале програма или опција што не ја празни водата од последното плакнење, мора да запомните да ја испуштите водата:

- Допрете го копчето Spin за да ја намалите брзината на центрифугата предложена од апаратот
- Притиснете на Start/Pause 
- Кога програмата ќе заврши и показното светло за заклучена врата ќе се изгасне , можете да ја отворите вратата.
- On/Off за да го исклучите апаратот.

## Функција за мирување

Функцијата Во мирување автоматски го исклучува апаратот за да ја намали потрошувачката на струја.

## 11. НЕГА И ЧИСТЕЊЕ



### ПРЕДУПРЕДУВАЊЕ!

Видете во поглавјата за заштита и сигурност.

### 11.1 Распоред за периодично чистење

Периодичното чистење помага за продолжување на животот на вашиот апарат.

После секој циклус, вратата и дозерот за детергент држете ги малку отворени за да добиете циркулација на воздухот и за да се исуши влажноста во апаратот: ова ќе спречи појава на мувла и мириси.

Ако апаратот не се користи долго време: затворете ја славината за вода и исклучете го апаратот.

### Индикативен распоред за периодично чистење:

Отстранување на бигор	Двапати годишно
Перење за одржување	Еднаш месечно
Чистење на лентата на вратата	Еднаш на два месеци
Чистење на барабанот	Еднаш на два месеци
Чистење на дозерот за детергент	Еднаш на два месеци
Чистење на филтерот за цедење на пумпата	Двапати годишно
Чистење на доводното црево и филтерот на вентилот	Двапати годишно

Следните поглавја објаснуваат како треба да го чистите секој дел.

## 11.2 Вадење на надворешни предмети



Проверете дали цевките се празни и сите лабави елементи се заврзани пред да пуштите циклус.

Отстранете ги сите надворешни предмети (како што се метални клипови, копчиња, монети, итн.) што може да ги најдете во заптивката на вратата, филтрите и барабанот. Погледнете во поглавјата „Заптивка на вратата со двојни стапици“, „Чистење на барабанот“, „Чистење на филтерот на пумпата за одвод“ и „Чистење на цреводот за довод и филтерот на вентилите“. Бидете внимателни со пердињата. Отстранете ги куките и ставете ги завесите во кеса за перење или навлака за перница. Ако е потребно, контактирајте со Овластен сервисен центар.

## 11.3 Надворешно чистење

Чистете го апаратот само со сапун и топла вода. Целосно избришете ги сите површини. Не користете крпи за чистење или материјали што гребат.

### ⚠ ВНИМАНИЕ!

Не користете алкохол, растворувачи или хемиски производи.

### ⚠ ВНИМАНИЕ!

Немојте да чистите метални површини со детергент на база на хлор.

## 11.4 Отстранување на бигор



Ако тврдоста на водата во вашата област е висока или умерена, ви препорачуваме да користите производ за отстранување на бигор од водата за машини за перење.

Редовно проверувајте дали има бигор нафатено на барабанот.

Регуларните детергенти содржат агенси за омекнување на водата, но ви препорачуваме повремено да пуштите циклус со празен барабан и производ за отстранување на бигор.



Секогаш следете ги упатствата кои може да ги најдете на амбалажата на производот.

## 11.5 Перење за одржување

Повторливото и пролонгирано користење програми со ниска температура може да предизвика таложување на наслаги од детергент, влакненца, развој на бактерии во барабанот и кадата. Ова може да создаде непријатни мирисби и влага. За да ги елиминирате овие наслаги и да ги исчистите внатрешниот дел од апаратот, редовно пуштајте перење за одржување (барем еднаш месечно).



Видете во поглавјето „Чистење на барабанот“.

## 11.6 Пломба за врата со двојна клапна

Овој апарат е дизајниран со **самочистечки систем на цедење**, дозволувајќи лесни влакненца што паѓаат од облеката да се исцедат со водата. Редовно проверувајте ја заптивката и доколку е потребно чистете ја како што е опишано на следниот дијаграм. Монетите, копчињата, другите мали предмети можат да се обноват на крајот на циклусот.

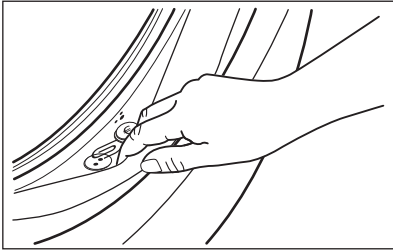

Ако е потребно исчистете го, со помош на средство за чистење со амонијак без да ја изгребите површината на печатот.



Секогаш следете ги упатствата кои може да ги најдете на амбалажата на производот.

Проверете и отстранете предмети (ако има) кои можат да се заглават во жлебот.

Проверете дали има останати алишта меѓу заштитната гума и вратата.

Користете влажна крпа за да ја избришете нечистотијата ии остатоците од вода останати во заштитната гума по завршување на програмираниот циклус.

## 11.7 Чистење на барабанот

Редовно проверувајте го барабанот за да спречите формирање несакани наслаги.

Формирањето наслаги во барабанот може да се појави поради 'рѓосано тело

при перењето или заради тоа што водата од водоводот содржи железо

Исчистете го барабанот со специјално средство за не'рѓосувачки челик.



Секогаш следете ги упатставата кои може да ги најдете на амбалажата на производот.

Не чистете го барабанот со средства против бигор што содржат киселина, жица за стружење со хлор или со железна или челична волна.

За темелно чистење:

1. Извадете ги сите алишта од барабанот.
2. Стартувајте ја програмата Cottons со највисока температура.
3. Додајте мала количина прашок за перење во празниот барабан, за да ги исплакнете сите преостанати остатоци.



Од време на време, на крајот од циклусот екранот може да ја прикаже иконата : тоа претставува совет да направите „чистење на барабанот“. Откако сте го исчистиле барабанот иконата исчезнува.

## 11.8 Чистење на дозерот за детергент

За да спречите таложеење наслаги од исушен детергент или затнување со омекнувач за ткаенини и/или формирање мувла во фиоката за дозирање детергент, на секои два месеци спроведувајте ја следната постапка за чистење како што е објаснето на следните дијаграми.

1. Отворете ја фиоката. Притиснете ја рачката надолу како што е опишано на сликата и извлечете ја надвор.

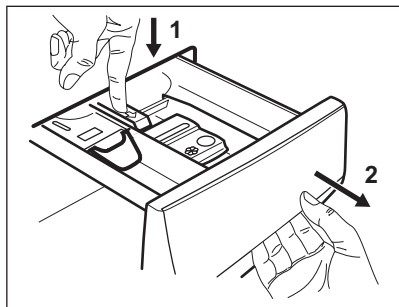

2. Извадете го горниот дел од преградата за додатоци за да го олесните чистењето и исплакнете со млаз топла вода за да ги отстраните траговите од наталожен детергент. По чистењето, вратете го назад горниот дел.

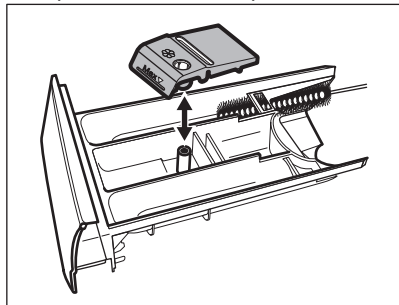

3. Проверете дали остатоците од прашокот за перење се отстранети од горниот и долниот дел на отворот. Употребете мала четка за да го исчистите отворот.

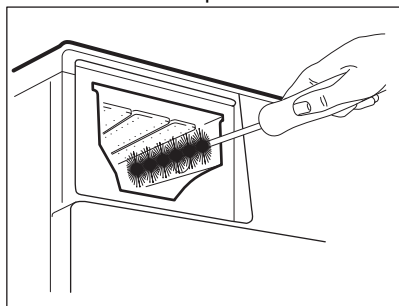

4. Ставете ја фиоката за детергент во шините и затворете ја. Пуштете ја програмата за плакнење без алишта во барабанот.

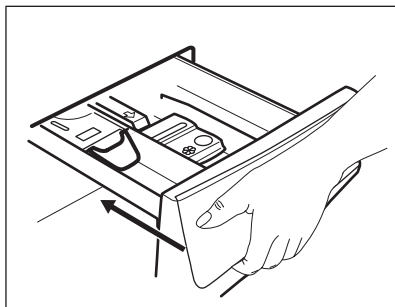

## 11.9 Чистење на филтерот на одводната пумпа

Редовно прегледувајте го филтерот на одводната пумпа и проверувајте дали е чист.

Исчистете го филтерот на одводната пумпа ако:

- Апаратот не ја испушта водата.
- Не се врти барабанот.
- Апаратот испушта необичен звук поради блокираната пумпа за испуштање.
- Екранот ја прикажува шифрата за тревога **E20**

### **⚠ ПРЕДУПРЕДУВАЊЕ!**

- Извадете го приклучокот за струја од штекерот.
- Не отстранувајте го филтерот додека апаратот работи.
- Не чистете ја одводната пумпа ако водата во апаратот е жешка. Почекајте да се излади водата.
- Повторете го чекор 3 неколку пати со затворање и отворање на вентилот се додека не запне истекувањето на водата.

Секогаш држете некаква крпа во близина за да ја соберете истурената вода кога го вадите филтерот.

**Постапете како што е во следните дијаграми за да го исчистите филтерот на пумпата:**

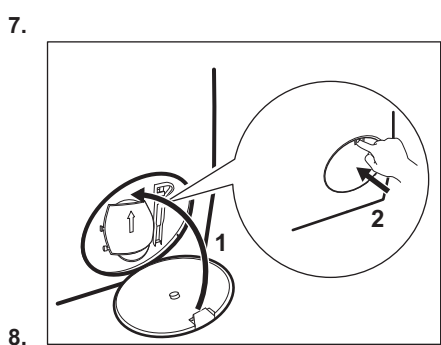
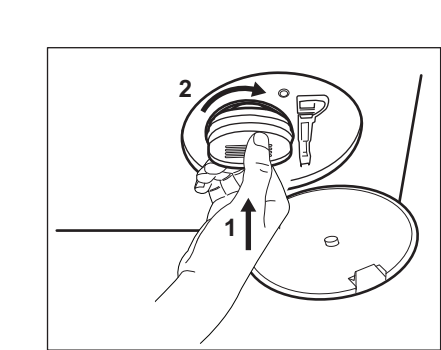
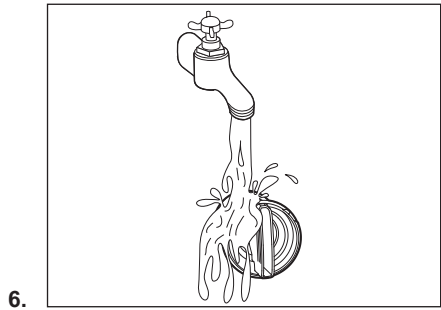
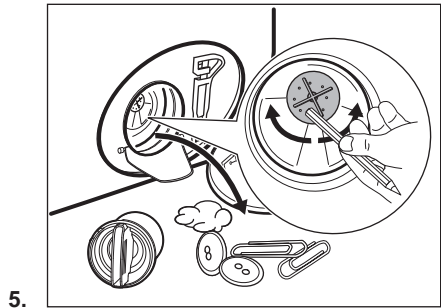
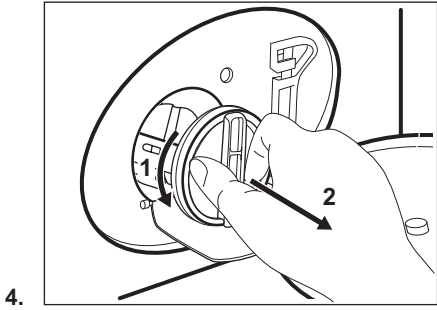
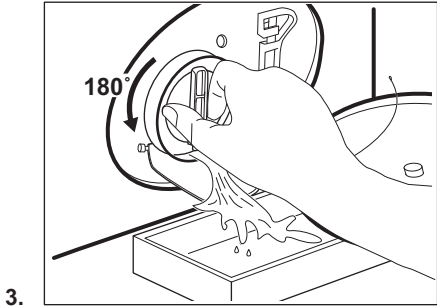
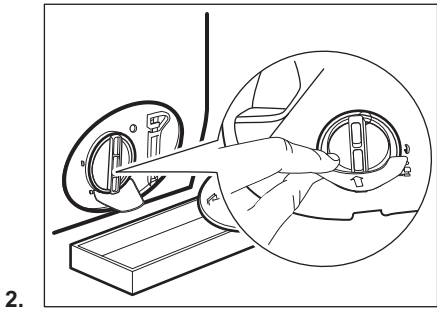
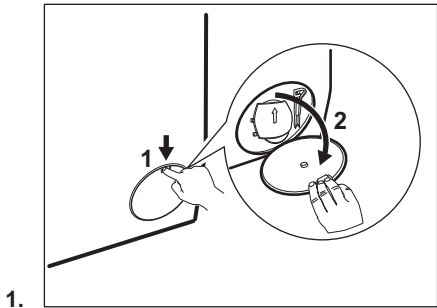

### **⚠ ПРЕДУПРЕДУВАЊЕ!**

Проверете дали може да се врти роторот на пумпата. Ако не се врти, контактирајте со Овластениот сервисен центар. Исто така, проверете дали сте го прицврстиле правилно филтерот за да спречите протекување.

## **11.10 Чистење на доводното црево и филтерот на вентилот**



Се препорачува двапати годишно да се чистат филтрите на доводното црево и вентилот за да ги отстраните нечистотиите што се собираат со тек на време. За чистење на филтрите продолжете со следните дијаграми:

1.

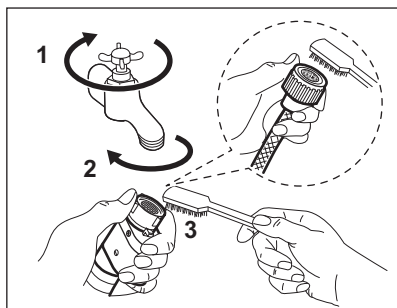

2.

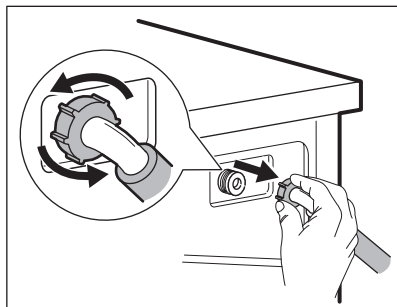

3.

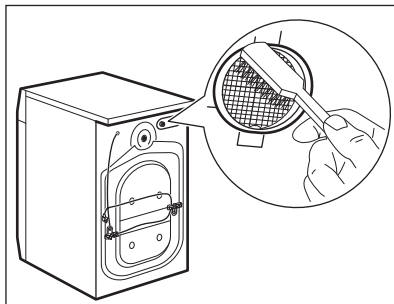

4.

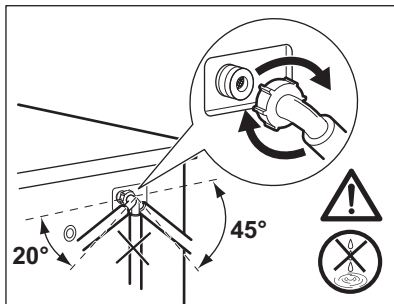

## **11.11 Вонредно цедење**

Ако апаратот не може да ја испушти водата, спроведете ја истата процедура опишана во параграф „Чистење на одводната пумпа“. Доколку е потребно, исчистете ја пумпата.

## **11.12 Заштита од замрзнување**

Ако апаратот е монтиран во област каде што температурата може да достигне 0°C или пониска, испуштете ја преостаната вода од доводното црево и од пумпата за цедење.

1. Извадете го приклучокот за струја од штекерот.
2. Затворете ја славината за вода.
3. Ставете ги двата краја на доводното црево во садот и оставете ја водата да истече од црево.
4. Испразнете ја пумпата. Погледнете ја постапката за итно цедење.
5. Кога ќе се испразни одводната пумпа, вратете го доводното црево назад.

### ПРЕДУПРЕДУВАЊЕ!

Проверете дали температурата е повисока од 0°C пред повторно да го користите апаратот.

Производителот не е одговорен за штетите предизвикани од ниска температура.

## 12. ПОТРОШУВАЧКИ ВРЕДНОСТИ

### 12.1 Коментар



На QR-кодот на енергетската етикета која е доставена со апаратот има интернет-врска која води до информациите поврзани со перформансите на апаратот во базата на податоци на ЕУ EPREL (Европска база на податоци за регистрација на производи со енергетска етикета). Чувајте ја енергетската етикета како прирачник заедно со корисничкото упатство и сите други документи испорачани со овој апарат. Истите информации може да се најдат и во EPREL (Европска база на податоци за регистрација на производи со енергетска етикета) на врска <https://erel.ec.europa.eu> и името на моделот и бројот на производот што ќе ги најдете на плочката со спецификации на апаратот.

Вредностите и времетраењето на програмата може да се разликуваат во зависност од различни услови (на пр. собна температура, температурата на водата и притисокот, големината на полнење и видот на алиштата, напонот на напојување) и исто така ако ја промените стандардната поставка на програмата.

### Според Прописот на Европската Комисија ЕУ 2019/2023

Есо 40-60 програма	кг.	kWh	Литри	чч:мм	% 1)	°C	врт/мин <sup>2</sup> )
Цело полнење	9	0.760	64.0	3:40	53.00	33	1351
Половина полнење	4,5	0.440	47.0	2:45	53.00	27	1351
Четвртина полнење	2,5	0.300	39.0	2:35	54.00	26	1351

1) Преостаната влага на крајот на фазата на центрифуга. Колку е поголема брзината на центрифугата, толку е поголема бучавата, а помала е преостанатата влага.

2) Максимална брзина на центрифугата.

### Чести програми



Овие вредности се само индикативни.

Програма	кг.	kWh	Литри	чч:мм	% 1)	°C	врт/ мин <sup>2)</sup>
Cottons <sup>3)</sup> 90 °C	9	2.75	85.0	4:00	52.00	85	1400
Cottons 60 °C	9	1.65	80.0	3:30	52.00	55	1400
Cottons 20 <sup>4)</sup> 20 °C	9	0.35	80.0	3:00	52.00	20	1400
Synthetics 40 °C	4	0.85	75.0	2:30	35.00	40	1200
Delicates <sup>5)</sup> 30 °C	2	0.35	60.0	1:25	35.00	30	1200
Wool 30 °C	1,5	0.30	70.0	1:05	30.00	30	1200

1) Преостаната влага на крајот на фазата на центрифуга. Колку е поголема брзината на центрифугата, толку е поголема бучавата, а помала е преостанатата влага.

2) Референтен показател за брзината на центрифугата.

3) Погодно е за миење на тешко валкани алишта.

4) Соодветно за перење лесно извалкани памучни, синтетички и мешани ткаенини.

5) Исто така работи како брз циклус на перење за лесно извалкани алишта.

### Потрушувачка на енергија во различни режими

Исклучено (W)	Во состојба на мирување (W)	Одложено активирање (W)
0.50	0.50	4.00

Времето до Исклучено/Режим на мирување е максимум 15 минути.

## 13. КРАТОК ВОДИЧ

### 13.1 Секојдневна употреба

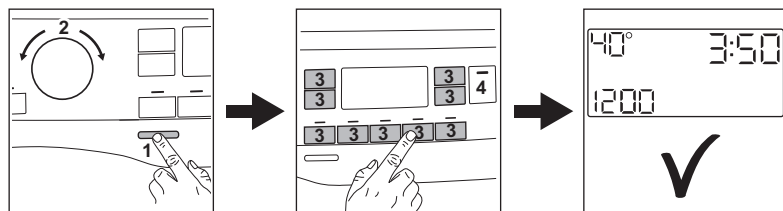

Ставете го приклучокот за струја во штекерот.

Отворете ја славината за вода.

Наполнете со облека.

Ставете го детергентот и другите средства во соодветната преграда на дозерот за детергент.

1. Притиснете го копчето **On/Off** за да го вклучите апаратот. Свртете го програматорот за да ја поставите саканата програма.
2. Поставете ги посакуваните опции (1) со помош на соодветните копчиња на допир. За активирање на програмата, притисни го копчето (2) **Start/Pause** 
3. Апаратот се вклучува.  
На крајот од програмата, извадете ги алиштата.

Притиснете го копчето **On/Off** за да го исклучите апаратот.

### 13.2 Нега и чистење

**Распоредот со периодично чистење помага во продолжување на животот на вашиот апарат.**

После секој циклус, вратата и дозерот за детергент држете ги малку отворени за да добиете циркулација на воздухот и за да се исуши влажноста во апаратот: ова ќе спречи појава на мувла и мириси.

Ако апаратот не се користи долго време: затворете ја славината за вода и исклучете го апаратот.

Отстранување на бигор	Двапати годишно
Перење за одржување	Еднаш месечно
Чистење на лентата на вратата	Еднаш на два месеци
Чистење на барабанот	Еднаш на два месеци
Чистење на дозерот за детергент	Еднаш на два месеци
Чистење на филтерот за цедење на пумпата	Двапати годишно
Чистење на доводното црево и филтерот на вентилот	Двапати годишно

Држете ги пластичните делови подалеку, особено во близина на фиоката за детергент, отстранете го вишокот истурен материјал.

Следниве поглавја објаснуваат како треба да исчистите некој дел.

#### Пломба за врата со двојна клапна

Овој апарат е дизајниран со **самочистечки систем на цедење**, дозволувајќи лесни влакненца што паѓаат од облеката да се исцедат со водата. Редовно проверувајте ја заптивката и доколку е потребно исчистете ја како што е опишано на следниот дијаграм. Монетите, копчињата, другите мали предмети можат да се обноват на крајот на циклусот.

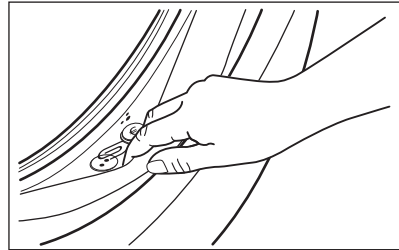

Ако е потребно исчистете го, со помош на средство за чистење со амонијак без да ја изгребите површината на печатот.



Секогаш следете ги упатствата кои може да ги најдете на амбалажата на производот.

Проверете и отстранете предмети (ако има) кои можат да се заглават во жлебот.

Проверете дали има останати алишта меѓу заштитната гума и вратата. Користете влажна крпа за да ја избришете нечистотијата ии остатоците од вода останати во заштитната гума по завршување на програмираниот циклус.

#### Вадење на надворешени предмети



Проверете дали џеповите се празни и сите лабави елементи се заврзани пред да пуштите циклус.



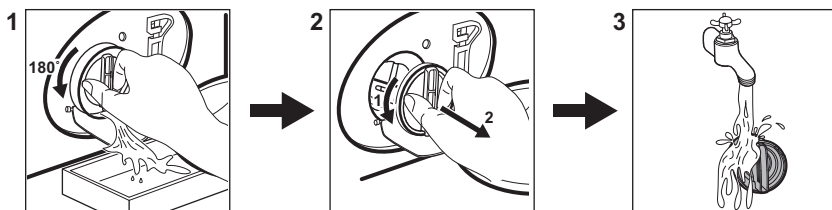

Отстранете ги сите надворешни предмети (како што се метални клипови, копчиња, монети, итн.) што може да ги најдете во заптивката на вратата, филтрите и барабанот. Ако е потребно, контактирајте со Овластен сервисен центар.

## Чистење на филтерот на одводната пумпа

Чистете го филтерот редовно, особено, ако алармот **E20** се појави на екранот.



## 13.3 Програми

Програма	Полнење	Опис на производот
Cottons	9 кг.	Програма за бели и обоени памучни ткаенини. Идеален за нормално и многу извалкани алишта.
Synthetics	4 кг.	Синтетички алишта или алишта од мешани ткаенини.
Delicates	2 кг.	Нежни ткаенини какви што се акрил, вискоза, полиестер.
Wool  	1,5 кг.	Волна што се пере во машина и волна што се пере на рака и чувствителни алишта.
Rapid 20min	3 кг.	Памучни и синтетички алишта што се малку извалкани или носени само еднаш.
Rinse	9 кг.	Сите ткаенини, освен волнени и многу чувствителни ткаенини. Програма за плакнење и центрифуга.
Spin/Drain	9 кг.	Сите ткаенини, освен волнени и многу чувствителни ткаенини. Програма за центрифуга и цедење на вода.
Jeans	4 кг.	Алишта од деним и трико.
Sport	4 кг.	Спортски алишта.
Silk	0,5 кг.	Специјална програма за свила и мешани синтетички алишта.
Duvet	3 кг.	Едно синтетичко ќебе, прекривка, јорган.
Outdoor 	2,5 кг. <sup>1)</sup> 1 кг. <sup>2)</sup>	Модерни спортски алишта за надвор.
Hygiene  	9 кг.	Бели памучни алишта. Оваа програма отстранува повеќе од 99,99% од бактериите и вирусите <sup>3)</sup>

Програма	Полнење	Опис на производот
Есо 40-60	9 кг 4)	Бели и шарени памучни алишта. Нормално валкани алишта.

1) Програма за перење.

2) Програма за перење и фаза за водоотпорност.

3) Тестирано за Staphylococcus aureus, Enterococcus faecium, Candida albicans, Pseudomonas aeruginosa и MS2 Bacteriophage во надворешен тест извршен од Swisstatest Testmaterialien AG во 2021 година (тест-извештај бр. 202120117).

4) Според прописот на Комисијата на ЕУ 2019/2023 година, оваа програма на 40°C е во можност да исчисти нормално извалкани памучни алишта кои се перат на 40°C или 60°C, заедно во истиот циклус.







За постигнатата температура на алиштата, времетраењето на програмата и другите податоци, погледнете во поглавјето „Потрошувачки вредности“. Најефикасните програми во однос на потрошувачката на енергија се генерално оние што работат на пониски температури и имаат подолго времетраење.

Полнењето на апаратот до максималниот капацитет наведен за

секоја програма помага да се намали потрошувачката на енергија и вода.

#### Погодни детергенти за програмите за перење

Програма	Универзален прашок 1)	Универзална течност	Течност за обоени	Нежни волнени	Специјален
Cottons	▲	▲	▲	--	--
Synthetics	▲	▲	▲	--	--
Delicates	--	--	--	▲	▲
Wool  	--	--	--	▲	▲
Rapid 20min	--	▲	▲	--	--
Jeans	--	--	▲	▲	▲
Sport	--	▲	▲	--	▲
Silk	--	--	--	▲	▲
Duvet	--	--	--	▲	▲
Outdoor 	--	--	--	▲	▲
Hygiene  	▲	▲	--	--	▲
Eco 40-60	▲	▲	▲	--	--

1) На температури повисоки од 60 °C, се препорачува употреба на детергент во прашок.

-- = Непрепорачани ▲ = Препорачани

## 14. ВИД НА ДЕТЕРГЕНТ И КОЛИЧИНА.

- Користете само детергенти и други третмани што се специјално направени за машини за перење. Прво, следете ги овие генерички правила:
  - детергенти во прав (и таблети и детергенти со една доза) за сите видови ткаенини, со исклучок на чувствителни. Подобро е да користите прашоци за перење кои содржат средство за белење на бели алишта и стерилизација,
  - течни детергенти (и детергенти со една доза), подобро за програми за перење на ниски температури (до 60 °C) за сите видови ткаенини или специјални само за волна.
- Не мешајте различни видови детергенти.
- Користете помалку детергент ако:
  - перете помало полнење,
  - алиштата се малку валкани,
  - има големи количини на пена за време на миењето.
- Кога користите таблети за детергент или капсули, секогаш ставајте ги во барабанот, а не во дозерот за детергент и следете ги препораките на производителот.

### Недоволна количина на детергент може да предизвика:

- лоши резултати на перење,
- полнењето со алишта станува сиво,
- валкани алишта,
- мувла во апаратот.

### Поголема количина на детергент може да предизвика:

- сапуница,
- намален резултат од перењето,
- нерамномерно плакнење,
- поголемо влијание врз околината.

## 15. КОДОВИ ЗА АЛАРМИ И МОЖНИ ДЕФЕКТИ

Апаратот не започнува или застанува при работењето. Прво, обидете се да најдете решение за проблемот (погледнете во табелите).

### ПРЕДУПРЕДУВАЊЕ!

Исклучете го апаратот пред да извршите каква било проверка.

Проблем	Можно решение
<b>E 10</b> Апаратот не се полни правилно со вода.	<ul style="list-style-type: none"><li>• Проверете дали славината за вода е отворена.</li><li>• Проверете дали притисокот на водоводната мрежа не е премногу низок. За овие информации, јавете се во локалното претпријатие за водовод.</li><li>• Проверете дали славината за вода е затната.</li><li>• Проверете дали доводното црево е засукано, оштетено или свиткано.</li><li>• Проверете дали доводното црево за вода е правилно поврзано.</li><li>• Проверете дали филтерот на доводното црево и филтерот на вентилот се затнати.</li></ul>

## E20

Апаратот не ја испушта водата.

- Проверете дали чепчето на одводната цевка е затнато.
- Проверете дали одводното црево е засукано или свиткано.
- Проверете дали е затнат одводниот филтер. Исчистете го филтерот, ако е неопходно.
- Проверете дали одводното црево за вода е правилно поврзано.
- Поставете ја програмата за испуштање ако сте поставиле програма без фаза за испуштање.
- Поставете ја програмата за испуштање ако поставите опција којашто завршува со вода во барабанот.

## E40

Вратата на апаратот е отворена или не е правилно затворена.

- Проверете дали вратата е правилно затворена.

## E91

Внатрешен дефект. Нема комуникација меѓу електронските елементи на апаратот.

- Програмата не завршила правилно или апаратот запрел многу рано. Исклучете го, па повторно вклучете го апаратот.
- Ако повторно се појави шифра за аларм, контактирајте со овластен сервисен центар.

## EN0

Напојувањето со струја е нестабилно.

- Почекајте да се стабилизира напојувањето со струја.

## EFO

Вклучен е уредот против поплавување.

- Исклучете го апаратот и затворете ја славината за вода. Контактирајте со овластен сервисен центар.

Ако повторно се појави проблемот, контактирајте со Овластен сервисен центар. Потребните податоци за сервисниот центар се на плочката со спецификации

\*Некои шифри за аларм може да не се појават. Предмет на промена без претходна најава.

## 16. ГРИЖА ЗА ЖИВОТНАТА СРЕДИНА

Рециклирајте материјали со симболот . Ставете го пакувањето во соодветни контејнери за да го рециклирате. Помогнете во заштитата на животната средина и здравјето на луѓето со рециклирање на отпад од електрични и електронски апарати. Не фрлајте ги

апаратите означени со симболот  со отпадот од домаќинството. Вратете го производот во вашиот локален објект за рециклирање или контактирајте со општинската канцеларија.

## Добро дошли у Electrolux! Хвала што сте изабрали наш уређај.



У тежњи да постигнемо еколошку одрживост, смањујемо количину папира и пружамо комплетна корисничка упутства у електронском облику. Комплетно корисничко упутство можете погледати на [electrolux.com/manuals](http://electrolux.com/manuals)



Погледајте савете за коришћење, брошуре и информације за решавање проблема, сервисирање и поправку на [electrolux.com/support](http://electrolux.com/support)



Купите прибор, потрошни материјал и оригиналне резервне делове за свој уређај на [electrolux.com/shop](http://electrolux.com/shop)

Задржано право измена.

## САДРЖАЈ

1. БЕЗБЕДНОСНЕ ИНФОРМАЦИЈЕ.....	282
2. БЕЗБЕДНОСНА УПУТСТВА.....	285
3. ОПИС ПРОИЗВОДА.....	287
4. ТЕХНИЧКЕ ИНФОРМАЦИЈЕ.....	288
5. МОНТАЖА.....	288
6. КОМАНДНА ТАБЛА.....	292
7. БИРАЧИ ПРОГРАМА И ДУГМАД.....	294
8. ПРОГРАМИ.....	296
9. ПОДЕШАВАЊА.....	301
10. СВАКОДНЕВНА УПОТРЕБА.....	302
11. НЕГА И ЧИШЋЕЊЕ.....	305
12. ВРЕДНОСТИ ПОТРОШЊЕ.....	311
13. БРЗИ ВОДИЧ.....	312
14. ВРСТА И КОЛИЧИНА ДЕТЕРЏЕНТА.....	316
15. ШИФРЕ АЛАРМА И МОГУЋИ КВАРОВИ.....	316
16. ЕКОЛОШКА ПИТАЊА.....	317

## 1. ⚠ БЕЗБЕДНОСНЕ ИНФОРМАЦИЈЕ



Пре него што започнете са инсталацијом и коришћењем овог уређаја, пажљиво прочитајте приложено упутство.

Произвођач није одговоран за било какве повреде или штету које су резултат неисправне инсталације или употребе. Чувајте упутство за употребу на безбедном и приступачном месту за будуће коришћење.

## 1.1 Безбедност деце и осетљивих особа

- Овај уређај могу да користе деца старија од 8 година и особе са смањеним физичким, чулним или менталним способностима, као особе којима недостају искуство и знање, уколико им се обезбеди надзор или им се дају упутства у вези са употребом уређаја на безбедан начин и уколико схватају могуће опасности.
- Децу узраста између 3 и 8 година старости, као и особе са веома тешким и сложеним инвалидитетом, треба држати даље од уређаја, осим ако су под сталним надзором.
- Децу млађу од 3 године треба удаљити од уређаја уколико нису под непрекидним надзором.
- Децу треба контролисати како се не би играла са уређајем.
- Држите сву амбалажу даље од деце и одложите је на одговарајући начин.
- Детерџенте држите ван домашаја деце.
- Децу и кућне љубимце држите подаље од уређаја док су његова врата отворена.
- Ако овај апарат има уређај за безбедност деце, треба га активирати.
- Деца не смеју да обављају чишћење и корисничко одржавање уређаја без надзора.

## 1.2 Опште мере безбедности

- Овај апарат је само за прање веша домаћег типа који се може прати машински.
- Овај уређај је намењен за употребу у једном домаћинству у затвореним просторима.
- Уређај се може користити у канцеларијама, хотелским собама, пансионима, сеоским туристичким домаћинствима и сличним објектима за смештај где употреба не превазилази (просечан) ниво потрошње по домаћинству.
- Немојте да мењате спецификацију овог уређаја.

- Уређај може да прими највише 9 kg веша. Не прекорачујте максималну количину веша за сваки програм (погледајте одељак „Програми”).
- Радни притисак воде на месту где вода улази из излазног прикључка мора бити између 0,5 бара (0,05 МПа) и 10 бара (1,0 МПа).
- Отвори за вентилацију у постољу не смеју бити заклоњени тепихом, простирком или било каквом подном облогом.
- Уређај треба да се повеже на довод воде помоћу новог комплета приложених црева или другог новог комплета црева испорученог од стране овлашћеног сервисног центра.
- Старо црево се не сме поново користити.
- Уколико је кабл за напајање оштећен, њега мора да замени произвођач, одговарајући овлашћени сервисни центар или лица сличне квалификације, како би се избегла електрична опасност.
- Пре било каквог поступка одржавања уређаја, искључите га и извадите утикач кабла за напајање из зидне утичнице.
- Не чистите уређај распршивачима воде нити паром под високим притиском.
- Уређај очистите влажном крпом. Користите искључиво неутралне детерџенте. Немојте користити абразивне производе, абразивне јастучиће за чишћење, раствараче или металне предмете.
- Ако је машина за сушење постављена изнад машине за прање веша, водите рачуна да користите одговарајућу опрему за слагање коју је одобрила компанија ELECTROLUX (више информација потражите у одељку „Прибор – опрема за слагање”).

## 2. БЕЗБЕДНОСНА УПУТСТВА

### 2.1 Инсталирање



Инсталација мора да се обави у складу са важећим националним прописима.

- Уклоните комплетну амбалажу и завртње за транспорт укључујући гумени затварач са пластичним одстојником.
- Држите транзитне завртње на безбедном месту. Ако ће уређај у будућности бити премештан, завртњи морају бити монтирани да би се блокирао бубањ и тако спречила унутрашња оштећења.
- Увек водите рачуна приликом померања уређаја зато што је тежак. Увек користите заштитне рукавице и затворену обућу.
- Придржавајте се упутстава за монтажу уређаја.
- Немојте да инсталирате или користите оштећен уређај.
- Немојте да инсталирате или користите уређај тамо где температура може да буде нижа од 0 °C или где је изложен временским условима.
- Област пода на којој ће уређај бити монтиран мора бити равна, стабилна, отпорна на топлоту и чиста.
- Уверите се да постоји циркулација ваздуха између уређаја и пода.
- Када се уређај постави у стални положај, уз помоћ либеле проверите да ли је правилно нивелисан. Ако није, подесите ногице док се не изневелише.
- Немојте да инсталирате уређај директно изнад одвода на поду.
- Не прскајте воду по уређају и не излажите га прекомерној влажности.
- Уређај немојте инсталирати на месту на коме врата уређаја не могу до краја да се отворе.
- Немојте да стављате затворену посуду за прикупљање воде која можда цури испод уређаја. Обратите се Овлашћеном сервисном центру како

бисте проверили који прибор може да се користи.

### 2.2 Прикључење на електричну мрежу

#### УПОЗОРЕЊЕ!

Ризик од пожара и струјног удара.

- УПОЗОРЕЊЕ: Овај уређај је предвиђен за монтажу/прикључивање на проводник уземљења зграде.
- Увек користите прописно уграђену утичницу са заштитом од струјног удара.
- Уверите се да су параметри на плочици са техничким карактеристикама компатибилни са одговарајућим параметрима електричне мреже за напајање.
- Немојте да користите адаптере са више утичница и продужне каблове.
- Проверите да нисте оштетили главно напајање и кабл за напајање. Уколико струјни кабл треба да се замени, то треба да обави наш овлашћени сервисни центар.
- Прикључите главни кабл за напајање на зидну утичницу тек на крају инсталације. Водите рачуна да постоји приступ мрежном утикачу након инсталације.
- Немојте додиривати кабл за напајање нити мрежни утикач влажним рукама.
- Не вуците кабл за напајање како бисте искључили уређај. Кабл искључите тако што ћете извући утикач из утичнице.

### 2.3 Прикључивање воде

- Температура улазне воде не сме прећи 25°C.
- Немојте оштетити црева за воду.
- Пре прикључења на нове цеви или на цеви које нису коришћене дуже време, или тамо где је вршена поправка или су монтирани нови уређаји (водомери итд.), пустите воду да тече док не буде чиста и бистра.

- Проверите да ли постоји видљиво цурење воде током и након прве употребе уређаја.
- Немојте да користите продужно црево уколико је доводно црево прекратко. Обратите се овлашћеном сервисном центру да бисте заменили доводно црево.
- Приликом опакивања уређаја, могуће је да потекне вода из одводног црева. Ово може да се деси због тестирања уређаја водом у фабрици.
- Испусно црево можете продужити до највише 400 cm. За друго испусно црево и наставак обратите се овлашћеном сервисном центру.
- Водите рачуна да постоји приступ славини након инсталације.
- Затворите славину за воду након сваке употребе уређаја.

## 2.4 Употреба

### УПОЗОРЕЊЕ!

Постоји ризик од струјног удара, пожара, опекотина или оштећења уређаја.

- Поштујте упутства о безбедности са паковања детерџента.
- Запаливе материје или предмете натопљене запаливим материјама немојте стављати унутар и поред уређаја или на њега.
- Не перите тканине које су јако заправољане уљем, масноћом или масним супстанцама. То може оштетити гумене делове уређаја. Такве тканине прво оперите ручно па их тек онда убаците у машину.
- Немојте користити парфеме и мирисе за веш како не би дошло до оштећења пластичних и гумених делова уређаја.
- Немојте додиривати стакло на вратима док је програм у току. Стакло може бити вруће.
- Проверите да ли сте извадили све металне предмете из веша.

## 2.5 Сервисирање

- Ради оправке уређаја обратите се овлашћеном сервисном центру.

Користите само оригиналне резервне делове.

- Имајте на уму да самостална или нестручна поправка може угрозити безбедност и поништити гаранцију.
- Следећи резервни делови доступни су барем 10 година након укидања модела: мотор и четкице мотора; мењач између мотора и бубња; пумпе; амортизери и опруге; бубањ, носач бубња и његови куглични лежајеви; грејачи и грејни елементи, укључујући и топлотне пумпе; цеви и сродна опрема, као што су црева, вентили, филтери и блокаде; штампана кола; електронски дисплеји; пресостати, термостати и сензори; софтвер и фирмвер, укључујући и софтвер за ресетовање; врата, шарке и заптивке врата; остали заптивачи; склоп браве за врата; пластични додаци, као што су дозатори детерџента. Трајање тог периода може бити дуже у вашој земљи. За више информација посетите наш веб-сајт.
- Имајте на уму да су неки од ових резервних делова доступни само стручним сервисерима и да не одговарају сви резервни делови свим моделима.
- Када се ради о сијалицама унутар производа и резервних делова, сијалице које се продају засебно: Ове сијалице су намењене да издрже екстремне физичке услове у кућним апаратима, као што су температура, вибрације, влага, или су намењене да сигнализирају информације о радном стању уређаја. Нису предвиђене за употребу у другим уређајима и нису погодне за осветљавање просторија у домаћинству.

## 2.6 Одлагање

### УПОЗОРЕЊЕ!

Опасност од повређивања или гушења.

- Искључијте уређај из електричног напајања и са довода за воду.
- Исеците мрежни електрични кабл на месту које је близу уређаја и одложите га.

- Уклоните ручицу од врата да бисте спречили да се деца или кућни љубимци заглаве у бубњу.
- Одложите апарат у складу са важећим прописима за одлагање отпада од

електричних и електронских уређаја (WEEE).

## 3. ОПИС ПРОИЗВОДА

### 3.1 Приказ уређаја

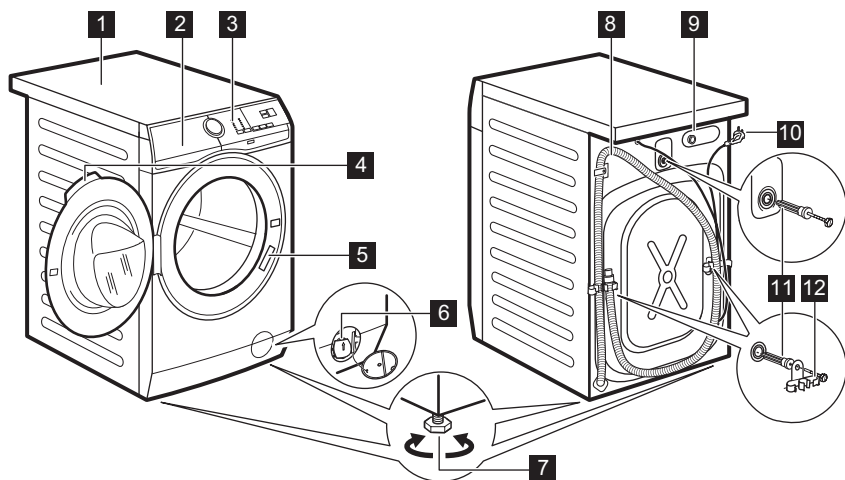

- 1** Радна површина
- 2** Дозатор детерџента
- 3** Командна табла
- 4** Ручица на вратима
- 5** Плочица са техничким карактеристикама
- 6** Филтер одводне пумпе

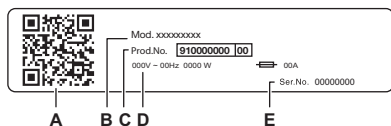

- 7** Ногице за нивелисање уређаја
- 8** Одводно црево
- 9** Прикључак црева за довод воде
- 10** Струјни кабл
- 11** Завртњи за транспорт
- 12** Подупирачи за црево



**Подаци са плочице са техничким карактеристикама:**

- A. QR код
- B. Назив модела
- C. Број производа
- D. Електричне карактеристике
- E. Серијски број

Скенирајте **QR код** на уређају да бисте регистровали производ и искористили га на најбољи начин.

-  – Приступите детаљима о вашем уређају, документацији и чланцима о томе како да користите најбоље функције (Корисничко упутство је такође доступно на [electrolux.com/manuals](http://electrolux.com/manuals) )
-  – Добијајте савете о коришћењу, решавању проблема, информације о сервисирању и поправци (такође доступно на [electrolux.com/support](http://electrolux.com/support) )
-  – Купите прибор, потрошну робу и оригиналне резервне делове за ваш уређај (такође доступно на [electrolux.com/shop](http://electrolux.com/shop) )

## 4. ТЕХНИЧКЕ ИНФОРМАЦИЈЕ

Димензије	Ширина/висина/укупна дубина	59,7 cm/84,7 cm/65,8 cm
Прикључење на електричну мрежу	Напон	230 V
	Укупна снага	2100 W
	Осигурач	10 A
	Фреквенција	50 Hz
Заштитни омотач пружа заштиту од продирања чврстих честица и влаге, изузев на местима на којима опрема под ниским напонам нема заштиту од влаге		IPX4
Притисак довода воде	Минимум	0,5 бара (0,05 МПа)
	Макимум	10 бара (1,0 МПа)
Довод воде <sup>1)</sup>		Хладна вода
Максимална количина веша	Памук	9 kg

1) Повежите црево за довод воде са славином за воду која има навој димензија 3/4" .

## 5. МОНТАЖА

### УПОЗОРЕЊЕ!

Погледајте поглавља о безбедности.

### 5.1 Распакивање

1. Отворите врата. Извадите све предмете из бубња.

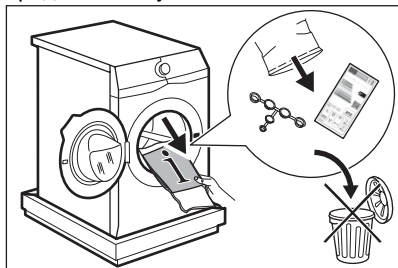

### i

Прибор који се испоручује уз уређај може се разликовати у зависности од модела.

2. Поставите паковање на под иза уређаја и пажљиво га положите на задњу страну. Уклоните заштиту са доње стране уређаја.

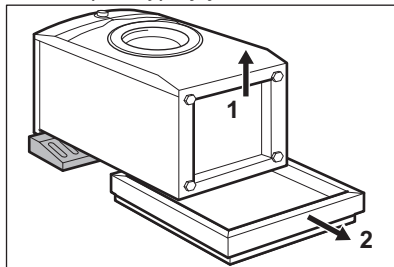

### **⚠ ОПРЕЗ**

Не постављајте машину за веш на предњу страну.

3. Вратите уређај награв у усправан положај. Уклоните кабл за напајање и црево за одвод воде са држача за црево.

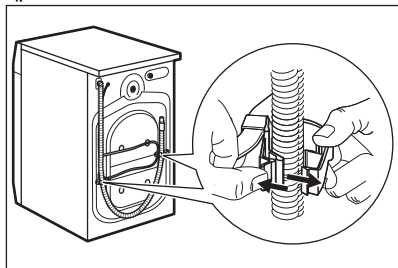

### **⚠ УПОЗОРЕЊЕ!**

Могуће је да потекне вода из одводног црева. Ово се дешава зато што је веш машина тестирана у фабрици.

4. Уклоните три транспортна завртња и извадите пластичне одбојнике.

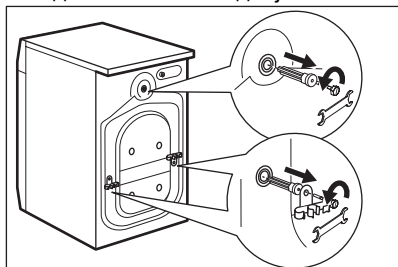

**Препоручујемо да сачувате паковање и завртње за транспорт када дође тренутак да померите уређај.**

5. Ставите пластичне затвараче, који се налазе у торбици са корисничким

упутством, у рупе.

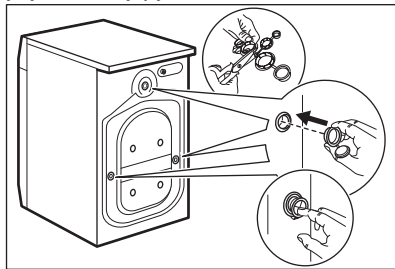

## **5.2 Информације у вези са инсталацијом**

### **Постављање и нивелисање**

Правилно подесите уређај како бисте спречили вибрације, буку и померање апарата током рада.

1. Инсталирајте уређај на равной тврдој подлози. Уређај мора да буде нивелисан и стабилан. Постарајте се да уређај не додирује зид или друге јединице и да испод уређаја има циркулације ваздуха.
2. Олабавите или дотегните ножице да бисте подесили ниво. Све ножице морају чврсто да се ослањају на под.

### **⚠ УПОЗОРЕЊЕ!**

Немојте стављати картон, дрво или сличне материјале испод ножица уређаја да бисте подесили ниво.

### **Доводно црево**

#### **⚠ ОПРЕЗ**

Уверите се да нема оштећења на цревима и да нема цурења на спојницама. Немојте да користите продужно црево уколико је доводно црево прекратко. Обратите се овлашћеном сервисном центру ради информација о замени доводног црева.

1. Повежите доводно црево за воду на задњу страну уређаја, уколико је потребно. Обично је већ инсталирано у фабрици.

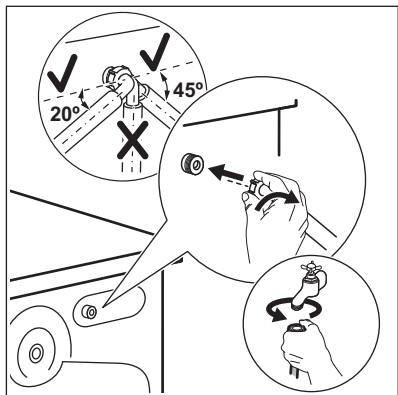

2. Поставите га налево или надесно у зависности од положаја славине за воду. Уверите се да доводно црево није у вертикалном положају.
3. Ако је потребно, олабавите прстенасти навртањ да бисте поставили црево у одговарајући положај.
4. Прикључите доводно црево за воду на славину за хладну воду са навојем од 3/4".
5. Неки модели могу да садрже црево за довод са уређајем за заустављање воде. Он спречава било какво цурење из црева услед природног старења. Сектор у оквиру приказује ову грешку **A**. Ако до тога дође, затворите славину за воду и обратите се овлашћеном сервисном центру за информације за замену црева.

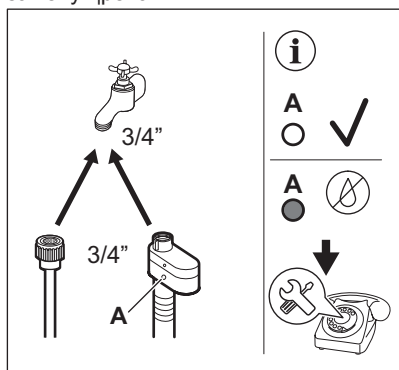

### ⚠ УПОЗОРЕЊЕ!

Температура улазне воде не сме прећи 25°C.

### Одвођење воде

Одводно црево треба да остане на висини не мањој од 60 см и не већој од 100 см.



Одводно црево можете продужити до највише 400 см. За куповину другог одводног црева и наставка обратите се овлашћеном сервисном центру.

Проверите да ли је одводно црево формирало лук да бисте спречили заостале честице да доспеју из судопере у уређај.

Повежите одводно црево са сливником и затегните га помоћу стеге. Проверите да ли је одводно црево формирало лук да бисте спречили заостале честице да доспеју из судопере у уређај.

Поставите црево директно у уграђену одводну цев у зиду просторије и затегните га помоћу стеге.

Без пластичне вођице за црево, за сливник испод судопере - Ставите одводно црево у сливник и причврстите га помоћу стеге.

Одводно црево може да се савије у облику латиничног слова У и постави око пластичне вођице. На ивици судопере - причврстите вођицу за славину или за зид.



Постарајте се пластичне вођице не могу да се померају када уређај избацује воду и да крај одводног црева није потопљен у воду. Прљава вода би могла да се врати у уређај. Купите прибор од овлашћеног добављача.

За статичну цев са вентилационим отвором – убаците одводно црево директно у одводну цев или статичну цев



Крај одводног црева мора у сваком тренутку мора да буде проветрен, т.ј. унутрашњи пречник одводне цеви (мин. 38 mm – мин. 1,5") мора да буде већи од спољног пречника одводног црева.

Могуће је повезати одводно црево на различите начине:

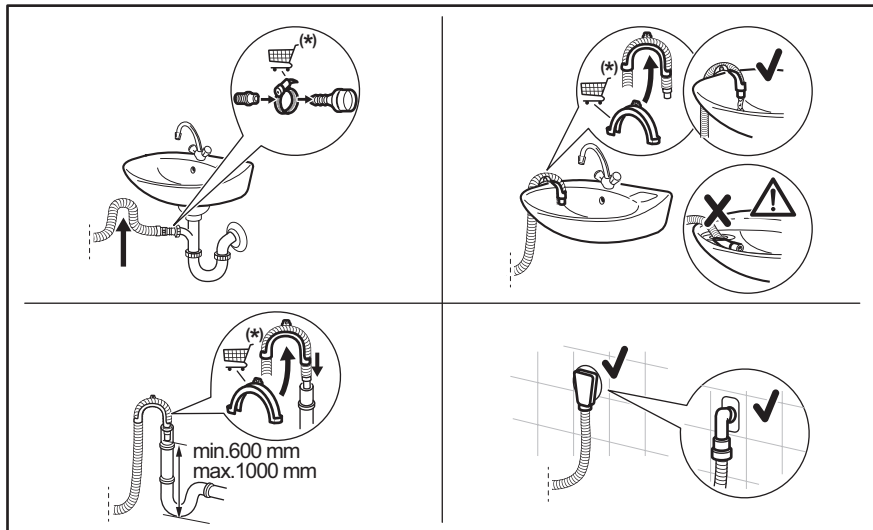

(\*) Подложно променама без претходне најаве.

### 5.3 Прикључење на електричну мрежу

На крају инсталације можете да прикључите мрежни утикач у зидну утичницу.

На плочици са техничким карактеристикама на унутрашњој ивици врата уређаја и у поглављу „Технички подаци“ означени су неопходни параметри електричне мреже. Уверите се да ли су компатибилни са мрежним напајањем.

Проверите да ли ваша кућна електрична инсталација може да поднесе максимално потребно оптерећење, узимајући у обзир и све друге уређаје који се користе.

Прикључите уређај у уземљену зидну утичницу.

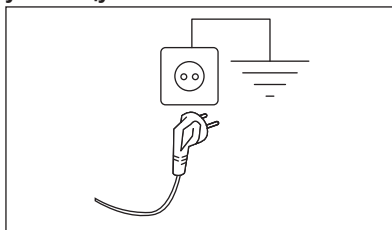

Кабл за напајање мора бити лако доступан након инсталирања уређаја.

За било какве радове на електричним инсталацијама које је потребно обавити ради инсталирања овог уређаја, обратити се нашем овлашћеном сервисном центру.

Произвођач не прихваћа никакву одговорност за оштећења или повреде

настале услед непоштовања горенаведених мера предострожности.

## 6. КОМАНДНА ТАБЛА

### 6.1 Опис командне табле

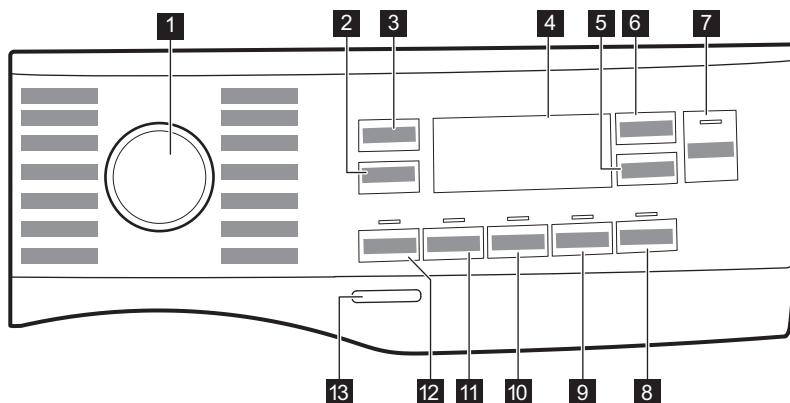

- 1** Биращ програма
- 2** Сензорско дугме за смањење брзине Spin
- 3** Сензорско дугме Temp.
- 4** Дисплеј
- 5** Сензорско дугме Delay Start
- 6** Сензорско дугме Time Manager
- 7** Сензорско дугме Start/Pause ▶||

- 8** Сензорско дугме Easy Iron
- 9** Сензорско дугме Silent
- 10** Сензорско дугме Extra Rinse
- 11** Сензорско дугме Stains
- 12** Сензорско дугме Prewash
- 13** Тастер On/Off

## 6.2 Дисплеј

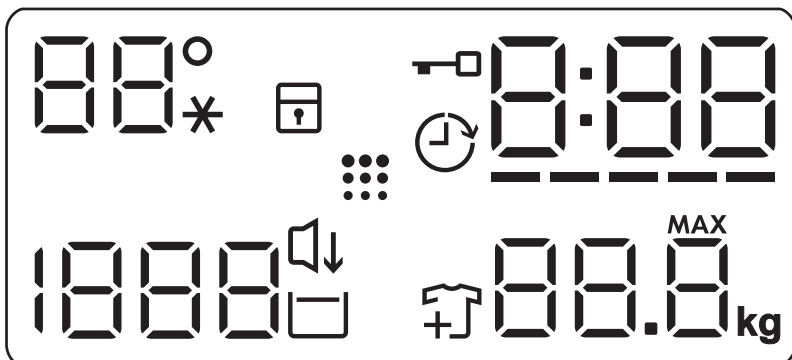

88° --*	Температура просторије: Индикатор температуре Индикатор хладне воде
	Индикатор блокаде за безбедност деце.
	Индикатор одложеног старта.
	Индикатор за закључана врата.
0:00	Дигитални индикатор може да прикаже: <ul style="list-style-type: none"> <li>• Трајање програма (нпр. 2:40).</li> <li>• Време одлагања (нпр. 2h).</li> <li>• Крај циклуса (0:00).</li> <li>• Код упозорења (нпр. E20).</li> <li>• Назнака укупног броја радних сати уређаја. За више информација погледајте одељак „Бројач радних сати“ у поглављу „Подешавања“.</li> </ul>

-----	Индикатор нивоа траке функције управљања временом.
88.8 <sup>MAX</sup>	Индикатор максималне тежине веша. <b>MAX</b> Трепери када унос веша прекорачи максимални декларисани унос за изабрани програм.
	Индикатор додавања веша. Почиње да светли на почетку фазе прања, док корисник и даље може да паузира рад уређаја и дода још веша.
	Индикатор чишћења бубња. Погледајте одељак „Чишћење бубња“ у поглављу „Нега и чишћење“ за више детаља.
	Индикатор Silent.
	Индикатор задржавања испирања.
1888	Зона центрифуге: Индикатор брзине центрифуге
---	Индикатор програма без центрифуге. Фаза центрифуге је искључена.

## 7. БИРАЧИ ПРОГРАМА И ДУГМАД

### 7.1 Увод



Опције/функције нису доступне са свим програмима прања. Проверите компатибилност између опција/функција и програма прања у „Табели програма“. Једна опција/функција може да искључује другу, у том случају уређај вам неће омогућити да подесите некомпатибилне опције/функције.

### 7.2 On/Off

Притисните на ово дугме неколико секунди да бисте укључили или искључили уређаја. Оглашавају се две различите мелодије док се уређај укључује или искључује.

Пошто Режим приправности аутоматски деактивира уређај након неколико минута како би се смањила потрошња енергије, можда ћете морати поново да активирате уређај.

Више информација потражите у одељку Режим приправности у поглављу Свакодневна употреба.

### 7.3 Temp.

Када изаберете програм прања, уређај аутоматски предлаже подразумевану температуру.

Узастопно притискајте ово дугме док се на дисплеју не појави жељена вредност температуре.

Када се на дисплеју прикажу индикатори --\*, уређај не греје воду.

### 7.4 Spin

Када подесите програм, уређај аутоматски бира подразумевану брзину центрифуге.

Узастопно додирујте ово дугме да бисте:

- **Промените брзину центрифуге.** На дисплеју се приказује искључиво брзина центрифуге која је доступна за подешени програм.

- Подесите опцију **Без центрифуге**

— — —.

Изаберите ову опцију да бисте деактивирали све фазе центрифуге. На екрану је приказан индикатор — — —. Уређај извршава само фазу испуштања воде за изабрани програм прања. Ова опција је намењена веома осетљивим тканинама. Фаза испирања користи више воде за неке програме прања.

- Активирајте опцију **Задржавање испирања** .

Последња центрифуга се не извршава. Машина не испушта воду од последњег испирања да би се спречило гужвање веша. Програм прања се завршава са водом у бубњу.

Индикатор  остаје укључен. Врата остају забрављена, а бубањ се редовно окреће да би се смањило гужвање. Морате да испустите воду да бисте откључали врата.

Ако додирнете дугме Start/Pause , уређај извршава фазу центрифуге и испушта воду.



Уређај аутоматски испушта воду након приближно 18 сати.

### 7.5 Prewash

Помоћу ове опције програму прања можете да додате фазу претпрања.

Одговарајући индикатор изнад сензорског дугмета светли.

Користите ову опцију да бисте додали фазу претпрања на 30 °C пре фазе прања.

Ова опција се препоручује за јако запрљан веш, нарочито ако на њему има песка, прашине, блата и других чврстих честица.



Ова опција може да продужи трајање програма.

## 7.6 Stains

Додирните ово дугме да бисте програму додали фазу за уклањање флека.

Одговарајући индикатор изнад сензорског дугмета светли.

Користите ову опцију да бисте са веша уклонили упорне флеке.

Кад подесите ову опцију, ставите средство за уклањање флека у одељак .



Ова опција продужава трајање програма.  
Ова опција није доступна на температури нижој од 40°C.

## 7.7 Extra Rinse

Са овом опцијом можете да додате неколико испирања у складу са изабраним програмом прања. Користите ову опцију за особе са осетљивом кожом.



Ова опција продужава трајање програма.

Одговарајући индикатор изнад сензорског дугмета светли.

## 7.8 Silent

Додиривањем овог дугмета можете да активирате-деактивирате тихи режим.

Прелазна и коначна фаза центрифуге се потискују и програм се завршава са водом у бубњу. Ово помаже да се смањи гужвање.

На дисплеју се приказује индикатор . Врата остају закључана. Бубањ се нормално окреће да би се умањило гужвање. Морате да испустите воду да бисте откључали врата.

Пошто је програм врло тих, погодан је за употребу у ноћним сатима када је на снази јефтенија тарифа за електричну енергију. У неким програмима испирања се обављају са више воде.

Ако додирнете дугме Start/Pause , уређај извршава само фазу испуштања воде.



Уређај аутоматски испушта воду након приближно 18 сати.

## 7.9 Easy Iron

Уређај пажљиво пере и центрифугира рубље да би се спречило гужвање.

Уређај смањује брзину центрифуге, користи више воде и прилагођава трајање програма типу рубља.

Одговарајући индикатор почиње да светли.

## 7.10 Delay Start

Помоћу ове опције можете да одложите покретање програма за погодније време.

Узастопно додирујте дугме да бисте подесили жељено одлагање. Време се продужава у корацима од 1 сата до 20 сати.

На дисплеју се приказује индикатор  и одабрано време одлагања. Након што додирнете дугме Start/Pause , уређај започиње са одбројавањем и врата се закључавају.

## 7.11 Time Manager

Са овом опцијом можете да скратите трајање програма у зависности од количине веша и степена запрљаности.

Након што подесите програм прања, на дисплеју се приказује његово аутоматски подешено трајање и црте -----.

Додирните дугме Time Manager да бисте скратили трајање програма у складу са вашим потребама. Дисплеј приказује ново трајање програма и број црта се у складу с тим смањује:

----- погодно за максималну количину нормално запрљаног веша.

---- брзи циклус за максималну количину благо запрљаног веша.

--- веома брзи циклус за мању количину благо запрљаног веша (препоручује се највише половина од максималне количине).

- најкраћи циклус за освежавање малих количина веша.

Опција Time Manager доступна је само са програмима који се налазе у табели.

индикатор	Cottons	Synthetics
----- 1)	■	■
-----	■	■
---	■	■
-- 2)	■	■

индикатор	Cottons	Synthetics
- 2)	■	■

1) Подразумевано трајање за све програме.

2) Овај ниво опције Time Manager није доступан на 90 °C.



На неким уређајима трајање програма се скраћује без приказивања цртица.

## 7.12 Start/Pause

Додирните дугме Start/Pause да бисте покренули или паузирали уређај или прекинули програм који се извршава.









Можете да паузирасте циклус и додате или уклоните одећу када се икона појави на дисплеју. За више детаља прочитајте одељак „Отварање врата – додавање одеће”.

## 8. ПРОГРАМИ

### 8.1 Графикон програма

Програм	Референтна брзина центрифуге	Максимална количина веша за прање	Опис програма (Тип веша и степен запрљаности)
Подразумевана температура Распон температуре	Опсег брзине центрифуге (o/min)		
Cottons 40°C 90°C – Хладно	1400 o/min (1400 - 400)	9 kg	Беле и обојене памучне тканине. Идеално за нормално и веома запрљан веш.

Програм Подразумева- на температу- ра Распон темпе- ратуре	Референт- на брзина центрифу- ге Опсег бр- зине цен- трифуге (o/min)	Ма кси- мална ко- личин а ве- ша за прање	Опис програма (Тип веша и степен задрљаности)
Synthetics 30°C 60°C – Хладно	1200 o/min (1200 - 400)	4 kg	Синтетика или материјали различитог састава. Нормалан степен задрљаности.
Delicates 30°C 40°C – Хладно	800 o/min (1200 - 400)	2 kg	Осетљиве тканине као што су акрил, вискоза и тканине од мешовитих материјала које захтевају нежније прање. Нормалан степен задрљаности.
Wool   40°C 40°C – Хладно	1200 o/min (1200 - 400)	1,5 kg	Вунена одећа која се пере у машини, вунена одећа која се пере ручно и остале тканине са симболом „ручно прање” <sup>1)</sup> .
Rapid 20min 30°C 40°C–30°C	1200 o/min (1400 - 400)	3 kg	Памучне и синтетичке тканине са благим степеном задрљаности или ношене само једном.
Rinse	1400 o/min (1400 - 400)	9 kg	Све тканине, изузев вунених и веома осетљивих тканина. Програм за испирање и центрифугирање веша. Фабрички подешена брзина центрифуге је она која се користи за програме за памук. Смањите брзину центрифуге тако да одговара врсти веша. Ако је неопходно, подесите опцију „Додатно испирање” за додавање испирања. При малој брзини центрифуге уређај врши пажљиво испирање и скраћује центрифугирање.
Spin/Drain	1400 o/min (1400 - 400)	9 kg	За центрифугирање веша и испуштање воде из бубња. Све тканине изузев вунених и осетљивих материјала.
Jeans 30°C 40°C – Хладно	800 o/min (1200 - 400)	4 kg	Специјални програм за одећу од џинса са благом фазом прања како би се на најмању меру свео губитак боја и ознака. За бољу негу препоручује се мања количина веша.
Sport 30°C 40°C – Хладно	1200 o/min (1200 - 400)	4 kg	Синтетичка спортска одећа. Овај програм је намењен за нежно прање модерне спортске одеће, а такође је погодан за спортску одећу за теретану, вожњу бицикла или џогирање и слично.
Silk 30°C	800 o/min (800-400)	0,5 kg	Свила која може да се пере машински и ручно и друге осетљиве тканине. Окретање бубња је толико нежно да је могуће третирати чак и најосетљивије одевне предмете. Покрените комплетан циклус прања и сушења како би се смањило гуњање веша.
Duvet 30°C 60°C – Хладно	800 o/min (800-400)	3 kg	Специјални програм за прекривач од синтетике, перја или паперја, јорган, прекривач за кревет и слично. Користите течни детерџент за осетљиво рубље, нпр. детерџент за вуну.

Програм Подразумева- на температу- ра Распон темпе- ратуре	Референт- на брзина центрифу- ге Опсег бр- зине цен- трифуге (o/min)	Ма кси- мална ко- личин а веша за прање	Опис програма (Тип веша и степен задрљаности)
Outdoor  30°C 40°C – Хладно	1200 o/min (1200 - 400)	2,5 kg <sup>2)</sup> 1 kg <sup>3)</sup>	<p>Не користите омекшивач тканина и уверите се да нема оста- така омекшивача у дозатору детерџента.</p> <p><b>Одећа коју носимо када изалазимо напоље, радна и спортска одела, водоотпорне јакне и јакне које пропуштају ваздух, као и јакне са поставом од вуне која може да се извади или са унутрашњом поставом.</b> Препоручена количина веша је 2,5 kg. Овај програм може се користити као циклус за обнављање својства водоодбојности одеће и посебно је прилагођен за третирање одеће са хидрофобним слојем. За обављање циклуса за обнављање својства водоодбојности одеће, поступите на следећи начин:</p> <ul style="list-style-type: none"> <li>• Сипајте детерџент за прање у преграду .</li> <li>• Сипајте посебно средство које обнавља својство водоодбојности одеће у преграду за омекшивач тканина .</li> <li>• Смањите количину веша на 1 kg.</li> </ul> <p>Да бисте додатно побољшали дејство средства за обнављање својства водоотпорности одеће, одећу осушите у машини за сушење веша тако што ћете подесити програм за сушење на Outdoor (ако је доступан и ако ознака на одећи дозвољава машинско сушење).</p>
Hygiene   60°C	1400 o/min (1400 - 400)	9 kg	<p><b>Ствари од белог памука.</b> Овај делотворан програм прања у комбинацији са паром уклања више од 99,99% бактерија и вируса<sup>4)</sup> уз одржавање температуре изнад 60°C током читаве фазе прања; уз додатно дејство на влакна захваљујући фази паре, продужена фаза испирања осигурава правилно уклањање остатака детерџента и микроорганизама. Овај програм уз то осигурава правилно смањење полена и алергена.</p>

Програм Подразумева- на температу- ра Распон темпе- ратуре	Референт- на брзина центрифу- ге Опсег бр- зине цен- трифуге (o/min)	Ма кси- мална ко- личин а веш- а за прање	Опис програма (Тип веша и степен задрљаности)
Есо 40-60 40°C 5)	1400 o/min (1400 - 400)	9 kg	Бели и шарени памук постојаних боја. Нормално задрљан веш. Потрошња енергије се смањује и време програма прања је продужено, што осигурава добре резултате прања.

- 1) За време овог циклуса бубањ се споро окреће да би осигурао нежно прање. Може изгледати као да се бубањ не окреће или да се не окреће правилно, али је то нормална појава код овог програма.
- 2) Програм прања.
- 3) Програм прања и фаза обнављања водоотпорности.
- 4) Испитан је за Staphylococcus aureus, Enterococcus faecium, Candida albicans, Pseudomonas aeruginosa и бактериофаг MS2 независним тестом који је спровела компанија Swissatest Testmaterialien AG током 2021. године (Извештај о испитивању бр. 202120117).
- 5) Према Уредби бр. 2019/2023 Комисије ЕУ, овај програм на 40 °C може заједно у истом циклусу да пере нормално задрљан памучни веш декларисан за прање на 40 °C или 60 °C.





За достигнуте температуре унутар веша, трајање програма и друге податке, погледајте одељак „Вредности потрошње“.

Најефикаснији програми у погледу потрошње електричне енергије уопштено речено су они који раде на нижим температурама и трају дуже.

## Компатибилност програмских опција

Програм	Spin	---		Prewash <sup>1)</sup>	Stains <sup>2)</sup>	Extra Rinse	Silent	Easy Iron	Delay Start	Time Manager
Cottons	■	■	■	■	■	■	■	■	■	■ 3)
Synthetics	■	■	■	■	■	■	■	■	■	■
Delicates	■	■	■			■	■		■	
Wool	■	■	■						■	
Rapid 20min	■	■							■	
Rinse	■	■	■			■			■	
Spin/Drain	■	■ 4)							■	

Програм	Spin	---		Prewash <sup>1)</sup>	Stains <sup>2)</sup>	Extra Rinse	Silent	Easy Iron	Delay Start	Time Manager
Jeans	■	■	■		■	■	■	■	■	
Sport	■	■	■	■		■			■	
Silk	■	■							■	
Duvet	■	■							■	
Outdoor 	■	■	■			■			■	
Hygiene 	■	■	■		■	■			■	
Eco 40-60	■		■						■	

1) Prewash и Stains није могуће изабрати заједно.

2) Ова опција није доступна на температури нижој од 40 °C.

3) Овај ниво опције Time Manager није доступан на 90 °C

4) Ако подесите опцију Без центрифуге, уређај само испушта воду.

### Одговарајући детерџенти за програме прања

Програм	Универзални прашак <sup>1)</sup>	Течност за све тканине	Течност за обојене тканине	Осетљива вуна	Посебан
Cottons	▲	▲	▲	--	--
Synthetics	▲	▲	▲	--	--
Delicates	--	--	--	▲	▲
Wool 	--	--	--	▲	▲
Rapid 20min	--	▲	▲	--	--
Jeans	--	--	▲	▲	▲
Sport	--	▲	▲	--	▲
Silk	--	--	--	▲	▲
Duvet	--	--	--	▲	▲
Outdoor 	--	--	--	▲	▲

Програм	Универзални прахак 1)	Течност за све тканине	Течност за обојене тканине	Осетљива вуна	Посебан
Hygiene 	▲	▲	--	--	▲
Eco 40-60	▲	▲	▲	--	--

1) На температури вишој од 60 °C препоручује се употреба детерџента у прашку.

▲ = Препоручује се

-- = Није препоручено

## 8.2 Woolmark Premium Wool Care – Плаво



Циклус прања вуне у овој машини тестирала је и одобрила компанија The Woolmark Company за прање одевних предмета који садрже вуно означених етикетом „ручно прање“ уколико се производи перу према упутствима на етикету одевних предмета и онима које је издао произвођач ове машине за прање рубља.

M1512

## 9. ПОДЕШАВАЊА

### 9.1 Звучни сигнали

Овај уређај има различите звучне сигнале који се активирају када:

- Укључите уређај (посебан кратак звук).
- Искључите уређај (посебан кратак звук).
- Додирujete дугмад (клик).
- Направите погрешан избор (3 кратка звука).
- По завршетку програма (звучне секвенце у трајању око 1 минут).
- Дође до квара уређаја (кратке звучне секвенце у трајању око 5 минута).

Да бисте **деактивирали/активирали** звучне сигнале када је програм завршен, истовремено додирните дугмад Prewash и Stains на 2 секунде. Дисплеј приказује On/Off



Ако деактивирате звучне сигнале, они ће наставити да раде уколико дође до квара на уређају.

### 9.2 Блокада за безбедност деце

Помоћу ове опције можете спречити да се деца играју са командном таблом.

Да бисте **активирали/деактивирали** ову опцију, држите притиснутим дугме Easy Iron све док се  **не појави/искључи** на дисплеју.

Уређај задржава избор ове опције као подразумеване након што га искључите.

Функција „Блокада за безбедност деце“ можда неће бити доступна неколико секунди након укључивања уређаја.

### 9.3 Бројач радних сати

Могуће је приказати у сатима укупно време рада уређаја почев од првог укључивања. Ова вредност показује време рада циклуса (не обухвата паузе и време одложеног старта). Да би се појавила на дисплеју, пратите следеће кораке:

1. Укључите уређај притиском на дугме On/Off.
2. Окрените дугме за избор програма на било који програм.
3. Притисните и неколико секунди држите дугмад Stains и Extra Rinse (у року од 10 секунди од укључивања машине; након тих 10 секунди комбинација тастера укључује и искључује звучне сигнале).
4. Након 3 секунде на дисплеју се приказује укупан број сати рада уређаја: нпр. за 1276 сати, дисплеј приказује текст Hr на 2 секунде, затим „12” (хиљаде и стотине) на 2 секунде и на крају „76” (десетице и јединице).



Ако овај поступак не ради (због истека времена, погрешног положаја бирача или погрешне комбинације тастера), искључите уређај и поновите поступак из почетка.

## 9.4 Враћање на фабричка подешавања

Ова функција омогућава враћање на фабричка подешавања. Да бисте **активирали** ову опцију, обавите следеће:

1. Укључите уређај притиском на дугме On/Off.
2. Окрените дугме за избор програма на било који програм.
3. Притисните и неколико секунди држите дугмад Silent и Easy Iron (у року од 10 секунди од укључивања машине; након тих 10 секунди комбинација тастера укључује и искључује звучне сигнале).
4. Дисплеј ће приказати — — — на око 5 секунди.



Ако овај поступак не ради (због истека времена, погрешног положаја бирача или погрешне комбинације тастера), искључите уређај и поновите поступак из почетка.

## 10. СВАКОДНЕВНА УПОТРЕБА



### УПОЗОРЕЊЕ!

Погледајте поглавља о безбедности.

### 10.1 Активирање уређаја

1. Утакните мрежни утикач у зидну утичницу.
2. Одвртите славину за воду.
3. Притисните дугме On/Off на неколико секунди да бисте активирали уређај.

Чује се кратак звук.

### 10.2 Убацивање веша

1. Отворите врата уређаја.
2. Испразните џепове и одмотајте предмете пре него што их ставите у уређај.
3. Ставите веш у бубањ, комад по комад.

Не стављајте превише веша у бубањ.

4. Добро затворите врата.

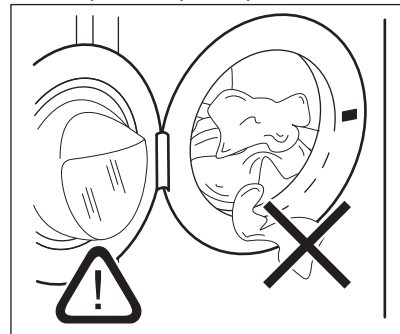

### ОПРЕЗ

-Проверите да веш није заглављен између тунел гуме и врата уређаја како не би дошло до цурења воде и оштећења веша.

-Прање тканина јако запрљаних уљем и са масним флекама или коришћење

парфемисаних детерџената може да оштети гумене делове уређаја.

### 10.3 Додавање детерџента и адитива

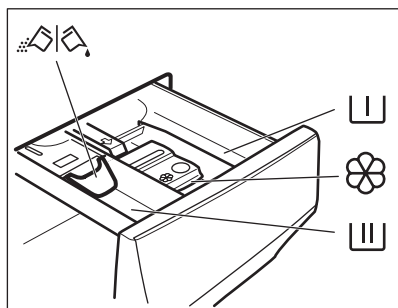

 Преграда за фазу претпрања, програм за по-тапање или средство за уклањање флека.

 Преграда за фазу прања.

 Преграда за течне адитиве (омекшивач тканина, штирак).

**MAX** Максимални ниво количине течних адитива.

 Клапна за прашак или течни детерџент.

1. Измерите наведену количину детерџента и омекшивача тканина.
2. Ставите детерџент и омекшивач тканина у одговарајуће преграде.



-Увек пратите упутства која се налазе на паковању детерџента, али препоручујемо да не прекорачите максимални назначени ниво **MAX** Ова количина ће, међутим, гарантовати најбоље резултате прања.



-Након циклуса прања, ако је потребно, уклоните све остатке детерџента из дозатора.

### 10.4 Проверите положај преклопника детерџента

1. Вуците фиоку дозатора детерџента све док се не заустави.
2. Притисните ручицу на доле да бисте уклонили дозатор.

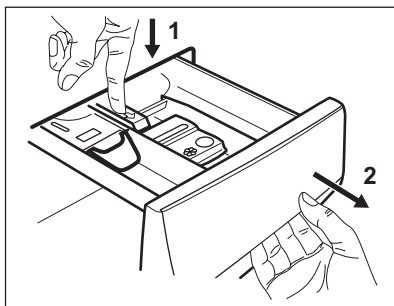

3. Ако користите прашак, окрените преклопник нагоре.

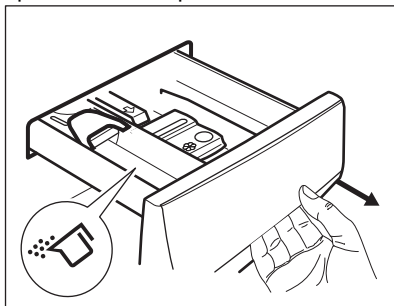

4. Ако користите течни детерџент, окрените клапну на доле.

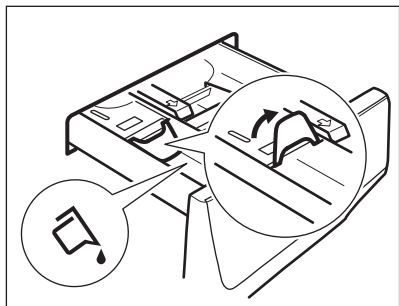

Када је преклопник у положају **ДОЛЕ**:

- Немојте користити желатинасте или густе течне детерџенте.
  - Не прекорачујте дозу течног детерџента назначену на преклопнику.
  - Не подешавајте фазу претпрања.
  - Не подешавајте функцију одложеног старта.
5. Измерите детерџент и омекшивач.
  6. Пажљиво затворите фиоку дозатора детерџента.

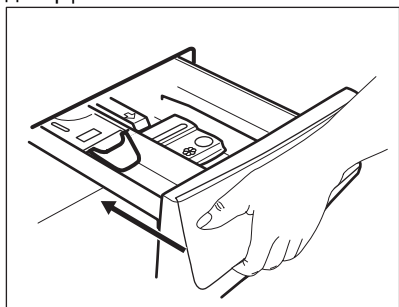

Водите рачуна о томе да клапна не блокира затварање фиоке.

## 10.5 Подешавање програма

1. Окрените бирач програма да бисте изабрали жељени програм прања. Индикатор дугмета Start/Pause трепери. Дисплеј показује индикативно трајање програма.
2. Да бисте променили температуру и/или брзину центрифуге, додирните одговарајућу дугмад.
3. Ако желите, подесите једну или више опција додирујући одговарајућу дугмад. У складу са тим одговарајући индикатори на дисплеју почињу да

светле и мењају се приказане информације.





Ако избор **није могућ** чује се звучни сигнал и дисплеј приказује — — —.

## 10.6 Додатне информације о свакодневној употреби

### Детекција количине веша SensiCare System

Опција SensiCare System аутоматски подешава трајање програма према количини веша у бубњу како би се постигли савршени резултати прања за најкраће могуће време. Уређај детектује количину веша у првих 30 секунди. У програмима у којима је доступна Time Manager опција, током ове фазе дисплеј репродукује једноставну анимацију. Бубањ се накратко окреће. На крају детектовања количине веша, **у случају да је бубањ препуњен**, индикатор **MAX** трепери на дисплеју. Можете паузирати рад уређаја и извадити вишак веша. У супротном, програм прања ће несметано почети. Око 20 минута након покретања програма, трајање програма може поново да се прилагоди у зависности од количине воде коју су упиле тканине. SensiCare System није доступно у програмима са кратким циклусима.

### Покретање програма

Додирните дугме Start/Pause  да бисте покренули програм. Одговарајући индикатор опције престаје да трепери и остаје укључен. Програм се покреће, а врата се закључавају. На дисплеју се приказује индикатор Програм почиње, врата се закључавају. На дисплеју се приказује индикатор .

### Покретање програма са одложеним стартом

1. Узастопно додирујте дугме Delay Start док се на дисплеју не прикаже жељено време одлагања.
2. Додирните дугме Start/Pause  Врата уређаја се закључавају и започиње одбројавање до одложеног старта. Када се

одбројавање заврши, програм се аутоматски покреће.

### Прекидање програма и мењање опција.

1. Када је програм покренут, можете да промените само неке опције. Додирните дугме Start/Pause▷||.

2. Промените опције. Информације на дисплеју се мењају у складу са тим променама

3. Додирните Start/Pause▷|| поново. Програм прања се наставља.

### Отказивање текућег програма

- Притисните дугме On/Off да бисте отказали програм и искључили уређај. Притисните поново да бисте активирали уређај.
- Окрените командно дугме за избор на положај „ресетовање”, покрените уређај
  - Сачекајте 2 секунде. Сада можете да подесите нови програм прања.

### Крај програма

- Уређај се аутоматски зауставља. На дисплеју се приказује . Оглашавају се звучни сигнали (уколико су активни).

- Искључује се индикатор дугмета Start/Pause▷||. Индикатор закључаних врата  се гаси и врата се откључавају.
- Притисните дугме On/Off на неколико секунди да бисте деактивирали уређај. Врата и дозатор детерџента држите одшкрините да бисте спречили појаву буђи и непријатних мириса.

### Испуштање воде након краја циклуса

Ако сте одабрали програм или опцију која не испушта воду након последњег испирања, не заборавите да испустите воду:

- Додирните дугме Spin да бисте смањили брзину центрифуге коју је предложио уређај
- Притисните Start/Pause▷||
- Када се заврши програм и угаси се индикатор закључаних врата , можете да отворите врата.
- On/Off да бисте искључили уређај.

### Функција приправности

Режим приправности аутоматски искључује уређај како би се смањила потрошња електричне енергије.

## 11. НЕГА И ЧИШЋЕЊЕ



### УПОЗОРЕЊЕ!

Погледајте поглавља о безбедности.

### 11.1 Распоред периодичног чишћења

#### Периодично чишћење помаже да се продужи радни век вашег уређаја.

Након сваког циклуса мало отворите врата бубња и дозатор детерџента да би ваздух циркулисао кроз уређај и исушио влагу у њему: то ће спречити појаву рошења и непријатних мириса.

Ако се уређај неће користити дуже време: затворите довод воде и искључите уређај из струје.

### Оријентациони план периодичног чишћења:

Уклањање каменца	Двапут годишње
Одржавање прањем	Једном месечно
Очистите заптивку врата	Свака два месеца
Очистите бубањ	Свака два месеца
Очистите дозатор детерџента	Свака два месеца
Очистите филтер пумпе за одвод воде	Двапут годишње
Очистите доводно црево и филтер вентила	Двапут годишње

У наредним пасусима објашњено је како се чисти сваки поједини део.

## 11.2 Уклањање ситних предмета



Уверите се да су џепови празни и да су сви лабави елементи везани пре покретања циклуса.

Уклоните све стране предмете (као што су металне копче, дугмад, новчићи итд.) који могу да упадну у заптивку на вратима, филтере и бубањ. Погледајте одељке „Заптивка за врата са двоусним џепом”, „Чишћење бубња”, „Чишћење филтера одводне пумпе” и „Чишћење доводног црева и филтера вентила”. Будите пажљиви са завесама. Уклоните кукице и ставите завесе у торбу за прање или у јастучницу. Уколико је потребно, обратите се овлашћеном сервисном центру.

## 11.3 Спољашње чишћење

Уређај чистите искључиво благим сапуном и топлим водом. У потпуности осушите све површине. Не користите јастучиће за рибање и било какав абразивни материјал.



### ОПРЕЗ

Немојте да користите алкохол, растварач или хемијске производе.



### ОПРЕЗ

Немојте да чистите металне површине детерџентом на бази хлора.

## 11.4 Уклањање каменца



Уколико је тврдоћа воде у вашем подручју висока или умерена, препоручујемо вам да користите производ за уклањање каменца из воде за машину за прање веша.

Редовно контролишите бубањ да бисте спречили стварање каменца.

Стандардни детерџенти већ садрже средства за омекшавање воде, али препоручујемо да повремено покренете циклус са празним бубњем и производом за уклањање каменца.



Увек пратите упутства која се налазе на паковању производа.

## 11.5 Одржавање прањем

Поновљена и продужена употреба програма на ниским температурама може да доведе до стварања наслага детерџента, талога честица, стварања бактерија унутар бубња и корита уређаја. Ово може да створи врло непријатне мирисе и буђ. Да бисте елиминисали ове насlage и очистили унутрашњости уређаја, редовно обављајте поступак одржавања прањем (најмање једном месечно).



Погледајте пасус „Чишћење бубња”.

## 11.6 Заптивка за врата са двоусним џепом

Овај уређај је пројектован тако да има **самочистећи систем одвода** који омогућава да лагане длачице од тканина које отпадне са одеће буду избачене са водом. Редовно проверавајте тунел гуму на вратима и, ако је потребно, очистите је као што је описано на следећој слици. Новчиће, дугмад и друге ситне предмете можете извадити на крају циклуса.

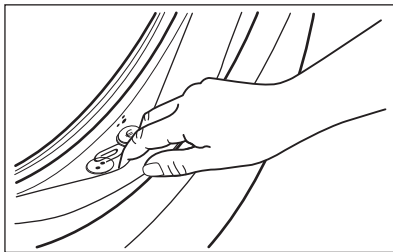

По потреби очистите средством за чишћење на бази амонијака и не гребите површину заптивача.



Увек поштујте упутства која се налазе на паковању производа.

Проверите има ли предмета који би могли да се заглаве у преглибу и уклоните их (ако их има).

Водите рачуна да веш не остане заробљен између запитвача и врата.

Влажном крпом пребришите сву прљавштину и воду заосталу у запитвачу врата по завршетку циклуса.

## 11.7 Чишћење бубња

Редовно контролишите бубањ да бисте спречили стварање нежељеног талога.

Насlage рђе у бубњу могу се јавити услед рђања страног тела приликом прања или од воде из чесме која садржи гвожђе

Очистите бубањ специјалним средствима за нерђајући челик.



Увек пратите упутства која се налазе на паковању производа. Немојте чистити бубањ киселинским производима за уклањање каменца, производима за чишћење који садрже хлор, нити гвозденом или челичном вуном.

За темељно чишћење:

1. Извадите сав веш из бубња.
2. Покрените програм Cottons са највишом температуром.
3. Додајте малу количину прашкастог детерџента у празан бубањ, како би се испрали остаци од ранијих прања.



Повремено, на крају циклуса, дисплеј може да прикаже икону : ово је препорука да се обави циклус „чишћења бубња“. Када се обави чишћење бубња, иконица нестаје.

## 11.8 Чишћење дозатора детерџента

Да бисте спречили стварање наслага осушеног детерџента или угрушака омекшивача и/или формирање буђи у фиоци дозатора детерџента, на свака два месеца пратите следећи поступак

чишћења као што је описано на следећим сликама.

1. Отворите фиоку. Притисните бравицу надоле као што је приказано на слици и извучите фиоку.

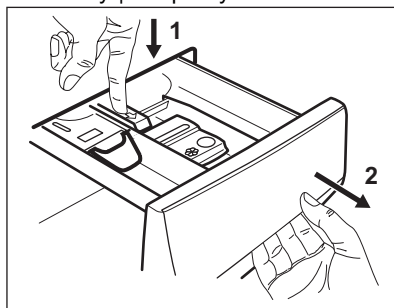

2. Уклоните горњи део одељка за адитиве ради лакшег чишћења и исперите фиоку под млазом топле воде, да бисте уклонили све трагове наслага детерџента. Након чишћења, вратите горњи део у првобитни положај.

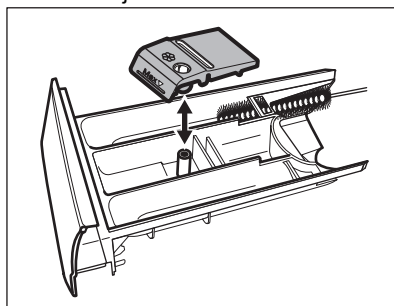

3. Проверите да ли је из горњег и доњег дела лежишта уклоњен сав преостали детерџент. Помоћу мале четке очистите лежиште.

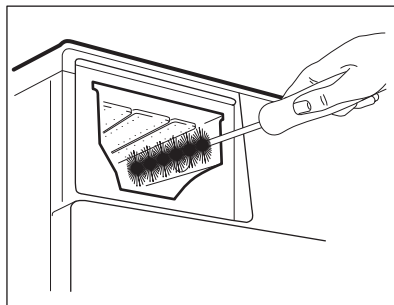

4. Убаците фиоку за детергент у вођице и затворите је. Покрените програм испирања без веша у бубњу.

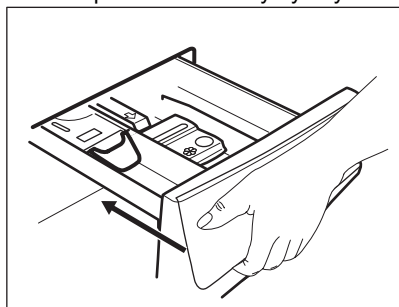

### 11.9 Чишћење филтера одводне пумпе

Редовно проверавајте филтер одводне пумпе и видите да ли је чист.

Очистите филтер одводне пумпе ако је:

- Уређај не испушта воду.
- Бубањ се не окреће.
- Уређај производи чудан звук због тога што је пумпа за одвод блокирана.
- На дисплеју се приказује шифра аларма **E20**

#### **⚠ УПОЗОРЕЊЕ!**

- Ископчајте мрежни утикач из мрежне утичнице.
- Немојте уклањати филтер док је уређај активан.
- Немојте да чистите пумпу ако је вода у уређају врућа. Сачекајте да се вода охлади.
- Неколико пута поновите корак 3 тако што ћете затворити и отворити вентил све док вода престане да отиче.

Увек држите крпу у близини како бисте обрисали воду која се евентуално проспе док скидате филтер.

Пратите поступак описан на следећим сликама да бисте очистили филтер пумпе:

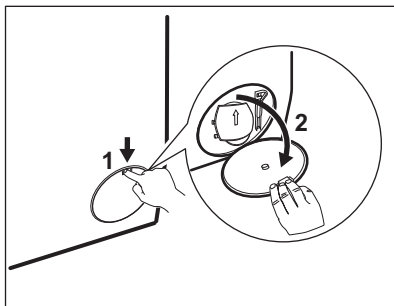

1.

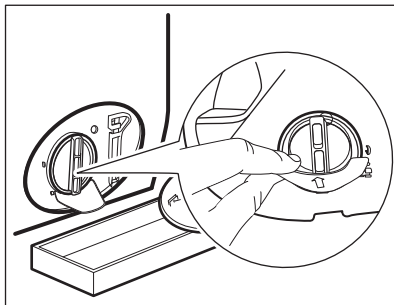

2.

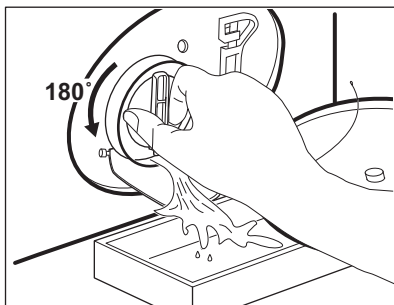

3.

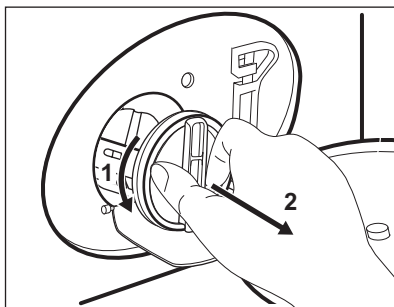

4.

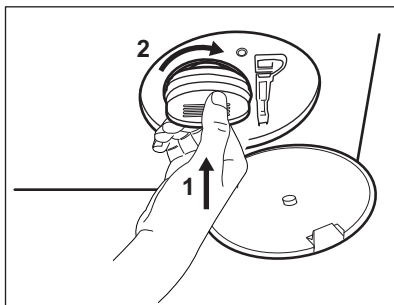
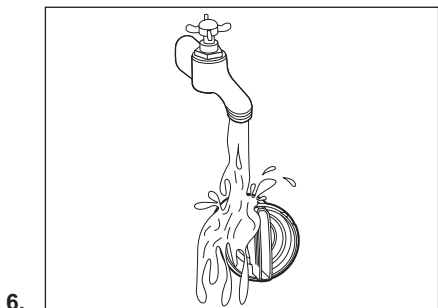
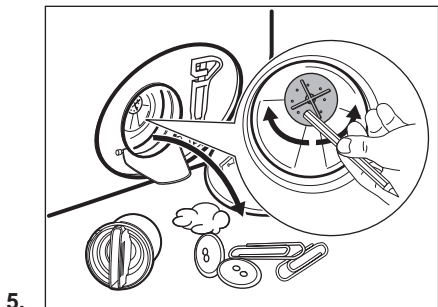

7.

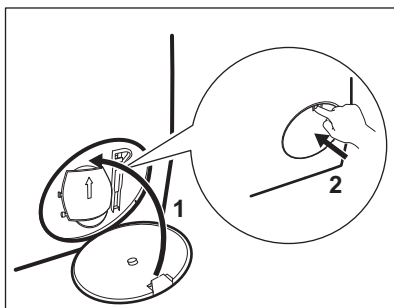

8.

**⚠ УПОЗОРЕЊЕ!**

Водите рачуна о томе да пропелер пумпе може да се окреће. Уколико се не окреће, контактирајте овлашћени сервисни центар. Такође проверите да ли сте исправно затегли филтер да бисте спречили цурења.

### 11.10 Чишћење доводног црева и филтера вентила



Препоручујемо да два пута годишње очистите и филтер доводног црева и филтер вентила како бисте уклонили наслаге које су се сакупили током времена. Следите поступак описан на следећим сликама да бисте очистили филтере:

1.

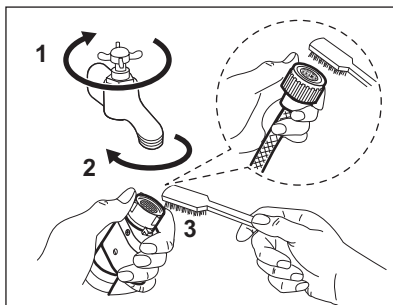

2.

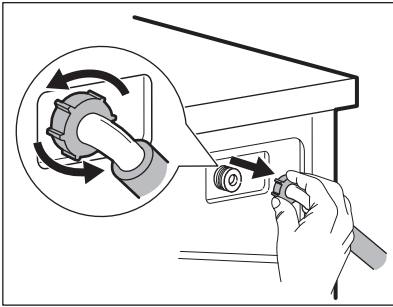

3.

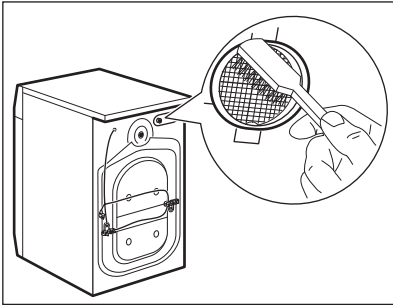

4.

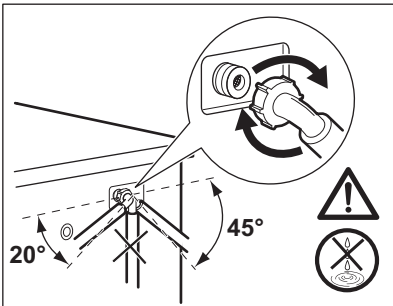

## 11.11 Хитно испуштање воде

Ако уређај не може да испушта воду, обавите исти поступак описан у одељку „Чишћење одводне пумпе“. Ако је потребно, очистите пумпу.

## 11.12 Мере опреза против замрзавања

Уколико је уређај инсталиран у просторији где температуре могу да достигну вредност од 0 °C или падну испод, уклоните преосталу воду из доводног црева и одводне пумпе.

1. Ископчајте мрежни утикач из мрежне утичнице.
2. Затворите славину за воду.
3. Ставите два краја доводног црева у посуду и пустите да вода истече из црева.
4. Испразните одводну пумпу. Прочитајте упутства за хитно испуштање воде.
5. Када се пумпа за одвод испразни, поново монтирајте доводно црево.

### ⚠ УПОЗОРЕЊЕ!

Уверите се да је температура виша од 0 °C пре поновне употребе уређаја. Произвођач није одговоран за оштећења која настану услед ниских температура.

## 12. ВРЕДНОСТИ ПОТРОШЊЕ

### 12.1 Коментар



QR код на енергетској налепници која се испоручује са уређајем наводи веб везу ка информацијама везаним за учинак уређаја у бази података EU EPREL. Сачувајте енергетску налепницу за будуће потребе заједно са упутством за употребу и свим осталим документима који се испоручују са овим уређајем.

Информације наведене у EPREL-у могуће је пронаћи и помоћу везе <https://eprel.ec.europa.eu> и назива модела и броја производа који су наведени на плочици са техничким карактеристикама уређаја.

Вредности и трајање програма зависе од различитих услова (нпр. температура просторије, температура и притисак воде, количина и врста веша, напон), као и ако промените подразумевану вредност неког програма.

#### Према Уредби Комисије ЕУ 2019/2023

Програм Есо 40-60	kg	kWh	Литара	hh:mm (час:минут)	% (1)	°C	o/min <sup>2</sup> )
Цела количина	9	0.760	64.0	3:40	53.00	33	1351
Пола количине	4,5	0.440	47.0	2:45	53.00	27	1351
Четвртина количине	2,5	0.300	39.0	2:35	54.00	26	1351

1) Преостала влажност на крају фазе центрифугирања. Што је већа брзина центрифугирања, већа је бука и мања је преостала влажност.

2) Максимална брзина центрифуге.

#### Уобичајени програми



Ове вредности су само оријентационе.

Програм	kg	kWh	Литара	hh:mm (час:минут)	% (1)	°C	o/min <sup>2</sup> )
Cottons <sup>3)</sup> 90 °C	9	2.75	85.0	4:00	52.00	85	1400
Cottons 60 °C	9	1.65	80.0	3:30	52.00	55	1400
Cottons 20 <sup>4)</sup> 20 °C	9	0.35	80.0	3:00	52.00	20	1400

Програм	kg	kWh	Литара	hh:mm (час:ми- нут)	% (1)	°C	o/min <sup>2</sup> )
Synthetics 40 °C	4	0.85	75.0	2:30	35.00	40	1200
Delicates <sup>5)</sup> 30 °C	2	0.35	60.0	1:25	35.00	30	1200
Wool 30 °C	1,5	0.30	70.0	1:05	30.00	30	1200

- 1) Преостала влажност на крају фазе центрифугирања. Што је већа брзина центрифугирања, већа је бука и мања је преостала влажност.
- 2) Референтни индикатор брзине центрифуге.
- 3) Погодно за прање јако за прљаних тканина.
- 4) Погодно за прање слабо за прљаних памучних тканина, синтетике и мешаних материјала.
- 5) Има учинак као брзи циклус прања за слабо за прљан веш.

### Потрошња енергије у различитим режимима

Искључено (W)	У приправности (W)	Одложени старт (W)
0.50	0.50	4.00

Време до искључивања/приправности је највише 15 минута.

## 13. БРЗИ ВОДИЧ

### 13.1 Свакодневна употреба

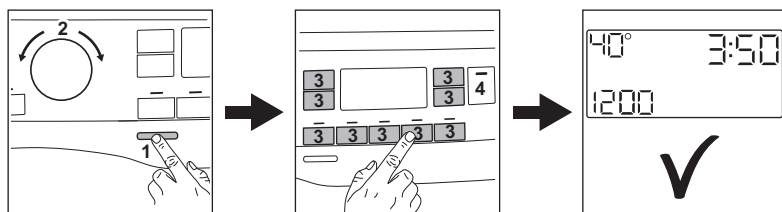

Утакните мрежни утикач у зидну утичницу.

Одврните славину за воду.

Ставите веш у машину.

Сипајте детерџент и друго средство за третирање у одговарајућу преграду дозатора детерџента.

1. Притисните дугме **On/Off** да бисте укључили уређај. Окрените бирач

програма да бисте подесили жељени програм.

2. Подесите жељене опције (1) тако што ћете додирнути одговарајућу дугмад. Да бисте покренули програм, додирните дугме (2) **Start/Pause** 
3. Уређај почиње да ради. По завршетку програма извадите веш.

Притисните дугме **On/Off** да бисте искључили уређај.

## 13.2 Нега и чишћење

**Распоред периодичног чишћења помаже да се продужи радни век вашег уређаја.**

Након сваког циклуса мало отворите врата бубња и дозатор детерџента да би ваздух циркулисао кроз уређај и исушио влагу у њему; то ће спречити појаву рошења и непријатних мириса.

Ако се уређај неће користити дуже време: затворите довод воде и искључите уређај из струје.

Уклањање каменца	Двапут годишње
Одржавање прањем	Једном месечно
Очистите заптивку врата	Свака два месеца
Очистите бубањ	Свака два месеца
Очистите дозатор детерџента	Свака два месеца
Очистите филтер пумпе за одвод воде	Двапут годишње
Очистите доводно црево и филтер вентила	Двапут годишње

Пластични делови треба да буду чисти, нарочито они који су поред фиоке за детерџент. Уколико дође до преливања, уклоните вишак детерџента.

У наредним пасусима описано је како се чисте поједини делови.

**Заптивка за врата са двоусним џепом**  
Овај уређај је пројектован тако да има **самочистећи систем одвода** који омогућава да лагане длачице од тканина које отпадне са одеће буду избачене са водом. Редовно проверавајте тунел гуму на вратима и, ако је потребно, очистите је као што је описано на следећој слици. Новчиће, дугмад и друге ситне предмете можете извадити на крају циклуса.

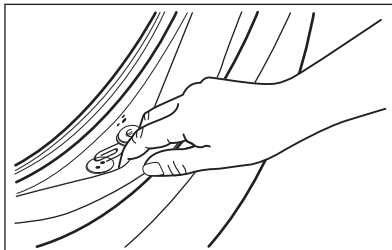

По потреби очистите средством за чишћење на бази амонијака и не гребите површину заптивача.



Увек поштујте упутства која се налазе на паковању производа. Проверите има ли предмета који би могли да се заглаве у прегибу и уклоните их (ако их има). Водите рачуна да веш не остане заробљен између заптивача и врата. Влажном крпом пребришите су прљавштину и воду заосталу у заптивачу врата по завршетку циклуса.

### Уклањање ситних предмета



Уверите се да су џепови празни и да су сви лабави елементи везани пре покретања циклуса.



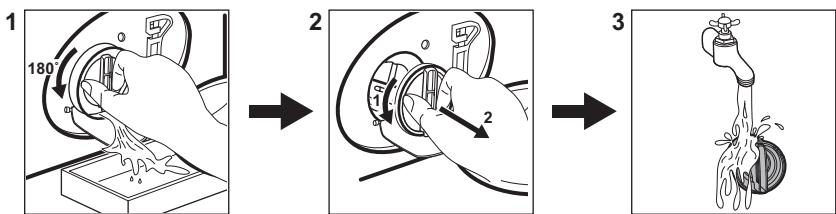

Уклоните све стране предмете (као што су металне копче, дугмад, новчићи итд.) који могу да упадну у заптивку на вратима, филтере и бубањ. Уколико је потребно, обратите се овлашћеном сервисном центру.

### Чишћење филтера одводне пумпе

Редовно чистите филтер а нарочито ако се на дисплеју појави шифра аларма **E20**.



### 13.3 Програми

Програм	Количина веша	Опис производа
<b>Cottons</b>	9 kg	Беле и обојене памучне тканине. Идеално за нормално и веома запрљан веш.
<b>Synthetics</b>	4 kg	Синтетика или материјали различитог састава.
<b>Delicates</b>	2 kg	Осетљиве тканине као што су акрил, вискоза и полиестер.
<b>Wool</b>  	1,5 kg	Вунена одећа која се пере у машини, вунена одећа која се пере ручно и осетљив веш.
<b>Rapid 20min</b>	3 kg	Памучне и синтетичке тканине са благим степеном запрљаности или ношене само једном.
<b>Rinse</b>	9 kg	Све тканине, изузев вунених и веома осетљивих тканина. Програм за испирање и центрифугирање.
<b>Spin/Drain</b>	9 kg	Све тканине, изузев вунених и веома осетљивих тканина. Програм за центрифугирање и испуштање воде.
<b>Jeans</b>	4 kg	Ствари од тексаса и жерсеја.
<b>Sport</b>	4 kg	Спортска одећа.
<b>Silk</b>	0,5 kg	Специјални програм за свилу и мешани синтетички веш.
<b>Duvet</b>	3 kg	Једно синтетичко ћебе, прекривач за кревет, јорган.
<b>Outdoor</b> 	2,5 kg <sup>1)</sup> 1 kg <sup>2)</sup>	Модерна спортска одећа која се носи на отвореном.
<b>Hygiene</b>  	9 kg	Ствари од белог памука. Овај програм уклања више од 99,99% бактерија и вируса <sup>3)</sup>

Програм	Количина веша	Опис производа
Есо 40-60	9 kg <sup>4)</sup>	Бели и обојени памук. Нормално запрљана одећа.

1) Програм прања.

2) Програм прања и фаза обнављања водоотпорности.

3) Испитан је за *Staphylococcus aureus*, *Enterococcus faecium*, *Candida albicans*, *Pseudomonas aeruginosa* и бактериофаг MS2 независним тестом који је спровела компанија Swisstest Testmaterialien AG током 2021. године (Извештај о испитивању бр. 202120117).

4) Према Уредби бр. 2019/2023 Комисије ЕУ, овај програм на 40 °C може заједно у истом циклусу да пере нормално запрљан памучни веш декларисан за прање на 40 °C или 60 °C.



За достигнуте температуре унутар веша, трајање програма и друге податке, погледајте одељак „Вредности потрошње“.

Најефикаснији програми у погледу потрошње електричне енергије уопштено речено су они који раде на нижим температурама и трају дуже.

**Пуњење уређаја до максималног капацитета наведеног за сваки програм**

**помаже у смањењу потрошње енергије и воде.**

**Одговарајући детерџенти за програме прања**

Програм	Универзални прашак <sup>1)</sup>	Течност за све тканине	Течност за обојене тканине	Осетљива вуна	Посебан
Cottons	▲	▲	▲	--	--
Synthetics	▲	▲	▲	--	--
Delicates	--	--	--	▲	▲
Wool	--	--	--	▲	▲
Rapid 20min	--	▲	▲	--	--
Jeans	--	--	▲	▲	▲
Sport	--	▲	▲	--	▲
Silk	--	--	--	▲	▲
Duvet	--	--	--	▲	▲
Outdoor	--	--	--	▲	▲
Hygiene	▲	▲	--	--	▲
Eco 40-60	▲	▲	▲	--	--

1) На температури вишој од 60 °C препоручује се употреба детерџента у прашку.

-- = Не препоручује се ▲ = Препоручено

## 14. ВРСТА И КОЛИЧИНА ДЕТЕРЏЕНТА.

- Користите искључиво детерџенте и друге третмане који су направљени посебно за машину за прање веша. Прво, пратите ова општа правила:
  - детерџенти у прашку (као и таблете и појединачне кесице) за све врсте тканина, осим осетљивих. Радије користите прашкасте детерџенте који садрже избелјивач за бели веш и дезинфекцију веша,
  - течни детерџенти (као и појединачне кесице), по могућству детерџенти за прање свих врста тканина на нижим температурама (макс. 60°C) или специјални детерџенти за прање вуне.
- Не мешајте различите врсте детерџената.
- Користите мање детерџента ако:
  - перете мање количине,
  - веш је мање запрљан,

– ствара се велика количина пене током прања.

- Кад користите таблете или кесице детерџента, увек их ставите у бубањ, а не у дозатор детерџента и пратите препоруке произвођача.

### Недовољна количина детерџента може проузроковати:

- незадовољавајуће резултате прања,
- да веш постане сив,
- да одећа буде масна,
- буђ у уређају.

### Прекомерна количина детерџента може проузроковати:

- пењење,
- смањен ефекат прања,
- недовољно испирање,
- већи утицај на животну средину.

## 15. ШИФРЕ АЛАРМА И МОГУЋИ КВАРОВИ

Уређај неће да се покрене или се зауставља у току рада. Прво покушајте да пронађете решење проблема (погледајте табеле).

### УПОЗОРЕЊЕ!

Искључите уређај са напајања електричном енергијом пре почетка било какве провере.

Проблем	Могуће решење
<b>E 10</b> Уређај се не пуни водом како треба.	<ul style="list-style-type: none"><li>• Уверите се да је славина отворена.</li><li>• Уверите се да притисак воде није пренизак. За ову информације се обратите локалној надлежној служби водовода.</li><li>• Уверите се да славина за воду није запушена.</li><li>• Уверите се да доводно црево није увијено, оштећено или савијено.</li><li>• Уверите се да је доводно црево за воду правилно повезано.</li><li>• Уверите се да филтер на доводном цреву и филтер на вентилу нису запушени.</li></ul>

## E20

Уређај не одводи воду.

- Проверите да славина на судопери није запушена.
- Уверите се да одводно црево није увијено или савијено.
- Проверите да филтер за одвод воде није запушен. По потреби, очистите филтер.
- Проверите да ли је одводно црево правилно прикључено.
- Подесите програм за испуштање воде, уколико сте претходно подесили програм који нема опцију испуштања воде.
- Подесите програм за испуштање воде уколико сте претходно подесили опцију која се завршава са водом у кориту.

## E40

Врата уређаја су отворена или нису затворена како треба.

- Проверите да ли су врата уређаја правилно затворена.

## E91

Интерна грешка. Нема комуникације између електронских елемената уређаја.

- Програм није завршен како треба или се уређај прерано зауставио. Искључите и поново укључите уређај.
- Ако се шифра аларма поново појави, обратите се овлашћеном сервисном центру.

## EN0

Напајање је нестабилно.

- Сачекајте да се напајање не стабилизује.

## EFO

Уређај за заштиту од поплаве је активиран.

- Ископчајте уређај и затворите славину за воду. Обратите се овлашћеном сервисном центру.

Уколико се проблем настави, обратите се овлашћеном сервисном центру. Подаци потребни сервисном центру налазе се на плочици са техничким карактеристикама

\*Неке шифре аларма се можда неће појавити. Подложно променама без претходне најаве.

## 16. ЕКОЛОШКА ПИТАЊА

Рециклирајте материјале означене симболом . Ставите амбалажу у одговарајуће контејнере да бисте је рециклирали. Помозите у заштити животне средине и људског здравља рециклирањем отпада који потиче од

електричних и електронских уређаја. Не одлажите уређаје означене симболом  заједно са кућним отпадом. Однесите производ локалној служби за рециклажу или се обратите локалној администрацији.

## Pozdravljeni pri podjetju Electrolux! Zahvaljujemo se vam, da ste izbrali našo napravo.



Ker želimo biti trajnostni, zmanjšujemo uporabo papirja in zagotavljamo navodila za uporabo v spletu. Dostopite do svojih celotnih navodil za uporabo na [electrolux.com/manuals](http://electrolux.com/manuals)



Pridobite nasvete glede uporabe, brošure, odpravljanje težav, servisne informacije in informacije glede popravil na [electrolux.com/support](http://electrolux.com/support)



Kupite dodatno opremo, potrošno blago in originalne nadomestne dele za vašo napravo pri [electrolux.com/shop](http://electrolux.com/shop)

Pridržujemo si pravico do sprememb.

## KAZALO

1. VARNOSTNE INFORMACIJE.....	318
2. VARNOSTNA NAVODILA.....	320
3. OPIS IZDELKA.....	322
4. TEHNIČNI PODATKI.....	323
5. NAMESTITEV.....	323
6. NADZORNA PLOŠČA.....	327
7. VRTLJIV GUMB IN TIPKE.....	329
8. PROGRAMI.....	331
9. NASTAVITVE.....	335
10. DNEVNA UPORABA.....	336
11. SKRB IN ČIŠČENJE.....	339
12. VREDNOSTI PORABE.....	345
13. <b>HITRI VODNIK</b> .....	346
14. VRSTA IN KOLIČINA PRALNEGA SREDSTVA .....	349
15. OPOZORILNE KODE IN MOŽNE OKVARE.....	350
16. SKRB ZA OKOLJE.....	351

## 1. ⚠ VARNOSTNE INFORMACIJE



Pred začetkom nameščanja in uporabo naprave natančno preberite priložena navodila.

Proizvajalec ni odgovoren za poškodbe ali škodo, nastalo zaradi nepravilne namestitve ali uporabe. Navodila vedno shranite na varnem in dostopnem mestu za poznejšo uporabo.

## 1.1 Varnost otrok in ranljivih oseb

- To napravo lahko otroci od osmega leta naprej ter osebe z zmanjšanimi telesnimi, čutnimi ali razumskimi sposobnostmi ali s pomanjkanjem izkušenj ter znanja uporabljajo le pod nadzorom ali če so dobile ustrezna navodila glede varne uporabe naprave in če se zavedajo nevarnosti, ki obstajajo.
- Otroci med tretjim in osmim letom starosti ter invalidi se napravi ne smejo približevati, če niso pod stalnim nadzorom.
- Otroci, mlajši od treh let, se ne smejo približevati napravi, če niso pod stalnim nadzorom.
- Otroci morajo biti pod nadzorom, da se z napravo ne igrajo.
- Vso embalažo hranite zunaj dosega otrok in jo ustrezno zavržite.
- Pralna sredstva hranite zunaj dosega otrok.
- Ko so vrata naprave odprta, poskrbite, da so otroci in hišni ljubljenci dovolj oddaljeni od naprave.
- Če je naprava opremljena z zaščito za otroke, mora biti zaščita vklopljena.
- Otroci ne smejo izvajati čiščenja in uporabniškega vzdrževanja naprave, če ni zagotovljen nadzor.

## 1.2 Splošna varnost

- Ta naprava je namenjena samo za pranje gospodinjskega perila, ki je primerno samo za strojno pranje.
- Ta naprava je namenjena zgolj uporabi v gospodinjstvu v notranjem okolju.
- Ta naprava se lahko uporablja v pisarnah, hotelskih sobah, sobah motelov, kjer nudijo prenočišča z zajtrkom, kmečkih turizmih in drugih podobnih nastanitvenih objektih, kjer takšna uporaba ne presega (povprečnih) ravni domače uporabe.
- Ne spreminjajte specifikacij te naprave.
- Največja količina perila v napravi je 9 kg. Ne prekoračite največje količine perila pri posameznem programu (oglejte si poglavje »Programi«).

- Delovni tlak vode na vhodnem mestu vode od priključka za odvod mora biti med 0,5 bara (0,05 MPa) in 10 bari (1,0 MPa).
- Prezračevalnih odprtih na dnu ne sme ovirati preproga, predpražnik ali katera koli druga talna obloga.
- Napravo je treba priključiti na vodovodni sistem z novim priloženim kompletom cevi ali drugimi kompleti cevi, ki jih priskrbi pooblaščen servisni center.
- Za ta namen ne uporabite starih, že uporabljenih kompletov cevi.
- Če je napajalni kabel poškodovan, ga mora zamenjati proizvajalec, pooblaščen servisni center ali druga strokovno usposobljena oseba, da se izognete nevarnosti električnega udara.
- Pred vsakršnim vzdrževanjem izklopite napravo in iztaknite vtič iz vtičnice.
- Za čiščenje naprave ne uporabljajte visokotlačnega vodnega pršca in/ali pare.
- Očistite napravo z vlažno krpo. Uporabljajte samo nevtralna čistilna sredstva. Za čiščenje ne uporabljajte abrazivnih čistil, grobih gobic, topil ali kovinskih predmetov.
- Če sušilni stroj postavite na pralni stroj, pri tem uporabite pravi komplet za namestitvev na pralni stroj, odobren s strani podjetja ELECTROLUX (dodatne podrobnosti si oglejte v poglavju »Dodatna oprema - Komplet za namestitvev na pralni stroj«).

## 2. VARNOSTNA NAVODILA

### 2.1 Namestitvev



Namestitvev mora biti izpeljana v skladu z ustreznimi državnimi predpisi.

- Odstranite vso embalažo in transportne vijake, vključno z gumijasto pušo s plastičnim distančnikom.
- Transportne vijake hranite na varnem. Če boste napravo v prihodnje premikali, jih

morate ponovno namestiti, da zaklenete boben in preprečite poškodbe notranjosti.

- Pri premikanju naprave bodite pazljivi, ker je težka. Vedno uporabljajte zaščitne rokavice in priloženo obutev.
- Upoštevajte navodila za namestitvev, priložena napravi.
- Ne nameščajte ali uporabljajte poškodovane naprave.
- Naprave ne nameščajte ali uporabljajte na mestu, kjer lahko temperatura pade pod 0

°C ali kjer je izpostavljena vremenskim vplivom.

- Tla, kjer bo stala naprava, morajo biti ravna, stabilna, odporna na toploto in čista.
- Poskrbite za kroženje zraka med napravo in tlemi.
- Ko je naprava na mestu, kjer bo trajno delovala, z vodno tehniko preverite, ali je pravilno poravnana. V nasprotnem primeru ustrezno nastavite noge.
- Naprave ne nameščajte neposredno čez talni odtok.
- Ne pršite vode po napravi in ne izpostavljajte je prekomerni vlagi.
- Naprave ne postavljajte na mesto, kjer njenih vrat ne morete povsem odpreti.
- Pod napravo ne postavljajte zaprte posode za zbiranje morebitne iztekajoče vode. V pooblaščenem servisnem centru preverite, katere pripomočke lahko uporabite.

## 2.2 Električne povezave

### OPOZORILO!

Nevarnost požara in električnega udara.

- OPOZORILO: Ta naprava je namenjena namestitvi / priključitvi na ozemljitveni priključek v zgradbi.
- Vedno uporabite pravilno nameščeno varnostno vtičnico.
- Preverite, ali so parametri s ploščice za tehnične navedbe združljivi z električno napetostjo omrežja.
- Ne uporabljajte razdelilnikov in podaljškov.
- Pazite, da ne poškodujete vtiča in kabla. Če je treba kabel zamenjati, mora to storiti oseba pooblaščenega servisnega centra.
- Vtič vtaknite v vtičnico šele ob koncu nameščanja. Poskrbite, da bo vtič dosegljiv tudi po namestitvi.
- Priključnega kabla ali vtiča se ne dotikajte z mokrimi rokami.
- Ne vlecite za električni priključni kabel, če želite izključiti napravo. Vedno povlecite za vtič.

## 2.3 Priključitev cevi za vodo

- Dovodna voda ne sme preseči temperature 25 °C.
- Ne poškodujte cevi za vodo.

- Pred priključitvijo na nove cevi, cevi, ki že dolgo niso bile v uporabi, tam, kjer so bila izvedena popravila ali nameščene nove naprave (vodni števcji itd.), naj voda teče toliko časa, da bo čista in prozorna.
- Med in po prvi uporabi naprave se prepričajte, da ni prisotnih vidnih iztekanj vode.
- Če je cev za dovod vode prekratki, ne uporabite cevnega podaljška. Za zamenjavo cevi se obrnite na pooblaščen servisni center.
- Med odstranjevanjem embalaže lahko vidite iztekanje vode iz cevi za odvod vode. To je zaradi tovarniških testiranj naprav z vodo.
- Cev za odvod vode lahko podaljšate do največ 400 cm. Za drugo cev za odvod vode in podaljšek se obrnite na pooblaščen servisni center.
- Poskrbite, da bo pipa dosegljiva tudi po namestitvi.
- Po vsaki uporabi naprave zaprite pipo.

## 2.4 Uporaba

### OPOZORILO!

Nevarnost telesnih poškodb, električnega udara, požara, opeklin ali poškodb naprave.

- Upoštevajte varnostna navodila z embalaže pomivalnega sredstva.
- Ne postavljajte vnetljivih izdelkov ali predmetov, ki so prepojeni z vnetljivimi izdelki, v napravo, blizu nje ali nanjo.
- Ne perite perila, močno umazanega od olja, maščobe ali druge mastne snovi. Lahko poškoduje gumijaste dele naprave. Takšno perilo operite ročno, preden ga daste v aparat.
- Ne uporabljajte dišav za perilo, da preprečite nevarnost poškodb plastičnih in gumijastih delov naprave.
- Med izvajanjem programa se ne dotikajte stekla vrat. Steklo se lahko močno segreje.
- S perila odstranite vse kovinske predmete.

## 2.5 Servis

- Za popravilo naprave se obrnite na pooblaščen servisni center. Uporabite samo originalne rezervne dele.

- Samopopravila ali nestrokovna popravila lahko vplivajo na varnost, zaradi česar lahko preneha veljati garancija.
- Naslednji rezervni deli so na voljo še vsaj 10 let po preinitvi izdelave modela: motor in krtačke za motor, transmisijska gred med motorjem in bobnom, črpalke, blažilniki udarcev in vzmeti, pralni boben, tri-kraki nosilec bobna in ustrezni kroglični ležaji, grelci in grelni elementi, vključno s toplotnimi črpalkami, cevovodi in ustrezno opremo, vključno z gibkimi cevmi, ventili, filtri in elementi za preprečevanje uhajanja vode, ploščami tiskanega vezja, elektronskimi prikazovalniki, tlačnimi stikali, termostati in senzorji, programsko opremo in sistemskim programom, vključno s programsko opremo za ponastavitev, vrati, tečaji in tesnili vrat, drugimi tesnili, sklopom za zaklepanje vrat, plastičnimi elementi, kot so razdeljevalniki pralnega sredstva. Trajanje je lahko daljše v vaši državi. Za dodatne informacije obiščite našo spletno stran.
- Nekateri od teh nadomestnih delov so na voljo samo usposobljenim serviserjem, vsi nadomestni deli pa niso primerni za vse modele.

- O žarnicah v izdelku in nadomestnih žarnicah, ki se prodajajo ločeno: Te žarnice so zasnovane za ekstremne pogoje v gospodinjskih aparatih, kot so izjemne temperature, vibracije in vlažnosti, ali za sporočanje informacij o delovanju aparata. Niso namenjene za uporabo drugje in niso primerne za sobno razsvetljavo v gospodinjstvu

## 2.6 Odstranjevanje

### ⚠ OPOZORILO!

Nevarnost poškodbe ali zadušitve.

- Napravo izključite iz napajanja in vodovodnega sistema.
- Odrežite električni priključni kabel tik ob napravi in napravo zavržite.
- Odstranite zapa in na ta način preprečite, da bi se otroci ali živali zaprli v boben.
- Napravo odstranite v skladu s krajevnimi zahtevami za odstranjevanje odpadne električne in elektronske opreme (OEEO).

## 3. OPIS IZDELKA

### 3.1 Pregled naprave

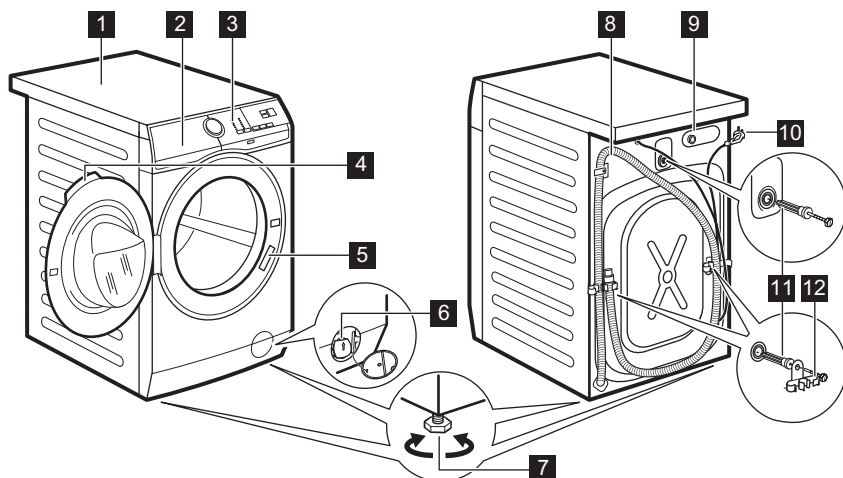

- 1 Delovna površina
- 2 Predal za pralno sredstvo
- 3 Upravljalna plošča
- 4 Ročaj vrat
- 5 Ploščica za tehnične navedbe
- 6 Filter odtočne črpalke
- 7 Nogi za izravnavo naprave

- 8 Cev za odvod vode
- 9 Priključek cevi za dovod vode
- 10 Omrežni kabel
- 11 Tranportni vijaki
- 12 Nosilec cevi

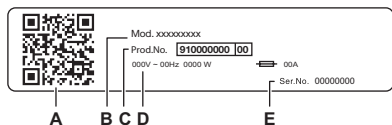

**Na ploščici za tehnične navedbe se nahaja:**

- A. Koda QR
- B. Ime modela
- C. Številka izdelka
- D. Električna nazivna moč
- E. Serijska številka

Skenirajte **QR kodo** na napravi, da registrirate svoj izdelek in ga kar najbolje izkoristite.

- - Dostopajte do podrobnosti, dokumentacije in člankov o tem, kako uporabljati najboljše funkcije (uporabniški priročnik je na voljo tudi na [electrolux.com/manuals](http://electrolux.com/manuals))
- - Pridobite nasvete za uporabo, odpravljanje težav, servisiranje in popravilo (na voljo tudi na [electrolux.com/support](http://electrolux.com/support))
- - Kupite dodatno opremo, potrošni material in originalne nadomestne dele za vaš aparat (na voljo tudi na [electrolux.com/shop](http://electrolux.com/shop))

## 4. TEHNIČNI PODATKI

Dimenzija	Širina/višina/skupna globina	59,7 cm /84,7 cm /65,8 cm
Električne povezave	Napetost	230 V
	Skupna moč	2100 W
	Varovalka	10 A
	Frekvenca	50 Hz
Raven zaščite proti vdoru trdnih delcev in vlage, ki jo zagotavlja zaščitni pokrov, razen kjer nizkonapetostna oprema nima nobene zaščite proti vlagi		IPX4
Tlak v vodovodnem omrežju	Najnižji	0,5 bara (0,05 MPa)
	Najvišji	10 barov (1,0 MPa)
Dovod vode <sup>1)</sup>		Mrzla voda
Največja količina perila	Bombaž	9 kg

<sup>1)</sup> Cev za dovod vode priključite na pipo s 3/4" spojko.

## 5. NAMESTITEV

### OPOZORILO!

Oglejte si poglavja o varnosti.

## 5.1 Odstranjevanje embalaže

1. Odprite vratca. Iz bobna odstranite vse predmete.

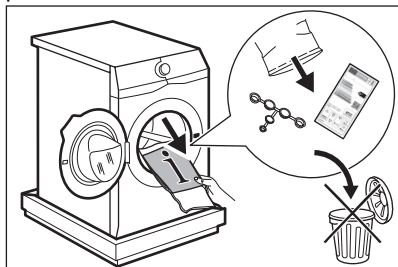

Dodatna oprema, priložena napravi, se lahko razlikuje glede na model.

2. Embalažo položite na tla za napravo in napravo previdno nagnite na hrbtno stran. Odstranite zaščito z dna.

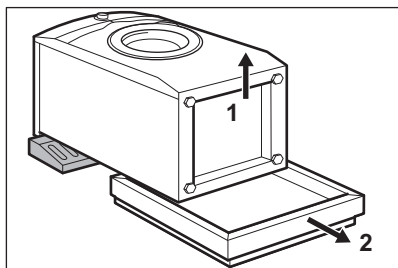

### POZOR!

Pralnega stroja ne polagajte na sprednjo stran.

3. Napravo postavite v pokončni položaj. Iz držala za cev odstranite napajalni kabel in cev za odvod vode.

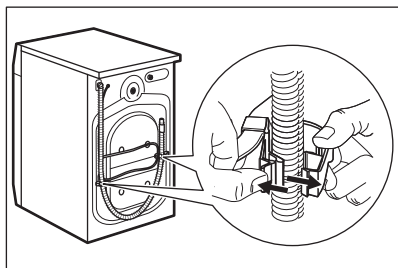

### ⚠ OPOZORILO!

Lahko vidite iztekanje vode iz cevi za odvod vode. To je zato, ker je bil pralni stroj preizkušen v tovarni.

4. Odstranite tri transportne vijake in izvlecite plastične distančnike.

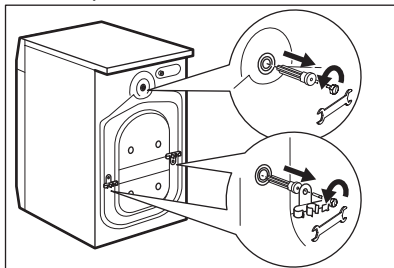

**Priporočamo, da embalažo in transportne vijake shranite za takrat, ko boste premikali napravo.**

5. V odprtine vstavite plastične čepe iz vrečke z navodili za uporabo.

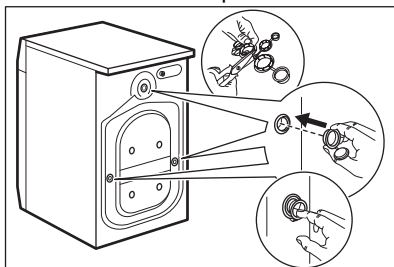

## 5.2 Informacije za namestitev

### Postavitev in namestitev v vodoraven položaj

Napravo namestite pravilno, da med njenim delovanjem preprečite tresljaje, hrup in premikanje.

1. Napravo namestite na ravno trdno podlago. Naprava mora stati naravnost in stabilno. Naprava se ne sme dotikati stene ali drugih delov, pod napravo pa mora biti omogočeno kroženje zraka.
2. Odvijte ali privijte nogice, da izravnate napravo. Vse noge morajo biti trdno na tleh.

### **⚠ OPOZORILO!**

Za pravilno izravnavo naprave, ne polagajte kartona, lesa ali podobnih materialov pod nastavljive noge.

### **Cev za dovod vode**

### **⚠ POZOR!**

Prepričajte se, da cevi niso poškodovane in da na priključkih ne prihaja do iztekanja. Ne smete uporabiti cevnega podaljška, če je priložena dovodna cev prekratka. Za informacije o zamenjavi cevi za dovod vode se obrnite na servisni center.

1. Cev za dovod vode priključite na hrbtno stran naprave, če je potrebno. Običajno je že nameščeno v tovarni.

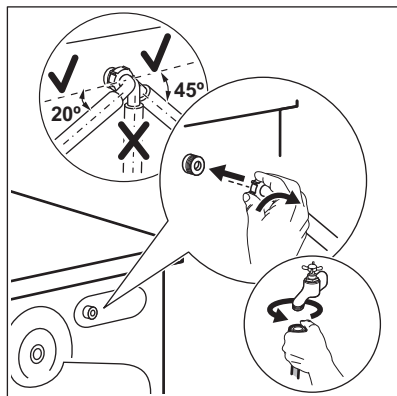

2. Usmerite jo v levo ali v desno, odvisno od položaja pipe za vodo. Zagotovite, da dovodna cev ni nameščena navpično.
3. Po potrebi popustite matico, da jo namestite v pravi položaj.
4. Cev za dovod vode priključite na pipo za mrzlo vodo s 3/4-colsko spojko.
5. Nekateri modeli lahko vsebujejo cev za dovod vode z napravo za zaporo vode. Preprečuje vsakršno iztekanje v cevi zaradi naravnega staranja. Sektor v oknu prikazuje to napako **A**. V tem primeru zaprite pipo in se obrnite na pooblaščen servisni center za informacije o zamenjavi cevi.

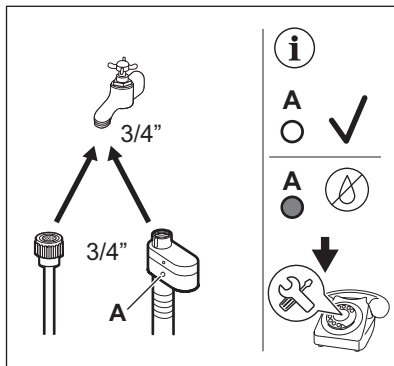

### **⚠ OPOZORILO!**

Voda na dovodu ne sme preseči temperature 25 °C.

### **Izčrpavanje vode**

Odvodna cev je lahko najmanj 60 cm in največ 100 cm od tal.

### **i**

Cev za odvod vode lahko podaljšate do največ 400 cm. Za nakup druge cevi za odvod vode in podaljška se obrnite na pooblaščen servisni center.

Poskrbite, da bo cev za odvod vode obrnjena navzgor, da umazanija iz umivalnika ne bi prišla v napravo.

Cev za odvod vode priključite na sifon in jo pritrdite z objemko. Poskrbite, da bo cev za odvod vode obrnjena navzgor, da umazanija iz umivalnika ne bi prišla v napravo.

Cev namestite neposredno v vgrajeno odtočno cev v steni in jo pritrdite z objemko.

Brez plastičnega vodila za cev na sifon - Cev za odvod vode namestite na sifon in jo pritrdite z objemko.

Cev za odvod vode lahko zvijete v obliko U in jo postavite okrog plastičnega vodila. Na rob umivalnika - Pritrdite vodilo na pipo ali steno.



Poskrbite, da se plastično vodilo ne bo moglo premikati, ko bo naprava izčrpavala vodo, in da konec cevi za odvod vode ne bo potopljen v vodo. Lahko pride do povratnega toka umazane vode v napravo. Kupite dodatno opremo pri pooblaščenem dobavitelju.

Na fiksno odvodno cev s prezračevalno odprtino - Cev za odvod vode vstavite

Cev za odvod vode je mogoče priključiti na različne načine:

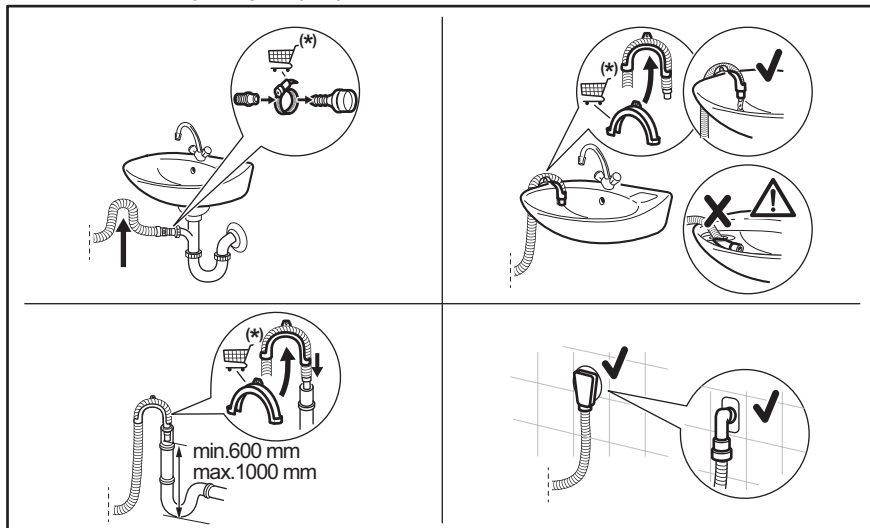

(\*) Informacije se lahko spremenijo brez predhodnega obvestila.

### 5.3 Električna povezava

Na koncu postopka nameščanja lahko vtaknete vtič v vtičnico.

Na ploščici za tehnične navedbe na notranjem robu vrat naprave in v poglavju »Tehnični podatki« so navedene potrebne električne napetosti. Poskrbite, da bodo v skladu z napajanjem.

Preverite, ali električna napeljava na mestu priključitve stroja dovoljuje največjo obremenitev. Upoštevajte tudi druge naprave in porabnike v prostoru.

neposredno v odtočno cev ali fiksno odvodno cev



Zagotovljeno mora biti odzračevanje konca cevi za odvod vode. Notranji premer odtočne cevi (najmanj 38 mm - min. 1.5") mora biti večji od zunanjega premera cevi za odvod vode.

### Napravo priključite v ozemljeno vtičnico.

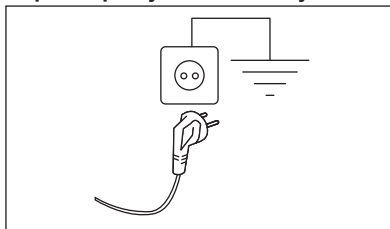

Napravo namestite tako, da je možen enostaven dostop do priključnega kabla.

Za vsa električna dela, potrebna za namestitve te naprave, se obrnite na pooblaščen servisni center.

Proizvajalec ne prevzema odgovornosti za škodo ali poškodbe, ki bi nastale zaradi

neupoštevanja zgoraj navedenih varnostnih opozoril.

## 6. NADZORNA PLOŠČA

### 6.1 Opis nadzorne plošče

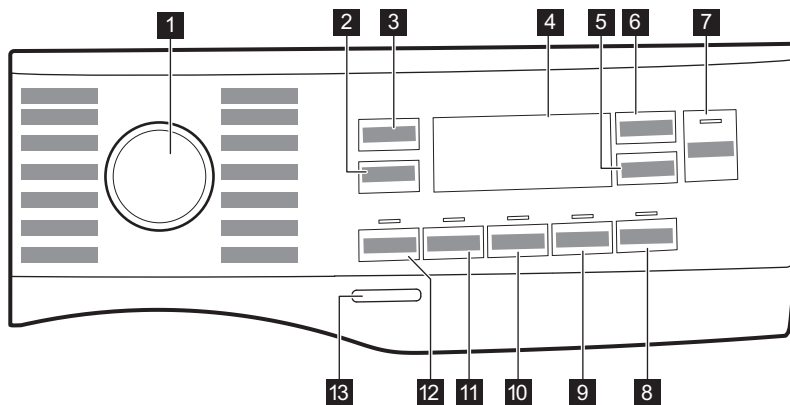







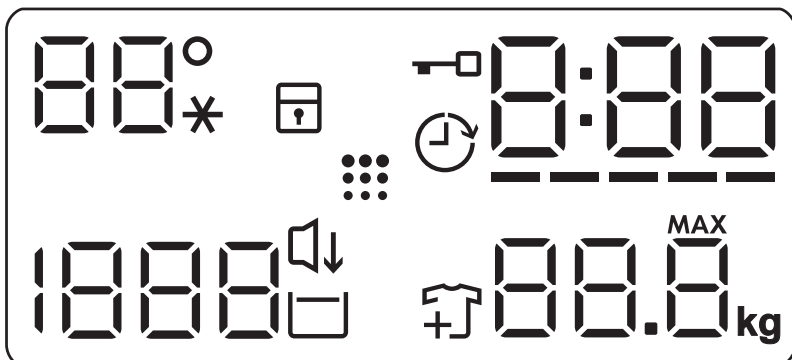



- 1** Vrtljiv gumb za izbiro programa
- 2** Tipka za funkcije znižanja hitrosti ožemanja Spin
- 3** Temp. Zamik
- 4** Prikazovalnik
- 5** Delay Start Zamik
- 6** Time Manager Zamik
- 7** Start/Pause  tipka na dotik

- 8** Easy Iron tipka na dotik
- 9** Silent Zamik
- 10** Extra Rinse Zamik
- 11** Stains Zamik
- 12** Prewash Zamik
- 13** On/Off tipka na dotik

## 6.2 Prikazovalnik



 --*	Področje za temperaturo: Prikazovalnik temperature Indikator hladne vode
	Indikator varovala za otroke.
	Indikator zamika vklopa.
	Indikator zaklenjenih vrat.
	Digitalni indikator lahko pokaže: <ul style="list-style-type: none"> <li>• Trajanje programa (npr. 2:40).</li> <li>• Čas zamika (npr. 2h).</li> <li>• Konec programa (0:00).</li> <li>• Opozorilna koda (npr. E20).</li> <li>• Prikaz skupnega števila ur delovanja naprave. Za več podrobnosti si oglejte razdelek „Števec ur delovanja“ v odstavku „Nastavitve“.</li> </ul>
-----	Indikator stopnje upravljanja časa.

	Prikazovalnik največje teže perila. <b>MAX</b> Utripa, ko količina perila presega največjo navedeno količino perila za izbrani program.
	Indikator dodajanja oblačil. Zasveti na začetku faze pranja, ko lahko uporabnik še vedno prekine delovanje naprave in doda še več perila.
	Indikator čiščenja bobna. Za dodatne podrobnosti si preberite poglavje „Čiščenje bobna“, naslov „Skrb in čiščenje“.
	Indikator Silent.
	Indikator Zadržano izpiranje.
 -- --	Področje ožemanja: Prikazovalnik hitrosti ožemanja. Indikator Brez ožemanja. Faza ožemanja je izklopljena.

## 7. VRTLJIV GUMB IN TIPKE

### 7.1 Uvod



Možnosti/funkcije niso na voljo pri vseh programih pranja. Preverite združljivost možnosti/funkcij s programi pranja v »Razpredelnici programov«. Možnost/funkcija lahko izključuje drugo, v tem primeru vam naprava ne dopušča nastaviti nezdružljivih možnosti/funkcij.

### 7.2 On/Off

Nekaj sekund pritiskajte to tipko, da vklopite ali izklopite napravo. Ob vklopu ali izklopu naprave se oglasita dva različna zvočna signala.

Ker funkcija stanja pripravljenosti samodejno izklopi napravo po nekaj minutah za zmanjšanje porabe energije, boste morda morali ponovno vklopiti napravo.

Za dodatne podrobnosti si oglejte odstavek Stanje pripravljenosti v poglavju Vsakodnevna uporaba.

### 7.3 Temp.

Ko izberete program pranja, naprava samodejno predlaga privzeto temperaturo.

Te tipke se dotikajte, dokler se na prikazovalniku ne prikaže zelena temperatura.

Ko se na prikazovalniku prikažejo indikatorji --\*, naprava ne segreva vode.

### 7.4 Spin

Ko nastavite program, naprava samodejno nastavi privzeto število vrtljajev pri ožemanju.

To tipko pritiskajte za:

- **Sprememba števila vrtljajev pri ožemanju.** Na prikazovalniku se prikaže le število vrtljajev centrifuge, ki je na voljo pri nastavljenem programu.
- Nastavite --- funkcijo **Brez ožemanja.** To možnost nastavite za izklop vseh faz ožemanja. Na prikazovalniku se prikaže

indikator ---. Naprava izvede samo fazo črpanja izbranega programa pranja. To možnost nastavite za zelo občutljive tkanine. Pri nekaterih programih pranja se za faze izpiranja porabi več vode.

- Vključite možnost »Zadržano izpiranje «.

Končno ožemanje se ne izvede. Voda zadnjega izpiranja se ne izčrpa, s čimer se prepreči mečkanje perila. Program pranja se konča z vodo v bobnu.

Indikator  še naprej sveti. Vrata ostanejo zaklenjena, boben pa se občasno obrne, da se zmanjša zmečkanost perila. Če želite odkleniti vrata, morate izčrpati vodo.

Če se dotaknete gumba Start/Pause , naprava izvede fazo ožemanja in izčrpa vodo.



Naprava samodejno izčrpa vodo po približno 18 urah.

### 7.5 Prewash

S to funkcijo lahko programu pranja dodate fazo predpranja.

Zasveti ustrezni indikator nad tipko.

To funkcijo uporabite za dodajanje faze predpranja pri 30 °C pred pranjem.

Ta možnost je priporočljiva za močno umazano perilo, še posebej, če vsebuje pesek, prah, blato in druge trdne delce.



Funkcija lahko podaljša trajanje programa.

### 7.6 Stains

Dotaknite se te tipke, da programu dodate fazo odstranjevanja madežev.

Zasveti ustrezni indikator nad tipko.

To funkcijo uporabite za pranje perila s trdovratnimi madeži.

Ko nastavite to funkcijo, vstavite sredstvo za odstranjevanje madežev v predelek .



Ta možnost podaljša trajanje programa. Ta funkcija ne deluje pri temperaturah, nižjih od 40 °C.

## 7.7 Extra Rinse

S to funkcijo lahko dodate nekaj izpiranj glede na izbrani program pranja. To možnost uporabite za ljudi z občutljivo kožo.



Ta možnost podaljša trajanje programa.

Zasveti ustrezní indikator nad tipko.

## 7.8 Silent

Z dotikom te tipke lahko vklopite-izklopite tih način.

Vmesne faze in faza končnega ožemanja so ukinjene, program pa se konča z vodo v bobnu. To pomaga zmanjšati mečkanje.

Na prikazovalniku se prikaže indikator . Vrata ostanejo zaklenjena. Boben se občasno obrne, s čimer zmanjša zmečkanost perila. Če želite odkleniti vrata, morate izčrpati vodo.

Ker je program zelo tih, je primeren za uporabo ponoči, ko je električna energija cenejša. Pri nekaterih programih se izpiranje izvaja z večjo količino vode.

Če se dotaknete tipke Start/Pause , naprava izvede samo fazo črpanja.



Naprava samodejno izčrpa vodo po približno 18 urah.

## 7.9 Easy Iron

Naprava previdno opere in ožame perilo, da se to ne zmečka.

Naprava zniža število vrtljajev centrifuge, uporabi več vode in prilagodi trajanje programa vrsti perila.

Zasveti ustrezní indikator.

## 7.10 Delay Start

S to možnostjo lahko vklop programa premaknete na ustrežnejši čas.

Za nastavev zelenega zamika pritisčajte tipko. Čas narašča v korakih po eno uro do 20 ur.

Na prikazovalniku se prikažeta indikator  in izbrani čas zamika vklopa. Po dotiku tipke Start/Pause naprava začne z odštevanjem in vrata so zaklenjena.

## 7.11 Time Manager

S to funkcijo lahko skrajšate trajanje programa glede na količino perila in stopnjo umazanije.

Ko nastavite program pranja, se na prikazovalniku prikažejo privzeto trajanje in pomišljaji -----.

Dotaknite se tipke Time Manager, da skrajšate trajanje programa glede na vaše potrebe. Na prikazovalniku se prikaže novo trajanje programa, število pomišljajev pa se skladno s tem zmanjša:

---- primerno za poln stroj običajno umazanega perila.

--- kratek program za poln stroj malo umazanega perila.

-- zelo kratek program za manjšo količino malo umazanega perila (priporočena je največ polovična napolnjenost stroja).

- najkrajši program za osveževanje majhne količine perila.

Time Manager je na voljo le pri programih v preglednici.

indikator

Cottons

Synthetics

----- 1)

■

■

indikator	Cottons	Synthetics
	----	■
---	■	■
-- 2)	■	■
- 2)	■	■

1) Privzeto trajanje za vse programe.

2) Ta stopnja funkcije Time Manager ni na voljo pri 90 °C.



Pri nekaterih napravah se trajanje programa skrajša brez prikaza pomišljajev.

## 7.12 Start/Pause

Dotaknite se tipke Start/Pause za začetek, premor naprave ali prekinitve trenutnega programa.







Program lahko prekinete in dodate ali odstranite oblačila, ko se na prikazovalniku prikaže ikona . Za več podrobnosti preberite poglavje „Odpiranje vrat - Dodajanje oblačil“.

## 8. PROGRAMI

### 8.1 Tabela programov

Program Privzeta temperatura Temperaturno območje	Referenčna hitrost ožemanja Razpon hitrosti ožemanja (obr./min)	Največja količina perila	Opis programa (Vrsta perila in stopnja umazanosti)
Cottons 40 °C 90 °C – Hladno	1400 obr./min (1400 - 400)	9 kg	Belo in barvno bombažno perilo. Popolno za običajno in močno umazano perilo.
Synthetics 30 °C 60 °C – Hladno	1200 obr./min (1200 - 400)	4 kg	Sintetično ali mešano perilo. Običajno umazano.
Delicates 30 °C 40 °C – Hladno	800 obr./min (1200 - 400)	2 kg	Občutljivo perilo, kot je perilo iz akrila, viskoze in mešano perilo, ki zahteva bolj nežno pranje. Običajno umazano.
Wool 40 °C 40 °C – Hladno	1200 obr./min (1200 - 400)	1,5 kg	Volneno perilo za strojno in ročno pranje ter drugo perilo s simbolom za »ročno pranje« <b>1)</b> .
Rapid 20min 30 °C 40 °C – 30 °C	1200 obr./min (1400 - 400)	3 kg	Bombažno in sintetično perilo z malo umazanije ali nošeno le enkrat.

Program Privzeta temperatura Temperaturno območje	Referenčna hitrost ožemanja Razpon hitrosti ožemanja (obr./min)	Največja količina perila	Opis programa (Vrsta perila in stopnja umazanosti)
Rinse	1400 obr./min (1400 - 400)	9 kg	Vse tkanine razen volnenih in zelo občutljivih. Program za izpiranje in ožemanje perila. Privzeto število vrtljajev centrifuge se uporablja za bombažna oblačila. Znižajte število vrtljajev centrifuge glede na vrsto perila. Po potrebi nastavite funkcijo dodatnega izpiranja, da dodate izpiranja. Ob nizkem številu vrtljajev centrifuge aparat izvede nežna izpiranja in kratko ožemanje.
Spin/Drain	1400 obr./min (1400 - 400)	9 kg	Za ožemanje perila in črpanje vode iz bobna. Vse tkanine razen volnenih in občutljivih.
Jeans 30 °C 40 °C – Hladno	800 obr./min (1200 - 400)	4 kg	Poseben program za oblačila iz denima z nežno fazo pranja za zmanjšanje bledenja barv in madežev. Za boljšo nego je priporočena manjša količina perila.
Sport 30 °C 40 °C – Hladno	1200 obr./min (1200 - 400)	4 kg	Sintetična športna oblačila. Ta program je zasnovan za nežno pranje sodobnih športnih oblačil za dejavnosti na prostem in je primeren tudi za oblačila za telovadbo, kolesarjenje ali tek ter podobna oblačila.
Silk 30 °C	800 obr./min (800-400)	0,5 kg	Svila in druge občutljive tkanine z oznako za strojno in ročno pranje. Gibanje bobna je tako nežno, da lahko perete celo zelo občutljiva oblačila. Zaženite celoten program pranja in sušenja, da zmanjšate pomečkanost.
Duvel 30 °C 60 °C – Hladno	800 obr./min (800-400)	3 kg	Poseben program za eno sintetično ali pernato/puhasto odejo, prešito odejo, posteljno pregrinjalo, itd. Uporabite tekoče pralno sredstvo za občutljive tkanine, npr. pralno sredstvo za volno.
Outdoor  30 °C 40 °C – Hladno	1200 obr./min (1200 - 400)	2,5 kg <sup>2)</sup> 1 kg <sup>3)</sup>	Ne uporabljajte mehčalca in se prepričajte, da v predalu za pralno sredstvo ni ostankov mehčalca. <b>Oblučila, ki jih nosite zunaj, tehnična, športna oblačila, vodoodporne in zrakoprepustne jakne, jakne z odstranljivim flisom ali notranjo podlogo.</b> Priporočena količina perila je 2,5 kg. Ta program je mogoče uporabiti tudi kot obnovitveni cikel za vodoodbojna oblačila, posebej zasnovan za oblačila s hidrofobno prevleko. Za izvedbo obnovitvenega cikla za vodoodbojna oblačila nadaljujte na naslednji način: <ul style="list-style-type: none"> <li>• Pralno sredstvo nalijte v predelek .</li> <li>• V predelek predala za mehčalec  nalijte posebno sredstvo za obnovitev vodoodbojnih oblačil.</li> <li>• Zmanjšajte količino perila na 1 kg.</li> </ul> Za še boljši učinek sredstva za obnovitev vodoodbojnih oblačil, oblačila posušite v sušilnem stroju, tako da nastavite program sušenja Outdoor (če je na voljo in če je na etiketi za nego perila navedeno, da je dovoljeno sušenje v sušilnem stroju).

Program Privzeta temperatura Temperaturno območje	Referenčna hitrost ožemanja Razpon hitrosti ožemanja (obr./min)	Največja količina perila	Opis programa (Vrsta perila in stopnja umazanosti)
Hygiene  60 °C	1400 obr./min (1400 - 400)	9 kg	<b>Belo bombažno perilo.</b> Ta visoko učinkovit program pranja v kombinaciji s paro odstrani več kot 99,99 % bakterij in virusov <sup>4)</sup> ohranjanje temperature nad 60 °C v celotni fazi pranja; z dodatnim delovanjem na vlakna, zahvaljujoč parni fazi, izboljšana faza izpiranja zagotavlja ustrezno odstranitev ostankov pralnega sredstva in mikroorganizmov. Ta program zagotavlja tudi ustrezno zmanjšanje količine cvetnega prahu/alergenov.
Eco 40-60 40 °C <sup>5)</sup>	1400 obr./min (1400 - 400)	9 kg	Belo in barvno obstojno bombažno perilo. Običajno umazano perilo. Poraba energije se zmanjša, trajanje programa pranja pa podaljša, s čimer so zagotovljeni dobri rezultati pranja.

1) Med tem ciklom se bobnen obračaja počasi, da zagotovi nežno pranje. Morda bo videti, kot da se bobnen ne obračaja ali se ne obračaja pravilno, a to je normalno za ta program.

2) Program pranja.

3) Program pranja in impregnacijska faza.



4) Testirano na Staphylococcus aureus, Enterococcus faecium, Candida albicans, Pseudomonas aeruginosa in MS2 Bacteriophage v preizkusu, ki ga je izdelal zunanji izvajalec Swisstat Testmaterialien AG leta 2021 (poročilo o preskusu št. 202120117).



5) Glede na Uredbo komisije (EU) 2019/2023 lahko ta program pri 40 °C skupaj v istem ciklu opere običajno umazano bombažno perilo, za katerega je proizvajalec navedel, da je primerno za pranje pri 40 °C ali 60 °C.



Za doseženo temperaturo v perilu, trajanje programa in druge podatke si oglejte poglavje »Vrednosti porabe«. Najučinkovitejši programi v smislu porabe energije so običajno tisti, ki delujejo pri nižjih temperaturah in trajajo dlje.

## Kompatibilnost programskih možnosti

Program	Spin	---		Prewash <sup>1)</sup>	Stains <sup>2)</sup>	Extra Rinse	Silent	Easy Iron	Delay Start	Time Manager
Cottons	■	■	■	■	■	■	■	■	■	■ <sup>3)</sup>
Synthetics	■	■	■	■	■	■	■	■	■	■
Delicates	■	■	■			■	■		■	
Wool  	■	■	■						■	

Program	Spin	---		Prewash 1)	Stains 2)	Extra Rinse	Silent	Easy Iron	Delay Start	Time Manager
Rapid 20min	■	■							■	
Rinse	■	■	■			■			■	
Spin/Drain	■	■ 4)							■	
Jeans	■	■	■		■	■	■	■	■	
Sport	■	■	■	■		■			■	
Silk	■	■							■	
Duvet	■	■							■	
Outdoor 	■	■	■			■			■	
Hygiene 	■	■	■		■	■			■	
Eco 40-60	■		■						■	



1) Funkcij Prewash in Stains ni mogoče izbrati skupaj.



2) Ta funkcija ne deluje pri temperaturah, nižjih od 40 °C.

3) Ta stopnja funkcije Time Manager ni na voljo pri 90 °C.

4) Če nastavite funkcijo Brez ožemanja, naprava izvede samo črpanje.

### Ustrezna pralna sredstva za programe pranja

Program	Univerzalni prašek 1)	Univerzalno tekoče pralno sredstvo	Tekoče pralno sredstvo za barvasto perilo	Občutljivo volneno perilo	Posebno
Cottons	▲	▲	▲	--	--
Synthetics	▲	▲	▲	--	--
Delicates	--	--	--	▲	▲
Wool  	--	--	--	▲	▲
Rapid 20min	--	▲	▲	--	--
Jeans	--	--	▲	▲	▲

Program	Univerzalni prašek 1)	Univerzalno tekoče pralno sredstvo	Tekoče pralno sredstvo za barvasto perilo	Občutljivo volneno perilo	Posebno
Sport	--	▲	▲	--	▲
Silk	--	--	--	▲	▲
Duvet	--	--	--	▲	▲
Outdoor 	--	--	--	▲	▲
Hygiene 	▲	▲	--	--	▲
Eco 40-60	▲	▲	▲	--	--

1) Pri temperaturah, višjih od 60 °C, je priporočena uporaba pralnega sredstva.

▲ = Priporočeno

-- = Ni priporočeno

## 8.2 Woolmark Premium Wool Care - Modro



Postopek pranja volne tega stroja so odobrili in preizkusili pri podjetju Woolmark za pranje volnenih oblačil z oznako »ročno pranje«, pod pogojem, da so izdelki oprani v skladu z navodili na etiketi oblačila in tistimi, ki jih je izdal proizvajalec tega pralnega stroja.

M1512

## 9. NASTAVITVE

### 9.1 Zvočni signali

Ta naprava ima različne zvočne signale, ki se oglasijo:

- Ob vklopu naprave (poseben kratek zvok).
- Ob izklopu naprave (poseben kratek zvok).
- Ob dotiku tipk (klik).
- Ob napačni izbiri (3 kratki zvoki).
- Program je zaključen (zaporedje zvokov približno eno minuto).
- V primeru napake v delovanju naprave (zaporedje kratkih zvokov približno 5 minut).

Za **izklop/vklop** zvočnih signalov ob zaključku programa se za približno dve

sekundi sočasno dotaknite tipk Prewash in Stains. Na prikazovalniku se prikaže On/Off



Če izklopite zvočne signale, ti še naprej delujejo v primeru napake v delovanju naprave.

### 9.2 Varovalo za otroke

S to funkcijo lahko otrokom preprečite igranje z upravljalno ploščo.

Za **vklop/izklop** te funkcije držite pritisnjeno tipko Easy Iron, dokler se na prikazovalniku ne  prikaže/izgine z njega .

Naprava po izklopu privzeto izbere to funkcijo.

Funkcija varovala za otroke morda ne bo na voljo nekaj sekund po vklopu naprave.

### 9.3 Števec ur delovanja

Skupni čas delovanja naprave lahko vidite v urah, od prvega vklopa. Ta vrednost šteje čas delovanja ciklov (ne vključuje premorov, zamika vklopa). Za prikaz te vrednosti nadaljujte na naslednji način:

1. Napravo vklopite s pritiskom tipke On/Off.
2. Gumb za izbiro programa zavrtite na kateri koli program.
3. Pritisnite in nekaj sekund držite tipki Stains in Extra Rinse (v 10 sekundah po vklopu. Po teh 10 sekundah kombinacija tipk vklopi in izklopi zvočne signale).
4. Po 3 sekundah se na prikazovalniku prikaže skupno število ur delovanja naprave: npr. 1276 ur, za 2 sekundi se na prikazovalniku prikaže beseda Hr, za 2 sekundi se prikaže številka 12 (za tisočice in stotice) in število 76 (za desetice in enice).



Če postopek ne deluje (zaradi časovne prekinitve, napačnega položaja gumba za izbiro programa ali kombinacije napačnih tipk), izklopite napravo in od začetka ponovite zaporedje.

### 9.4 Tovarniška ponastavitev

Ta funkcija omogoča obnovitev tovarniških privzetih možnosti. Za **vklop** te funkcije upoštevajte spodnje korake:

1. Napravo vklopite s pritiskom tipke On/Off.
2. Gumb za izbiro programa zavrtite na kateri koli program.
3. Pritisnite in nekaj sekund držite tipki Silent in Easy Iron (v 10 sekundah po vklopu. Po teh 10 sekundah kombinacija tipk vklopi in izklopi zvočne signale).
4. Na prikazovalniku se za približno 5 sekund prikaže — — —.



Če postopek ne deluje (zaradi časovne prekinitve, napačnega položaja gumba za izbiro programa ali kombinacije napačnih tipk), izklopite napravo in od začetka ponovite zaporedje.

## 10. DNEVNA UPORABA



### OPOZORILO!

Oglejte si poglavja o varnosti.

#### 10.1 Vklop naprave

1. Povezava omrežnega vtiča z omrežno vtičnico.
2. Odprite pipo za vodo.
3. Pritisnite gumb On/Off in ga držite nekaj sekund, da vklopite stroj.

Zaslišali boste kratek zvočni signal.

#### 10.2 Vstavljanje perila

1. Odprite vrata naprave.

2. Izpraznite žepe in razgrnite oblačila, preden jih daste v napravo.
3. Posamezno perilo dajte v boben. V boben ne dajajte preveč perila.
4. Dobro zaprite vrata.

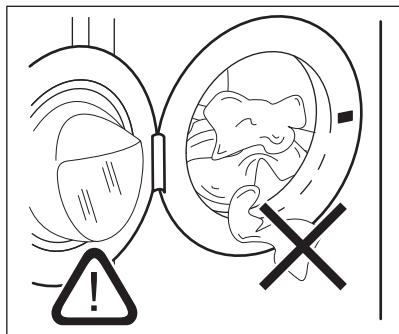

**! POZOR!**

- Pazite, da se perilo ne bo ujelo med tesnilo in vrata, da preprečite nevarnost iztekanja vode in poškodbe perila.
- Pomivanje močno zamaščenih, mastnih madežev ali uporaba dišav lahko poškoduje gumijaste dele pralnega stroja.

### 10.3 Dovajanje pralnega sredstva in dodatkov pri sistemu

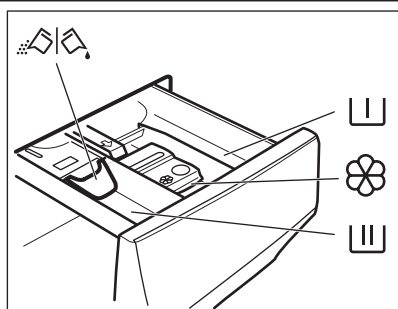

- Predelak za predpranje, program namakanja ali sredstvo za odstranjevanje madežev.
- Predelak za fazo pranja.
- Predelak za tekoče dodatke (mehčalec, škrob).
- MAX** Najvišja raven za tekoče dodatke.
- Loputa za pralni prašek ali tekoče pralno sredstvo.

1. Odmerite določeno količino pralnega sredstva in mehčalca.
2. Pralno sredstvo in mehčalec dajte v ustrezna predelka.



Vedno upoštevajte navodila z embalaže pralnih sredstev, a priporočamo, da ne prekoračite najvišje navedene ravni **MAX**. Ta količina zagotavlja najboljše rezultate pranja.



Po potrebi po pranju iz predala za pralno sredstvo odstranite ostanke pralnega sredstva.

### 10.4 Preverjanje položaja lopute za pralno sredstvo

1. Predal za pralno sredstvo vlecite ven, dokler se ne ustavi.
2. Potisnite ročico navzdol, da odstranite predal.

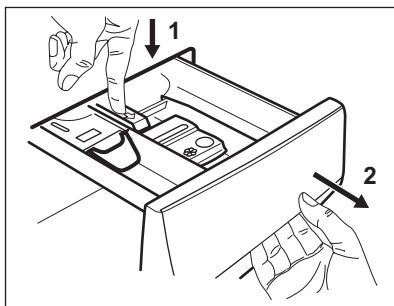

3. Če želite uporabiti pralni prašek, obrnite loputo navzgor.

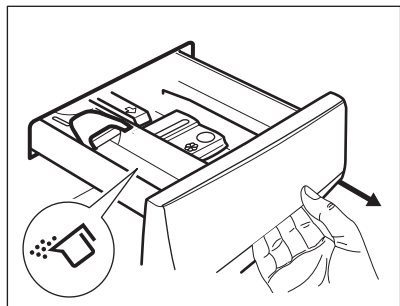

4. Če želite uporabiti tekoče pralno sredstvo, loputo obrnite navzdol.

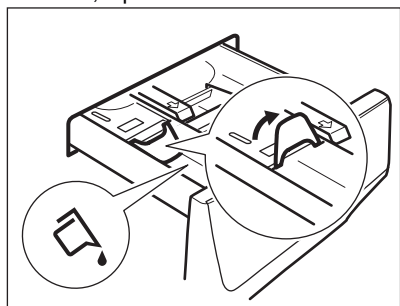

Ko je loputa v položaju **NAVZDOL**:

- Ne uporabljajte želatinstih ali gostih tekočih pralnih sredstev.
  - Ne prekoračite količine tekočega pralnega sredstva, označene na loputi.
  - Ne nastavite faze predpranja.
  - Ne nastavite funkcije zakasnjenege vklopa.
5. Odmerite pralno sredstvo in mehčalec.  
6. Pazljivo zaprite predal za pralno sredstvo.

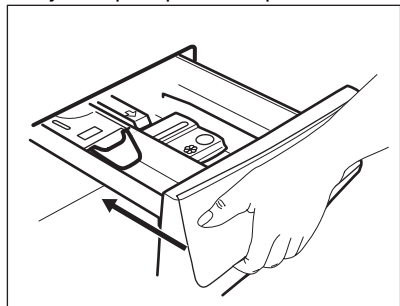

Ko zaprete predal, se prepričajte, da loputa ne povzroča blokade.

## 10.5 Nastavitev programa

1. Obrnite gumb za izbiro programa, da izberete želeni program pranja. Indikator tipke Start/Pause utripa. Prikazovalnik prikazuje trajanje programa.
2. Če želite spremeniti temperaturo in/ali število vrtljajev centrifuge, se dotaknite ustrezne tipke.
3. Po potrebi z dotikom ustreznih tipk nastavite eno ali več funkcij. Na prikazovalniku zasvetijo ustrezni indikatorji, informacije pa se skladno spremenijo.



Če izbira **ni mogoča**, se oglasi zvočni signal, na prikazovalniku pa se prikaže



---

## 10.6 Dodatne informacije o vsakodnevni uporabi

### Zaznavanje količine perila SensiCare System

Tehnologija SensiCare System samodejno prilagodi trajanje programa perilu v bobnu za doseg odličnih rezultatov pranja v najkrajšem možnem času. Naprava zazna količino perila v prvih 30 sekundah. Pri programih, kjer je na voljo Time Manager, prikazovalnik med to fazo predvaja preprosto animacijo. Boben se na kratko obrne. Po koncu zaznavanja količine perila se v **primeru prevelike napolnjenosti bobna** na prikazovalniku pojavi utripanje indikatorja **MAX**. Napravo lahko prekinete in odstranite odvečno perilo. V nasprotnem primeru se program pranja vseeno zažene. Približno 20 minut po začetku programa je mogoče ponovno nastaviti čas trajanja glede na zmogljivost perila za vpijanje vode. SensiCare System ni na voljo pri programih s kratkimi cikli.

### Zagon programa

Dotaknite se tipke Start/Pause , da vklopite program. Povezani indikator preneha utripati in sveti. Program se zažene, vrata so zaklenjena. Na prikazovalniku se prikaže indikator Program se zažene, vrata so zaklenjena. Na prikazovalniku se prikaže indikator .

## Začetek programa z zamikom vklopa

1. Pritisčajte tipko Delay Start, dokler se na prikazovalniku ne prikaže zeleni zamik vklopa.

2. Dotaknite se tipke Start/Pause . Vrata naprave se zaklenejo in začne se odštevanje časa zamika vklopa. Ko se odštevanje konča, se program samodejno zažene.

## Prekinitve programa in spreminjanje funkcij.

1. Med izvajanjem programa lahko spremenite samo nekatere funkcije. Dotaknite se tipke Start/Pause .

2. Spremenite funkcije. Informacije na prikazovalniku se ustrezno spreminjajo.



3. Ponovno se dotaknite Start/Pause . Program pranja se nadaljuje.

## Preklic trenutnega programa

- Pritisnite tipko On/Off za preklic programa in izklop naprave. Ponovno pritisnite za vklop naprave.
- Izbirni gumb zavrtite v položaj za ponastavitev, da vklopite napravo . Počakajte 2 sekundi. Zdaj lahko nastavite nov program pranja.



## Konec programa

- Naprava se samodejno ustavi. Na prikazovalniku zasveti . Oglasijo se zvočni signali (če so vklopljeni).

- Indikator tipke Start/Pause  ugasne. Indikator zaklenjenih vrat  ugasne in vrata se odklenejo.
- Nekaj sekund pritisčajte tipko On/Off, da izklopite napravo. Vrata in predal za pralno sredstvo pustite priprta, da preprečite nastajanje plesni in neprijetnih vonjav.

## Izčrpanje vode po koncu cikla

Če ste izbrali program ali funkcijo, ki ne izčrpa vode zadnjega izpiranja, ne pozabite izprazniti vodo:

- Pritisnite tipko Spin za znižanje števila vrtljajev centrifuge, ki ga predlaga naprava
- Pritisnite Start/Pause 
- Ko je program zaključen in indikator zaklenjenih vrat  ugasne, lahko odprete vrata.
- On/Off za izklop naprave.

## Funkcija stanja pripravljenosti

Funkcija stanja pripravljenosti samodejno izklopi napravo za zmanjšanje porabe energije.

# 11. SKRB IN ČIŠČENJE

## OPOZORILO!

Oglejte si poglavja o varnosti.

## 11.1 Razpored občasnega čiščenja

### Občasno čiščenje pomaga podaljšati življenjsko dobo naprave.

Po koncu vsakega programa naj ostanejo vrata in predal za pralno sredstvo malo priprta, da omogočite kroženje zraka in posušite notranjost naprave: s tem boste preprečili nastanek plesni in neprijetnih vonjav.

Če naprave ne uporabljate dalj časa: zaprite pipo in odklopite napravo.

## Orientacijski razpored občasnega čiščenja:

Odstr. vodnega kamna	Dvakrat letno
Vzdrževalno pranje	Enkrat mesečno
Čiščenje tesnila vrat	Vsaka dva meseca
Čiščenje bobna	Vsaka dva meseca
Čiščenje predala za pralno sredstvo	Vsaka dva meseca
Čiščenje filtra odtočne črpalke	Dvakrat letno

Čiščenje filtra v cevi za dovod vode in filtra v ventilu      Dvakrat letno

V naslednjih odstavkih je razloženo, kako morate čistiti vsak del.

## 11.2 Odstranjevanje tujkov



Pred zagonom programa preverite, ali so vsi žepi prazni in ohlapni predmeti zapeti.

Odstranite vse tujke (kot so kovinske sponke, gumbi, kovanci itd.), ki jih morda najdete za tesnilom vrat, v filtrih in bobnu. Preberite si odstavke »Tesnilo vrat z zbiralnim utorom«, »Čiščenje bobna«, »Čiščenje filtra odtočne črpalke« in »Čiščenje filtra v cevi za dovod vode in filtra v ventilu«. Bodite previdni z zavesami. Odstranite kaveljčke in zaveso položite v pralno vrečo ali prevleko za blazino. Po potrebi se obrnite na pooblaščen servisni center.

## 11.3 Čiščenje zunanjih površin

Napravo čistite le z blagim milom in toplo vodo. Povsem posušite vse površine. Ne uporabljajte grobih gobic ali abrazivnih materialov.



**POZOR!**

Ne uporabljajte alkohola, topil ali kemičnih izdelkov.



**POZOR!**

Kovinskih površin ne čistite s čistili na osnovi klora.

## 11.4 Odstr. vodnega kamna



Če je trdota vode na vašem območju visoka ali srednja, priporočamo, da uporabite sredstvo za odstranjevanje vodnega kamna za pralne stroje.

Redno pregledujte bobnen, da preverite morebitno prisotnost vodnega kamna.

Običajna pralna sredstva že vsebujejo sredstva za mehčanje vode, vendar priporočamo, da zaženete program s praznim bobnom in sredstvom za odstranjevanje vodnega kamna.



Vedno upoštevajte navodila na embalaži izdelka.

## 11.5 Vzdrževalno pranje

Ponavljajoča in dolgotrajna uporaba programov z nizko temperaturo lahko povzroči kopičenje pralnega sredstva, ostankov kosmov in rast bakterij v bobnu in kadi. Zaradi tega lahko nastanejo neprijetne vonjave in plesen. Če želite odstraniti te ostanke in očistiti notranjost naprave, redno izvajajte vzdrževalno pranje (vsaj enkrat na mesec).



Oglejte si razdelek »Čiščenje bobna«.

## 11.6 Tesnilo vrat z zbiralnim utorom

Ta naprava ima **samočistilni odtočni sistem**, ki lahka vlakna, odpadla z oblačil, odplakne z vodo. Redno pregledujte tesnilo in ga po potrebi očistite, kot je opisano na naslednjem diagramu. Kovance, gumbe in druge majhne predmete lahko odstranite ob koncu programa.

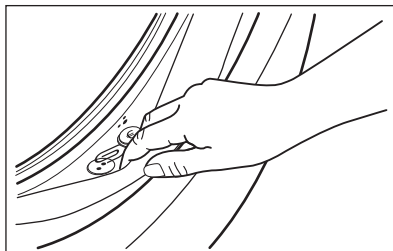

Po potrebi ga očistite s čistilnim sredstvom, ki vsebuje amonijak, ne da bi opraskali površino tesnila.



Vedno upoštevajte navodila na embalaži izdelka.

Preverite in odstranite vse predmete (če so), ki se lahko ujamejo v pregib.

Pazite, da med vrati in gumijastim tesnilom vrat ne ostane noben kos perila.

Z vlažno krpo obrišite vso umazanijo ali ostanke vode, ki so ostali v tesnilu vrat po zaključku programa.

## 11.7 Čiščenje bobna

Redno pregledujte bobnen, da preprečite neželene usedline.

Zaradi zarjavelih tujkov v bobnu ali prisotnosti železa v vodi lahko pride do kopičenja rje v bobnu

Očistite bobnen s posebnim čistilom za nerjavno jeklo.



Vedno upoštevajte navodila na embalaži izdelka.

Bobna ne čistite s sredstvi za odstranjevanje vodnega kamna, ki vsebujejo kisline, ali čistili, ki vsebujejo klor, jeklenimi gobicami ali jekleno volno

Za temeljito čiščenje:

1. Iz bobna odstranite vse perilo.
2. Zaženite program Cottons z najvišjo temperaturo.
3. V prazen bobnen natresite majhno količino praška, da izperete morebitne ostanke.



Občasno se lahko ob koncu programa na prikazovalniku prikaže ikona . To je priporočilo za »čiščenje bobna«. Po čiščenju bobna ikon izgine.

## 11.8 Čiščenje predala za pralno sredstvo

Za preprečitev morebitnih ostankov praška ali strjenega mehčalca in/ali tvorbe plesni v predalu za pralno sredstvo, na vsaka dva meseca opravite postopek čiščenja, pojasnjen z naslednjimi diagrami.

1. Odprite predal. Pritisnite jeziček navzdol, kot prikazuje slika, in ga izvlecite.

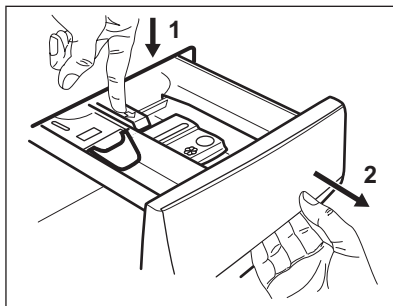

2. Za pomoč pri čiščenju odstranite zgornji del predelka za dodatke in ga izperite pod tekočo toplo vodo, da odstranite morebitne ostanke nakopičenega pralnega sredstva. Po čiščenju zgornji del namestite nazaj.

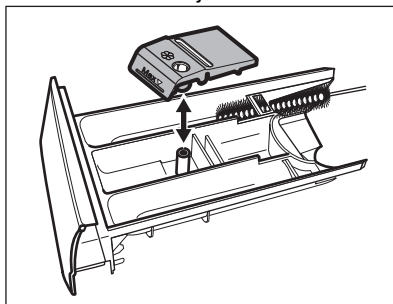

3. Prepričajte se, da so z zgornjega in spodnjega dela odprtine odstranjeni vsi ostanki pralnega sredstva. Odprtino očistite z majhno ščetko.

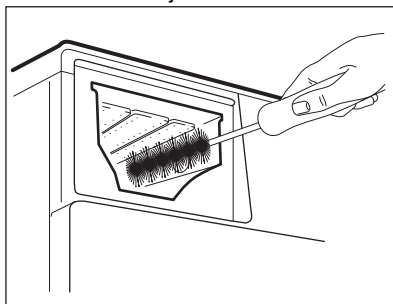

4. Predal za pralno sredstvo vstavite v vodila in ga zaprite. Zaženite program izpiranja brez perila v bobnu.

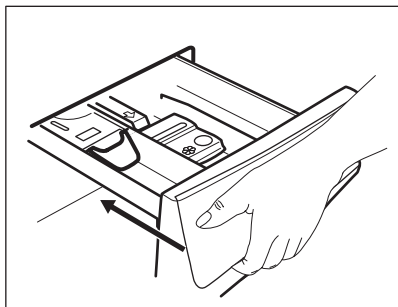

## 11.9 Čiščenje filtra odtočne črpalke

Redno pregledujte filter odtočne črpalke in poskrbite, da bo čist.

Očistite filter odtočne črpalke, če:

- Naprava ne izčrpa vode.
- Se bobnen obrača.
- Naprava povzroča neobičajen hrup zaradi zamašitve odtočne črpalke.
- Se na prikazovalniku izpiše opozorilna koda **E20**.

### ⚠ OPOZORILO!

- Iztaknite omrežni vtič iz vtičnice.
- Filtra ne odstranjajte med delovanjem naprave.
- Črpalke ne čistite, če je voda v napravi vroča. Počakajte, da se voda ohladi.
- Večkrat ponovite 3. korak, tako da zapirate in odpirate ventil, dokler voda ne preneha iztekati.

V bližini imejte krpo za brisanje vode, ki bo iztekla ob odstranitvi filtra.

**Za čiščenje filtra črpalke upoštevajte naslednje diagrame:**

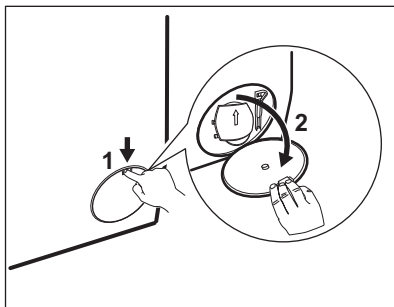

1.

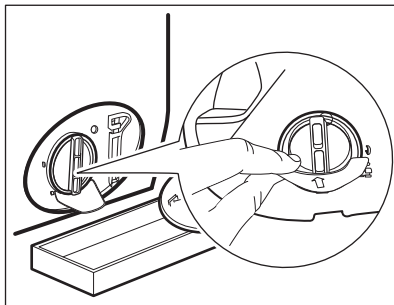

2.

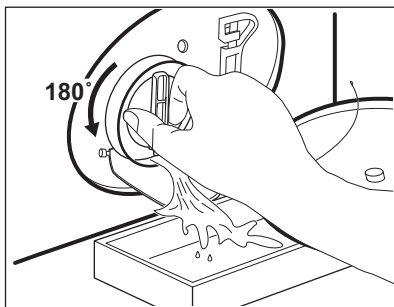

3.

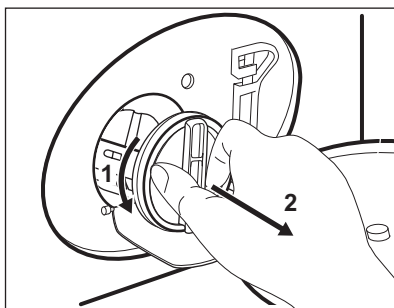

4.

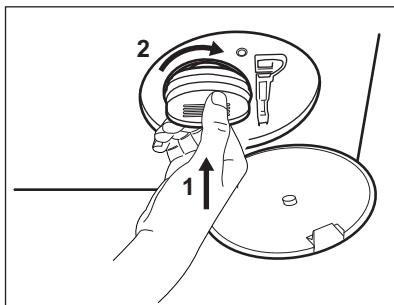
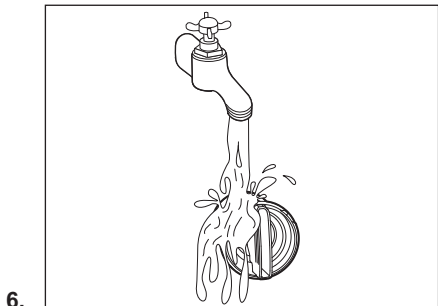
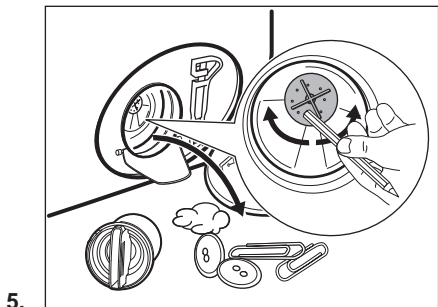

7.

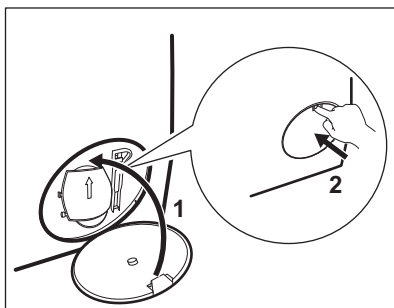

8.

**⚠ OPOZORILO!**

Preverite, ali se rotor črpalke lahko vrti. Če se ne vrti, se obrnite na pooblaščen servisni center. Filter morate priviti pravilno, da preprečite iztekanja.

### 11.10 Čiščenje cevi za dovod vode in filtrov ventilov



Priporočljivo je očistiti filtre cevi za dovod vode in ventila dvakrat na leto, da odstranite ostanke, ki so se sčasoma nabrali: Za čiščenje filtrov upoštevajte naslednje diagrame:

1.

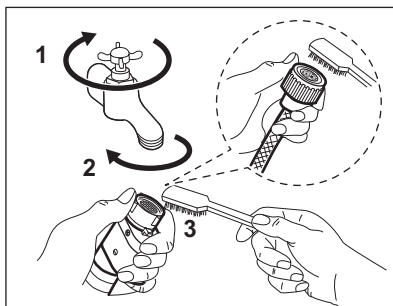

2.

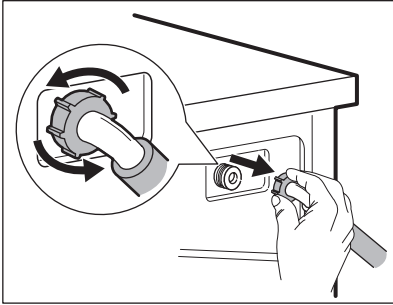

3.

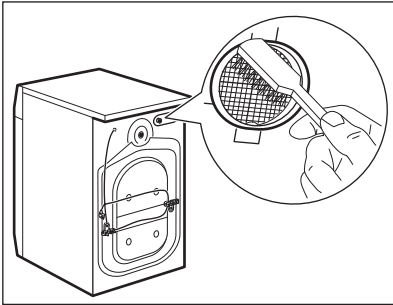

4.

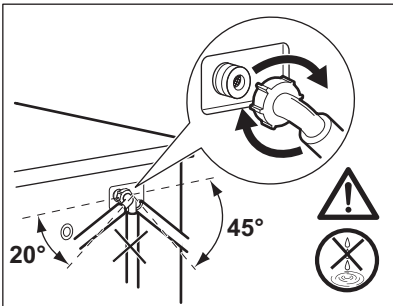

## 11.11 Črpanje v sili

Če naprava ne more izčrpati vode, opravite isti postopek, ki je opisan v razdelku „Čiščenje odtočne črpalke“. Po potrebi očistite črpalke.

## 11.12 Zaščita pred zmrzaljo

Če je naprava nameščena na mestu, kjer je lahko temperatura okrog 0 °C ali pade pod ničlo, odstranite preostalo vodo iz cevi za dovod vode in odtočne črpalke.

1. Iztaknite vtič iz omrežne vtičnice.
2. Zaprite pipo.
3. Konca cevi za dovod vode položite v posodo in pustite, da voda odteče iz cevi.
4. Izpraznite odtočno črpalke. Oglejte si postopek za črpanje v sili.
5. Ko je odtočna črpalke prazna, znova namestite cev za dovod vode.

### ⚠ OPOZORILO!

Pred ponovno uporabo naprave se prepričajte, da je temperatura višja od 0 °C.

Proizvajalec ni odgovoren za škodo, nastalo zaradi nizkih temperatur.

## 12. VREDNOSTI PORABE

### 12.1 Opomba



Koda QR na energijski nalepki z naprave zagotavlja spletno povezavo do informacij, povezanih z delovanjem naprave, v podatkovni bazi EU EPREL. Energijsko nalepko hranite za referenco skupaj z navodili za uporabo in vsemi drugimi dokumenti, ki so priloženi tej napravi.

Iste informacije lahko v bazi EPREL najdete tudi s pomočjo povezave <https://eprel.ec.europa.eu> ter imena modela in številke izdelka, ki ju najdete na ploščici za tehnične navedbe naprave.

Vrednosti in trajanje programa se lahko razlikujejo glede na različne pogoje (npr. sobno temperaturo, temperaturo in tlak vode, količino in vrsto perila, napajalno napetost) in tudi če spremenite privzeto nastavitve programa.

#### V skladu z uredbo Evropske komisije 2019/2023

Eco 40-60 program	kg	kWh	Litri	hh:mm	% 1)	°C	obr./ min <sup>2)</sup>
Polna napolnjenost	9	0.760	64.0	3:40	53.00	33	1351
Polovična napolnjenost	4,5	0.440	47.0	2:45	53.00	27	1351
Četrtninska napolnjenost	2,5	0.300	39.0	2:35	54.00	26	1351

1) Preostala vlaga ob koncu faze ožemanja. Višja kot je hitrost ožemanja, večji je hrup in nižja je vsebnost preostale vlage.

2) Največja hitrost ožemanja.

#### Splošni programi



Te vrednosti so samo orientacijske.

Program	kg	kWh	Litri	hh:mm	% 1)	°C	obr./ min <sup>2)</sup>
Cottons <sup>3)</sup> 90 °C	9	2.75	85.0	4:00	52.00	85	1400
Cottons 60 °C	9	1.65	80.0	3:30	52.00	55	1400
Cottons 20 <sup>4)</sup> 20 °C	9	0.35	80.0	3:00	52.00	20	1400
Synthetics 40 °C	4	0.85	75.0	2:30	35.00	40	1200

Program	kg	kWh	Litri	hh:mm	% 1)	°C	obr./ min <sup>2</sup> )
Delicates <sup>5)</sup> 30 °C	2	0.35	60.0	1:25	35.00	30	1200
Wool 30 °C	1,5	0.30	70.0	1:05	30.00	30	1200

1) Preostala vlaga ob koncu faze ožemanja. Višja kot je hitrost ožemanja, večji je hrup in nižja je vsebnost preostale vlage.

2) Referenčni indikator hitrosti ožemanja.

3) Primerno za pranje močno umazanega perila.

4) Primerno za pranje malo umazanega bombažnega, sintetičnega in mešanega perila.

5) Deluje tudi kot kratek cikel pranja za malo umazano perilo.

### Poraba energije v različnih načinih

Izklop (W)	Stanje pripravljenosti (W)	Zakasnen vklop (W)
0.50	0.50	4.00

Čas do izklopa/stanja pripravljenosti je največ 15 minut.

## 13. HITRI VODNIK

### 13.1 Dnevna uporaba

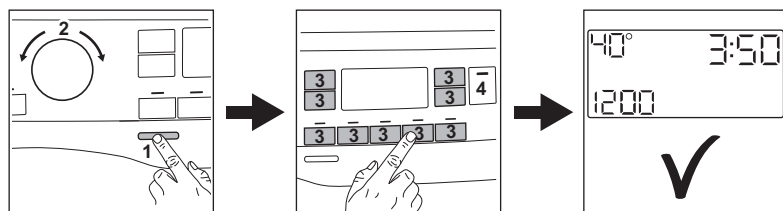

Povezava omrežnega vtiča z omrežno vtičnico.

Odprite pipo za vodo.

V boben naložite perilo.

Vlijte pralno sredstvo in drugo sredstvo v ustrezni predelek predala za pralno sredstvo.

1. Pritisnite tipko **On/Off** za vklop naprave. Obrnite gumb za izbiro programa, da nastavite želene funkcije (1). Za zagon programa se dotaknite tipke **Start/Pause** (2)

3. Naprava se zažene.

Po koncu programa odstranite perilo.

Pritisnite gumb **On/Off** za izklop naprave.

### 13.2 Vzdrževanje in čiščenje

**Občasno čiščenje pomaga podaljšati življenjsko dobo naprave.**

Po koncu vsakega programa naj ostanejo vrata in predal za pralno sredstvo malo priprta, da omogočite kroženje zraka in posušite notranjost naprave: s tem boste preprečili nastanek plesni in neprijetnih vonjav.

Če naprave ne uporabljate dalj časa: zaprite pipo in odklopite napravo.

Odstr. vodnega kamna	Dvakrat letno
Vzdrževalno pranje	Enkrat mesečno
Čiščenje tesnila vrat	Vsaka dva meseca
Čiščenje bobna	Vsaka dva meseca
Čiščenje predala za pralno sredstvo	Vsaka dva meseca
Čiščenje filtra odtočne črpalke	Dvakrat letno
Čiščenje filtra v cevi za dovod vode in filtra v ventilu	Dvakrat letno

Odstranite plastične dele, še posebej okrog predala za pralno sredstvo, odstranite odvečne madeže.

V naslednjih odstavkih je razloženo, kako morate čistiti posamezen del.

### Tesnilo vrat z zbiralnim utovorom

Ta naprava ima **samočistilni odtočni sistem**, ki lahka vlakna, odpadla z oblačil, odpadne z vodo. Redno pregledujte tesnilo in ga po potrebi očistite, kot je opisano na naslednjem diagramu. Kovance, gumbe in druge majhne predmete lahko odstranite ob koncu programa.

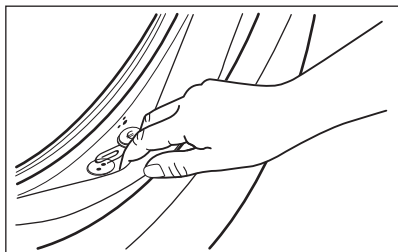

Po potrebi ga očistite s čistilnim sredstvom, ki vsebuje amonijak, ne da bi opraskali površino tesnila.



Vedno upoštevajte navodila na embalaži izdelka.

Preverite in odstranite vse predmete (če so), ki se lahko ujamejo v pregib. Pazite, da med vrati in gumijastim tesnilom vrat ne ostane noben kos perila. Z vlažno krpo obrišite vso umazanijo ali ostanke vode, ki so ostali v tesnilu vrat po zaključku programa.

### Odstranjevanje tujkov



Pred zagonom programa preverite, ali so vsi žepi prazni in ohlapni predmeti zapeti.



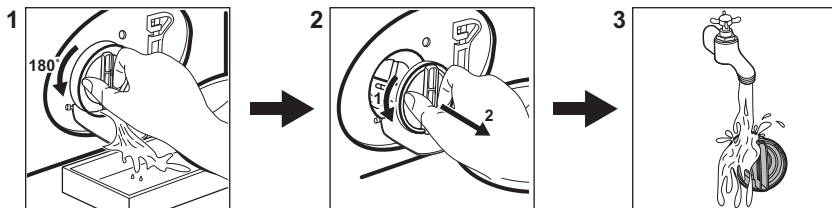

Odstranite vse tujke (kot so kovinske sponke, gumbi, kovanci itd.), ki jih morda najdete za tesnilom vrat, v filterih in bobnu. Po potrebi se obrnite na pooblaščen servisni center.

### Čiščenje filtra odtočne črpalke

Filter čistite redno, še posebej pa, če se na prikazovalniku prikaže opozorilna koda **E20**.



## 13.3 Programi

Program	Količina perila	Opis izdelka
Cottons	9 kg	Belo in barvno bombažno perilo. Popolno za običajno in močno umazano perilo.
Synthetics	4 kg	Sintetično ali mešano perilo.
Delicates	2 kg	Občutljivo perilo, kot je perilo iz akrila, viskoze in poliestra.
Wool  	1,5 kg	Volna, ki se lahko pere strojno, volna za ročno pranje in občutljive tkanine.
Rapid 20min	3 kg	Bombažno in sintetično perilo z malo umazanije ali nošeno le enkrat.
Rinse	9 kg	Vse tkanine razen volnenih in zelo občutljivih. Program za izpiranje in ožemanje.
Spin/Drain	9 kg	Vse tkanine razen volnenih in zelo občutljivih. Program za ožemanje in črpanje vode.
Jeans	4 kg	Oblačila iz denima in perilo iz jerseyja.
Sport	4 kg	Športna oblačila.
Silk	0,5 kg	Poseben program za svilene in mešane sintetične kose perila.
Duvet	3 kg	Odeja iz sintetične, posteljno pregrinjalo, prešita odeja.
Outdoor 	2,5 kg <sup>1)</sup> 1 kg <sup>2)</sup>	Sodobna oblačila za šport in dejavnosti na prostem.
Hygiene  	9 kg	Belo bombažno perilo. Ta program odstrani več kot 99,99 % bakterij in virusov <sup>3)</sup>
Eco 40-60	9 kg <sup>4)</sup>	Bel in barvast bombaž. Običajno umazano perilo.

1) Program pranja.

2) Program pranja in impregnacijska faza.

3) Testirano za Staphylococcus aureus, Enterococcus faecium, Candida albicans, Pseudomonas aeruginosa in MS2 Bacteriophage na zunanjem testu, ki ga je opravil Swisstatest Testmaterialien AG leta 2021 (Poročilo o preizkusu št. 202120117).

4) Glede na Uredbo komisije (EU) 2019/2023 lahko ta program pri 40 °C skupaj v istem ciklu opere običajno umazano bombažno perilo, za katerega je proizvajalec navedel, da je primerno za pranje pri 40 °C ali 60 °C.







Za doseženo temperaturo v perilu, trajanje programa in druge podatke si oglejte poglavje »Vrednosti porabe«. Najučinkovitejši programi v smislu porabe energije so običajno tisti, ki delujejo pri nižjih temperaturah in trajajo dlje.

**Če napravo napolnite z največjo količino perila, ki je navedena za vsak program,**

**zmanjšate porabo energije in porabo vode.**

## Ustrezna pralna sredstva za programe pranja

Program	Univerzalni prašek 1)	Univerzalno tekoče pralno sredstvo	Tekoče pralno sredstvo za barvasto perilo	Občutljivo volneno perilo	Posebno
Cottons	▲	▲	▲	--	--
Synthetics	▲	▲	▲	--	--
Delicates	--	--	--	▲	▲
Wool  	--	--	--	▲	▲
Rapid 20min	--	▲	▲	--	--
Jeans	--	--	▲	▲	▲
Sport	--	▲	▲	--	▲
Silk	--	--	--	▲	▲
Duvel	--	--	--	▲	▲
Outdoor 	--	--	--	▲	▲
Hygiene  	▲	▲	--	--	▲
Eco 40-60	▲	▲	▲	--	--

1) Pri temperaturah, višjih od 60 °C, je priporočena uporaba pralnega sredstva.

-- = ni priporočljivo ▲ = priporočeno

## 14. VRSTA IN KOLIČINA PRALNEGA SREDSTVA

- Uporabljajte samo pralna in druga sredstva, ki so posebej namenjena pranju v pralnem stroju. Najprej upoštevajte naslednja splošna pravila:
  - pralne praške (tudi tablete in enoodmerna pralna sredstva) za vse vrste tkanin, razen občutljivih. Za belo perilo in razkuževanje perila uporabljajte pralni prašek, ki vsebuje belilo,
  - tekoča pralna sredstva (tudi enoodmerna pralna sredstva), po možnosti za programe pranja pri nižjih temperaturah (največ 60 °C) za vse vrste tkanin ali posebna sredstva samo za volno.
- Ne mešajte različnih vrst pralnih sredstev.
- Uporabite manj pomivalnega sredstva, če:

- perete majhno količino perila,
- je perilo malo umazano,
- se pralno sredstvo med pranjem zelo peni.

- Ko uporabljate tablete ali kapsule za pralno sredstvo, jih vedno vstavite v boben, ne v predal za pralno sredstvo, in upoštevajte priporočila proizvajalca.

### Premajhna količina pralnega sredstva lahko povzroči naslednje:

- nezadovoljive rezultate pranja,
- posivitev perila,
- mastna oblačila,
- plesen v napravi.

### Prevelika količina pralnega sredstva lahko povzroči naslednje:

- penjenje,

- slabši učinek pranja,
- slabše izpiranje,

- večji negativni vpliv na okolje.

## 15. OPOZORILNE KODE IN MOŽNE OKVARE

Naprava se med uporabo ne zažene ali zaustavi. Najprej poskusite najti rešitev težave (oglejte si razpredelnice).





### OPOZORILO!

Pred kakršnimi koli preverjanji izklopite napravo.

Problem	Možna rešitev
<b>E 10</b> Naprava se z vodo ne napolni pravilno.	<ul style="list-style-type: none"> <li>• Preverite, ali je pipa odprta.</li> <li>• Prepričajte se, da tlak v vodovodnem omrežju ni prenizek. Za te podatke se obrnite na lokalno komunalno podjetje.</li> <li>• Prepričajte se, da pipa ni zamašena.</li> <li>• Prepričajte se, da cev za dovod vode ni prepognjena, poškodovana ali ukrivljena.</li> <li>• Prepričajte se, da je dovodna vodovodna cev ustrezno priključena.</li> <li>• Prepričajte se, da filter na dovodni cevi in filter na ventilu nista zamašena.</li> </ul>
<b>E 20</b> Naprava ne izčrpa vode.	<ul style="list-style-type: none"> <li>• Prepričajte se, da sifon umivalnika ni zamašen.</li> <li>• Prepričajte se, da cev za odvod vode ni prepognjena ali ukrivljena.</li> <li>• Prepričajte se, da odtočni filter ni zamašen. Filter po potrebi očistite.</li> <li>• Prepričajte se, da je cev za odvod vode ustrezno priključena.</li> <li>• Nastavite program črpanja, če ste nastavili program brez faze črpanja.</li> <li>• Nastavite program črpanja, če ste nastavili funkcijo, ki se zaključí z vodo v kadi.</li> </ul>
<b>E 40</b> Vrata naprave so odprta ali niso pravilno zaprta.	<ul style="list-style-type: none"> <li>• Prepričajte se, da so vrata dobro zaprta.</li> </ul>
<b>E 9 1</b> Notranja napaka. Ni komunikacije med elektronskimi elementi naprave.	<ul style="list-style-type: none"> <li>• Program se ni zaključil pravilno ali pa se je naprava prezgodaj ustavila. Napravo izklopite in jo ponovno vklopite.</li> <li>• Če se ponovno prikaže opozorilna koda, se obrnite na pooblaščen servisni center.</li> </ul>
<b>EKO</b> Električno napajanje je nestabilno.	<ul style="list-style-type: none"> <li>• Počakajte, da se električno napajanje stabilizira.</li> </ul>
<b>EFO</b> Vklapljen je zaščitni sistem za zaporo vode.	<ul style="list-style-type: none"> <li>• Izključite napravo in zaprite pipo. Obrnite se na pooblaščen servisni center.</li> </ul>
Če se težava nadaljuje, se obrnite na pooblaščen servisni center. Potrebni podatki za servisni center se nahajajo na ploščici za tehnične navedbe	
* Nekatero opozorilno kodo morda ne bodo na voljo. Informacije se lahko spremenijo brez predhodnega obvestila.	

## 16. SKRB ZA OKOLJE

Reciklirajte materiale, označene s simbolom . Embalažo odložite v ustrezne zabojnike za reciklažo. Pomagajte varovati okolje in zdravje ljudi z recikliranjem odpadkov električnih in elektronskih naprav. Naprave,

označene s simbolom , ne odlagajte skupaj z gospodinjskimi odpadki. Izdelek vrnite krajevnemu obratu za recikliranje ali se obrnite na občinsko službo.

**electrolux.com**

135953971-A-032026



**CE**